



**MODEL X**

2021+

**MANUEL DU PROPRIÉTAIRE**



Version du logiciel :2026.14

North America

## VOTRE MANUEL DU CONDUCTEUR

Pour connaître tous les nouveaux détails et les informations importantes personnalisés à votre véhicule, consultez le Manuel du conducteur sur l'écran tactile de votre véhicule en touchant le lanceur d'application et en sélectionnant l'application Manuel. Les informations sont personnalisées à votre véhicule selon les fonctionnalités achetées, la configuration, la région de mise en marché et la version du logiciel. En comparaison, les informations pour le conducteur qui sont offertes par Tesla en d'autres formats sont mises à jour au besoin et elles ne sont pas uniques à votre véhicule.

## NOTES DE MISE À JOUR

Les informations relatives aux nouvelles fonctionnalités s'affichent sur l'écran tactile après une mise à jour du logiciel, et elles peuvent être consultées en tout temps en choisissant l'onglet **Notes de mise à jour** dans l'application Manuel ou en touchant **Contrôles > Logiciel > Notes de mise à jour**. Si les renseignements apparaissant dans le Manuel du conducteur ne concordent pas avec les renseignements des notes de mise à jour, ces dernières priment.

## ILLUSTRATIONS ET CARACTÉRISTIQUES TECHNIQUES DU PRODUIT

Les illustrations du présent document sont fournies à titre indicatif uniquement. En fonction des options du véhicule, de la version du logiciel et du marché, les renseignements qui apparaissent sur l'écran tactile de votre véhicule Tesla peuvent être affichés un peu différemment.

Après vérification, toutes les caractéristiques et descriptions contenues dans ce document ont été jugées exactes au moment de leur impression. Comme Tesla poursuit un objectif d'amélioration continue, elle se réserve le droit d'apporter des modifications à ses produits à tout moment. Pour transmettre toute inexactitude ou omission dans le présent document, veuillez envoyer un courriel à l'adresse suivante : [ownersmanualfeedback@tesla.com](mailto:ownersmanualfeedback@tesla.com).

## RENSEIGNEMENTS SUR LA SÉCURITÉ

Dans le Manuel du conducteur sur l'écran tactile, vous trouverez les informations relatives à la sécurité de votre véhicule Model X.

Pour obtenir des renseignements plus détaillés à propos de votre véhicule Model X, rendez-vous sur le site Web Tesla de votre région et ouvrez une session sur votre compte Tesla ou créez un compte.

Si vous avez des questions ou des préoccupations au sujet de votre Model X, composez le 1 877 79TESLA (1 877 798-3752).

© 2012-2026 TESLA, INC.

Tous les renseignements contenus dans le présent guide et tous les logiciels du véhicule sont assujettis à des droits d'auteur et à d'autres droits de propriété intellectuelle par Tesla, Inc. et ses concédants. Ce texte ne doit pas être modifié, reproduit ou copié, en totalité ou en partie, sans l'autorisation écrite de Tesla, Inc. et de ses concédants. Des renseignements supplémentaires sont disponibles sur demande. Les marques de commerce ou marques déposées montrées ici sont la propriété de Tesla, Inc. aux États-Unis et dans d'autres pays :

MODEL 3

MODEL S

TESLA

TESLA ROADSTER

MODEL Y

MODEL X

TESLA MOTORS

T E S L A





<b>Aperçu.....</b>	<b>3</b>	<b>Conduite entièrement automatique (supervisée).....</b>	<b>124</b>
Extérieur.....	3	Conduite entièrement automatique (supervisée).....	124
Intérieur.....	5	Conduite entièrement automatique (supervisée) Limitations.....	130
Écran tactile.....	7		
Éléments électroniques intérieurs.....	13		
Tableau de bord.....	16		
Commandes vocales.....	23		
Caméras.....	25		
<b>Ouverture et fermeture.....</b>	<b>27</b>	<b>Autres fonctionnalités de l'Conduite automatique.....</b>	<b>132</b>
Clés.....	27	À propos Conduite automatique.....	132
Portières.....	34	Régulateur de vitesse dynamique.....	134
Vitres.....	39	Assistance au maintien de cap.....	138
Pare-soleil.....	40	Contrôle des feux de circulation et des panneaux d'arrêt..	147
		Stationnement automatique.....	154
		Sortie automatique.....	156
		Conduite automatique Limites et avertissements.....	160
<b>Espaces de rangement.....</b>	<b>41</b>	<b>Fonctions de sécurité actives.....</b>	<b>164</b>
Coffre arrière.....	41	Aide au maintien de voie.....	164
Coffre avant.....	44	Assistance anticollision.....	168
Rangement intérieur.....	47	Aide au maintien de la vitesse.....	172
		Caméra de l'habitacle.....	173
<b>Sièges et systèmes de retenue de sécurité.....</b>	<b>48</b>	<b>Caméra de tableau de bord, mode Sentinelle et sécurité.....</b>	<b>174</b>
Sièges avant et banquette arrière.....	48	Paramètres de sécurité.....	174
Ceintures de sécurité.....	54	Caméra de tableau de bord.....	176
Sièges de sécurité pour enfant.....	58	Mode Sentinelle.....	178
Coussins gonflables.....	67	Exigences relatives à la clé USB pour l'enregistrement de clips.....	180
<b>Connectivité.....</b>	<b>72</b>	<b>Climatisation.....</b>	<b>182</b>
Application mobile.....	72	Fonctionnement des commandes de climatisation.....	182
Wi-Fi.....	75	Ajustement des bouches d'aération avant et arrière.....	188
Bluetooth.....	76	Meilleures pratiques par temps froid.....	190
Téléphone, calendrier et conférence Web.....	79	Meilleures pratiques par temps chaud.....	193
Garage intelligent.....	81		
		<b>Navigation et divertissement.....</b>	<b>194</b>
<b>Conduite.....</b>	<b>84</b>	Cartes et navigation.....	194
Démarrage et mise hors tension.....	84	Multimédia.....	202
Manche de conduite (ou volant).....	86	Théâtre, Arcade et Boîte à jeux.....	205
Rétroviseurs.....	89		
Changement de vitesses en cours.....	91	<b>Recharge et consommation d'énergie.....</b>	<b>208</b>
Éclairage.....	94	Composants du véhicule électrique.....	208
Essuie-glaces et.....	97	Renseignements relatifs à la batterie haute tension.....	210
Freinage et arrêt.....	98	Instructions de recharge.....	212
Suspension pneumatique.....	102	Préparation et recharge prévues.....	220
Assistance au stationnement.....	104	Obtenir une autonomie maximale.....	222
Retenue en côte.....	106	État de la batterie haute tension :.....	225
Antipatinage.....	107		
Modes de conduite.....	108	<b>Entretien.....</b>	<b>226</b>
Profils conducteurs.....	109	Mises à jour logicielles.....	226
Renseignements sur le voyage.....	112	Intervalles d'entretien.....	228
Caméras orientées vers l'arrière.....	113	Soins et entretien des pneus.....	231
Système d'alerte piéton.....	114		
Remorquage et accessoires.....	115		



# Table des matières

---

Nettoyage.....	239
Balais d'essuie-glace, gicleurs et liquide lave-glace.....	244
Levage au moyen d'un cric et levage du véhicule.....	247
Pièces et accessoires.....	248
Trousse de réparation provisoire de pneus.....	249
Entretien à faire soi-même.....	251

<b>Caractéristiques techniques.....</b>	<b>252</b>
Étiquettes d'identification.....	252
Chargement du véhicule.....	253
Dimensions.....	255
Sous-systèmes.....	258
Roues et pneus.....	260

<b>Instructions à l'intention des opérateurs de dépanneuse de transport.....</b>	<b>267</b>
Instructions à l'intention des opérateurs de dépanneuse de transport.....	267

<b>En cas d'urgence.....</b>	<b>271</b>
Communiquer avec le service d'assistance routière de Tesla.. .....	271
Énergie presque épuisée.....	272
Ouverture du capot sans alimentation.....	273
Recharge de batterie.....	274
Ouverture des portes sans alimentation.....	276
Instructions pour les véhicules submergés.....	277

<b>Dépannage.....</b>	<b>278</b>
Alertes de dépannage.....	278

<b>Renseignements pour les consommateurs.....</b>	<b>336</b>
.....	336
À propos des présents renseignements pour le propriétaire... .....	336
Énoncé de disponibilité de fonctionnalités.....	338
Clauses de non-responsabilité.....	339
Signalement des vices de sécurité.....	342
Gérer la propriété du véhicule.....	343
Certification de conformité.....	344

<b>Index.....</b>	<b>347</b>
-------------------	------------



**REMARQUE :** Selon la région de mise en marché, la configuration du véhicule et les options achetées, votre véhicule pourrait ne pas correspondre exactement à cette description.

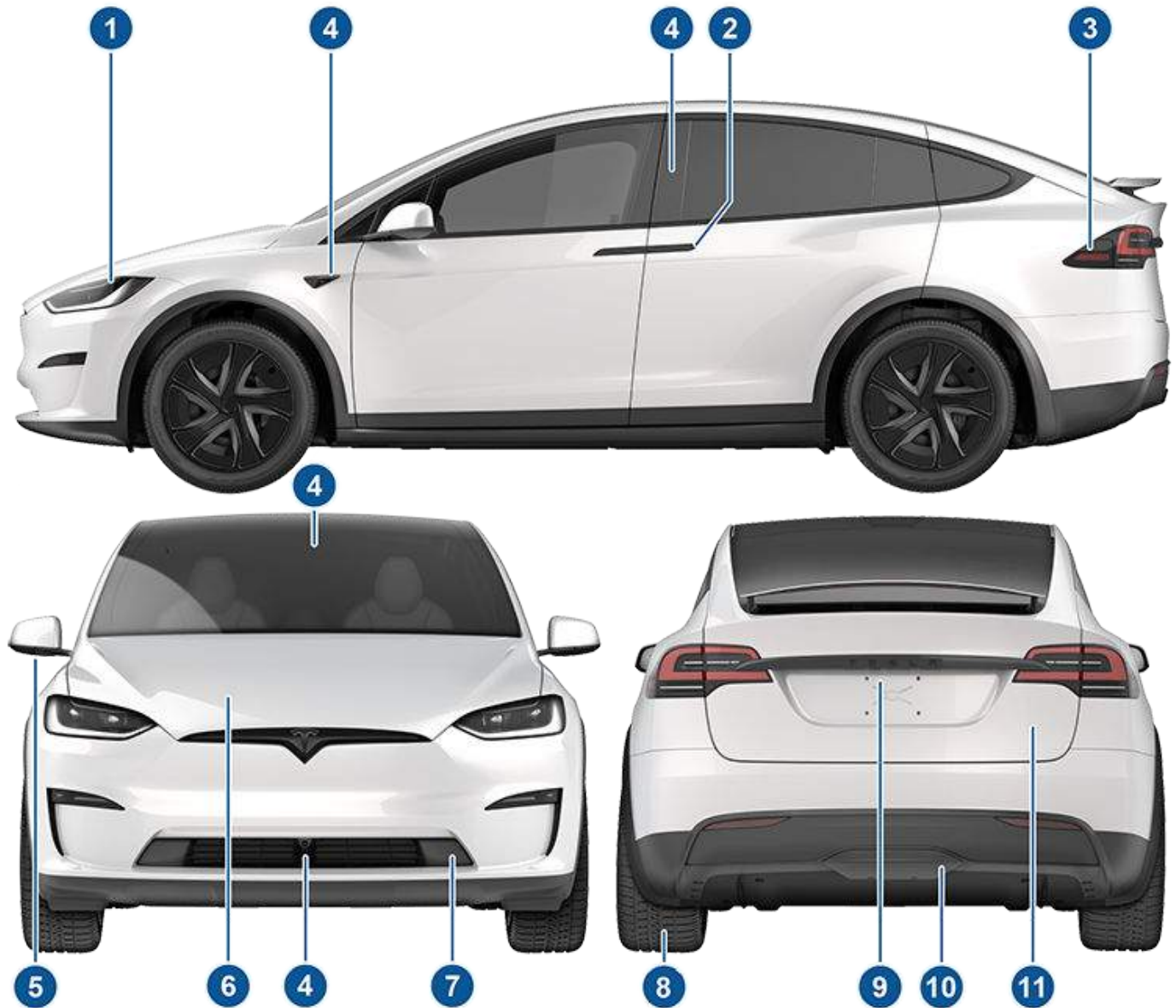

1. Éclairage extérieur (Éclairage à la page 94)
2. Poignées de porte (Portières à la page 34)
3. Port de recharge (Instructions de recharge à la page 212)
4. Conduite automatique caméras (Caméras à la page 25)
5. Rétroviseurs extérieurs (Rétroviseurs à la page 89)
6. Capot et coffre avant (Coffre avant à la page 44)
7. Protection de l'œil de dépannage avant/arrière (Instructions à l'intention des opérateurs de dépanneuse de transport à la page 267)
8. Roues et pneus (Roues et pneus à la page 260)
9. Caméra de rétrovision (Caméras orientées vers l'arrière à la page 113)
10. Protection de l'attelage de remorquage (Remorquage et accessoires à la page 115)



11. Coffre arrière et hayon ([Coffre arrière à la page 41](#))



**REMARQUE :** Les illustrations sont fournies seulement pour vous aider à mieux comprendre le contexte. Selon les options achetées du véhicule et la région, le design peut différer mais la fonctionnalité est identique.

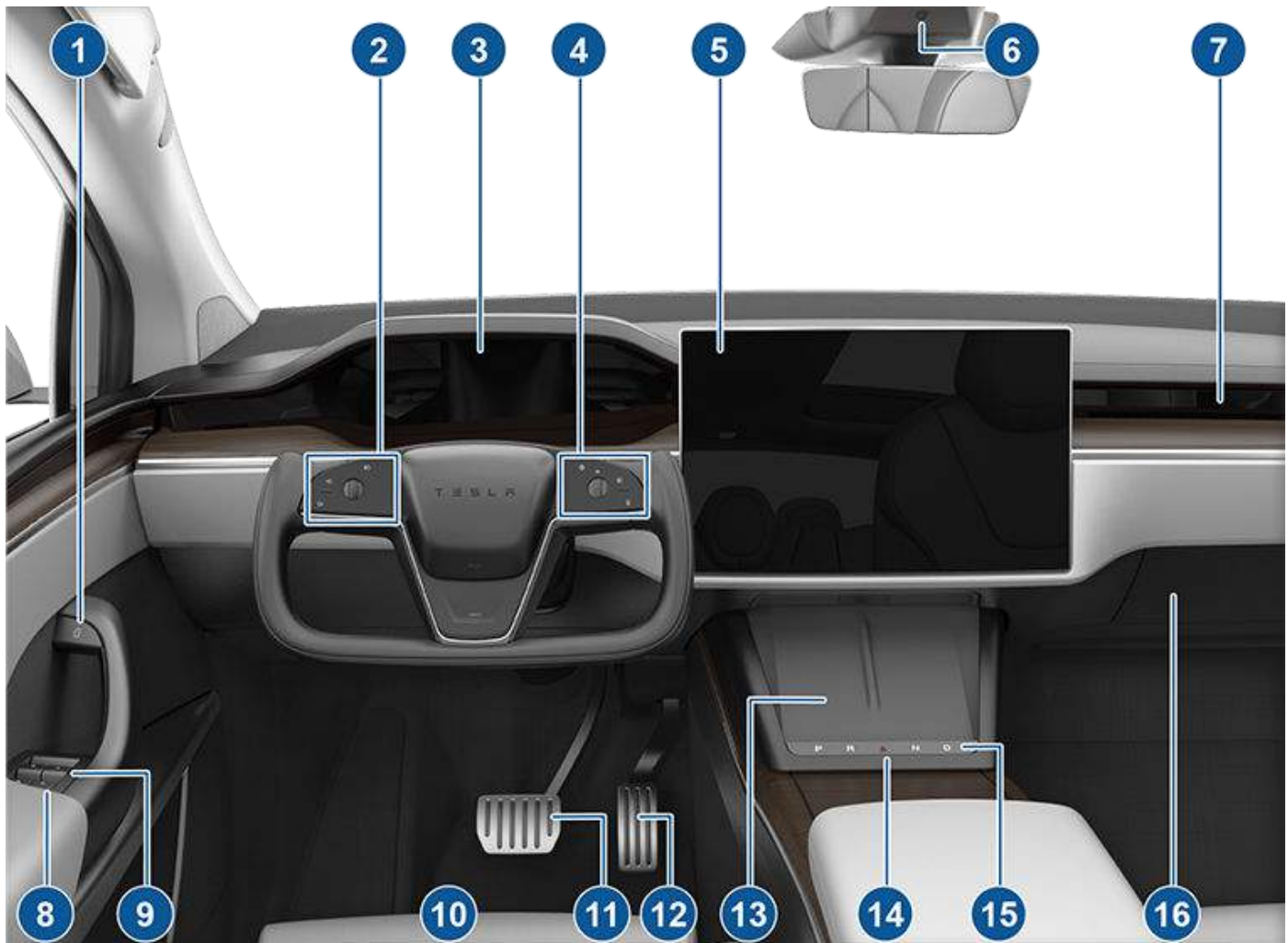

1. Poignées de porte intérieures ([Portières à la page 34](#))
2. Boutons manche de conduite (ou volant) à gauche
  - Molette de défilement gauche ([Molette gauche à la page 87](#))
  - Feux de route ([Éclairage à la page 94](#))
  - Clignotants ([Éclairage à la page 94](#))
3. Tableau de bord ([Tableau de bord à la page 16](#))
4. Boutons manche de conduite (ou volant) à droite
  - Molette de défilement de droite pour contrôler les fonctions de l'Conduite automatique ([Molette droite à la page 87](#))
  - Klaxon ([Klaxon à la page 88](#))
  - Essuie-glaces ([Essuie-glaces et à la page 97](#))
  - Commandes vocales ([Commandes vocales à la page 23](#))
5. Écran tactile ([Écran tactile à la page 7](#))
6. Caméra ([Caméra de l'habitacle à la page 173](#))
7. Commandes de climatisation de l'habitacle ([Fonctionnement des commandes de climatisation à la page 182](#))
8. Commandes des vitres électriques ([Ouverture et fermeture à la page 39](#))
9. Déverrouillage manuel des portes ([Portières à la page 34](#))



10. Sièges (Sièges avant et banquette arrière à la page 48)
11. Pédale de frein (Freinage et arrêt à la page 98)
12. Pédale d'accélération (Modes de conduite à la page 108)
13. Chargeurs sans fil pour téléphone (Chargeurs sans fil pour téléphone à la page 13)
14. Feux de détresse (Feux de détresse à la page 96)
15. Sélecteur de mode de conduite secondaire (Changement de vitesses en cours à la page 91)
16. Boîte à gants (Boîte à gants à la page 47)

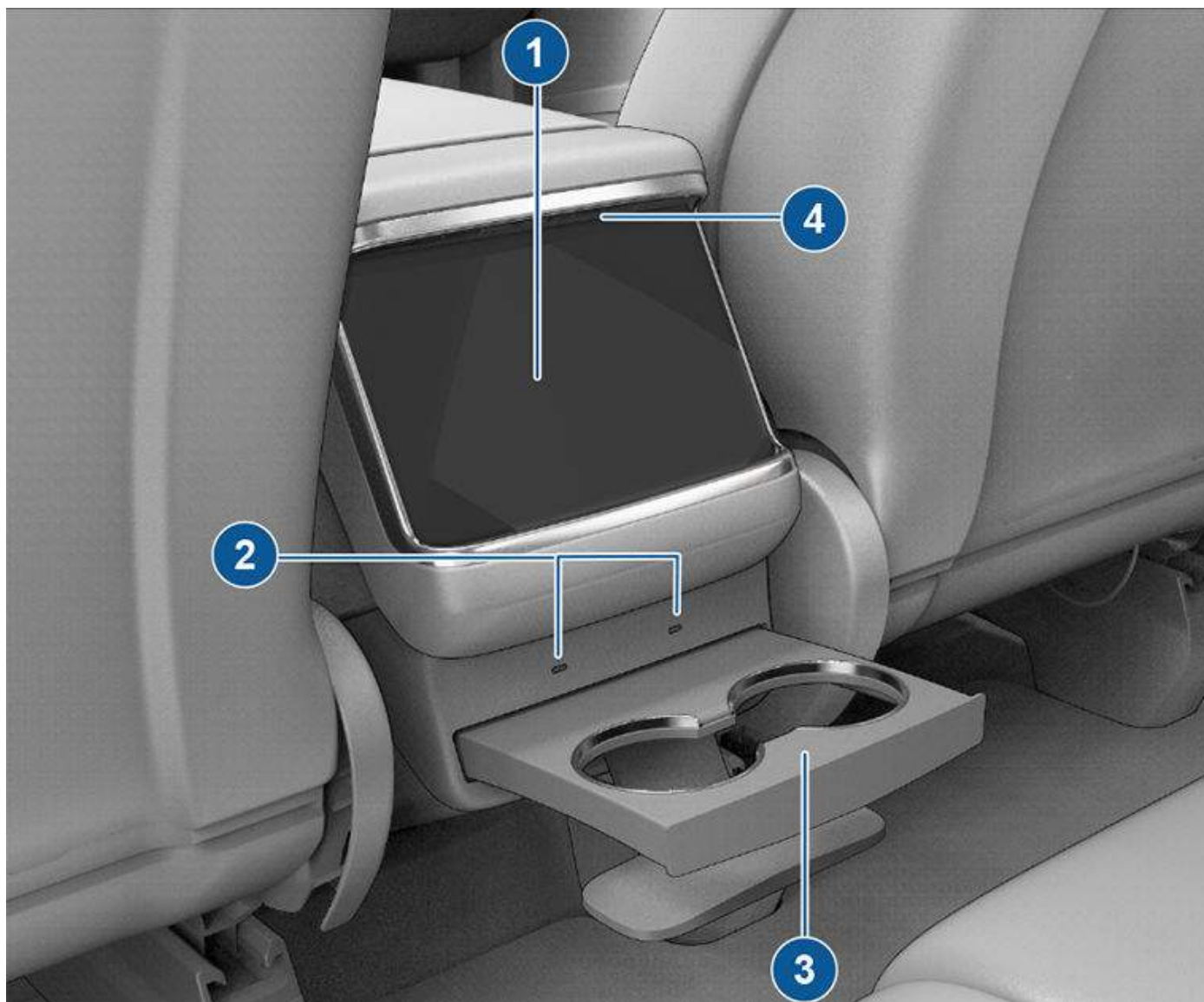

1. Écran tactile arrière (Écran tactile arrière à la page 10)
2. Ports USB (Ports USB à la page 13)
3. Porte-gobelets arrière (Éléments électroniques intérieurs à la page 13)
4. Événements de climatisation ajustables (Fonctionnement des commandes de climatisation à la page 182)



En plus d'un tableau de bord, le véhicule Model X est équipé d'un écran tactile à l'avant et à l'arrière.

**REMARQUE :** Tout au long du présent manuel du conducteur, le terme « écran tactile » fait référence à l'écran tactile avant et « écran tactile arrière » à l'écran tactile arrière.

**AVERTISSEMENT :** Soyez toujours attentif à la route et à la circulation quand vous conduisez. Pour minimiser les distractions du conducteur et veiller à la sécurité des passagers et des autres usagers de la route, évitez l'utiliser l'écran tactile pour effectuer des réglages pendant que le véhicule se déplace.

Utilisez l'écran tactile pour contrôler plusieurs fonctions qui, dans des véhicules traditionnels, sont contrôlées à l'aide de boutons physiques (par exemple, régler le chauffage et la climatisation, les phares, etc.). Vous pouvez également utiliser l'écran tactile pour régler les fonctions multimédias, naviguer, utiliser les fonctions de divertissement et personnaliser le véhicule Model X selon vos préférences. Utilisez les commandes vocales pour profiter d'un accès mains libre aux commandes fréquemment utilisées de l'écran tactile (voir [Commandes vocales à la page 23](#))

Si l'écran tactile ne répond plus ou présente un comportement inhabituel, vous pouvez le redémarrer (voir [Redémarrage de l'écran tactile à la page 10](#)).

**ATTENTION :** Ne s'applique pas au protecteur d'écran de l'écran tactile. Cette action peut entraîner la saisie d'entrées non désirées sur l'écran tactile (entrées Phantom), retarder la réponse ou provoquer l'insensibilité des touches, des décharges électrostatiques, lesquelles peuvent endommager l'écran tactile, etc. Tout dommage causé lors de l'installation d'un protecteur d'écran n'est pas couvert par la garantie.

**REMARQUE :** Les illustrations sont fournies seulement pour vous aider à mieux comprendre le contexte. Selon les options du véhicule, la version du logiciel, la région et les réglages régionaux et de langue, les détails affichés sur l'écran peuvent varier.

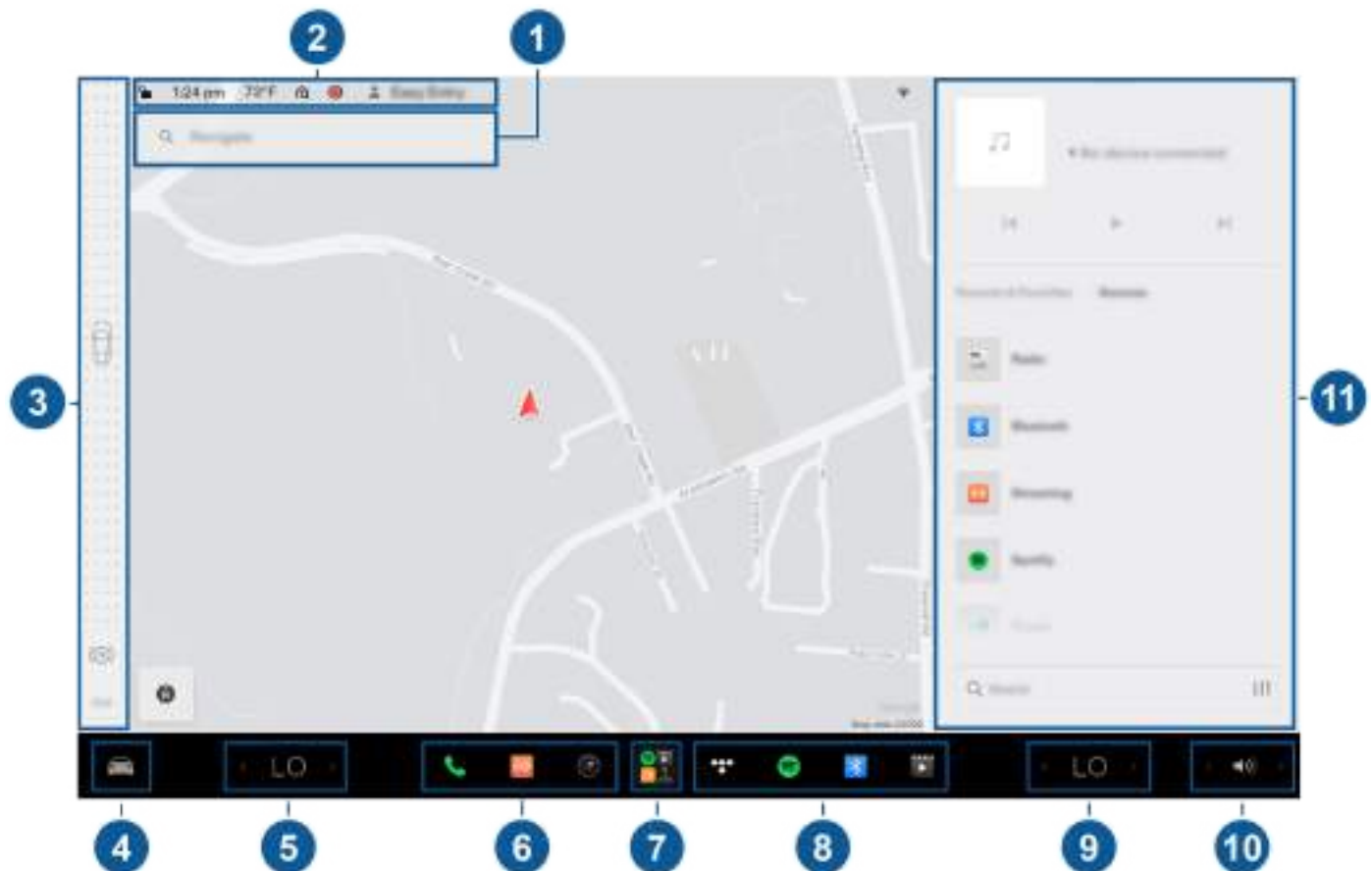

- 1. Navigation :** Changez l'orientation de la carte, trouvez une destination ou naviguez vers une destination et modifiez les paramètres de la navigation (voir [Cartes et navigation à la page 194](#)).
- 2. Barre d'état :** Trouvez les contrôles et l'état du véhicule dans la barre supérieure (voir [Icônes de la barre d'état supérieure à la page 9](#)).



3. **Commande du mode de conduite** : À utiliser pour passer au mode Stationnement, en marche avant, en marche arrière ou au point mort. Le sélecteur de mode de conduite est toujours disponible sur l'écran tactile lorsque vous touchez **Contrôles**. (Voir [Changement de vitesses en cours à la page 91.](#))
4. **Contrôles** : Contrôlez différentes fonctionnalités et personnalisez le véhicule Model X selon vos préférences. L'écran **Contrôles** s'affiche au-dessus de la carte. Touchez une option de l'écran **Contrôles** pour afficher les différents réglages et préférences associés à l'option choisie.

Pour rechercher un réglage en particulier, touchez **Rechercher** dans le haut de l'écran **Contrôles**. Faites des changements directement à partir du résultat ou touchez le lien pour être dirigé vers cette option dans **Contrôles**.



Lorsque l'icône d'information s'affiche près d'un réglage, touchez-la pour afficher une fenêtre contextuelle vous fournissant des détails utiles à propos du réglage concerné.

**REMARQUE** : Vous pouvez aussi accéder à **Contrôles** en touchant n'importe où sur le côté de l'écran tactile le plus près du conducteur ou en le faisant glisser pour l'ouvrir.

**REMARQUE** : Plusieurs contrôles, paramètres et préférences associés au véhicule (comme la climatisation, les fonctions multimédias et la navigation) peuvent être ajustés en mains libres à l'aide des commandes vocales (voir [Commandes vocales à la page 23.](#))

**REMARQUE** : Vous pouvez envoyer les commentaires affichés sur l'écran tactile à Tesla en appuyant longuement sur cette icône.

5. **Commandes de climatisation (conducteur)** : Utilisez les flèches de gauche et de droite pour augmenter ou diminuer la température dans l'habitacle. Touchez **Séparer** dans la fenêtre contextuelle pour afficher des contrôles différents pour le conducteur et pour le passager. Touchez l'icône de température pour personnaliser les réglages de la climatisation (voir [Fonctionnement des commandes de climatisation à la page 182.](#)) Les contrôles de la climatisation du côté passager s'affichent lorsque les contrôles de la température ont été **séparés** afin de séparer le côté conducteur et le côté passager.
6. **Mes applications** : Pour un accès en un toucher aux applications et contrôles fréquemment utilisés, vous pouvez choisir de ce que vous affichez ici. Voir [Personnalisation de Mes applications à la page 8,](#)
7. **Lanceur d'application** : Pour ouvrir le lanceur d'applications, touchez la barre des applications. Puis touchez l'application pour l'ouvrir. L'application choisie s'affiche dans le haut de la carte. Pour fermer une application, glissez-la vers le bas.  
**REMARQUE** : Vous ne pouvez fermer complètement le lecteur multimédia. Lorsque vous glissez le lecteur multimédia vers le bas, vous verrez un petit lecteur qui vous permet de voir ce que vous écoutez, d'écouter le contenu, de le mettre en pause, de l'avancer ou de le reculer.
8. **Applications récentes** : Affiche les applications qui ont été utilisées en dernier. La quantité d'applications récentes affichées ici dépend du nombre d'applications qui ont été paramétrées dans **Mes applications**. Si vous ajoutez la quantité maximale d'applications à **Mes applications**, seules les applications les plus récentes s'afficheront. L'icône du lanceur d'application montre également plusieurs applications récemment utilisées.
9. **Commandes de climatisation (passager)** : Affiche les commandes de la température qui ont été **séparées** pour fournir au conducteur et au passager des contrôles séparés.
10. **Commande du volume** : Permet de contrôler le volume du lecteur multimédia et des appels téléphoniques (voir [Contrôles du volume à la page 202.](#)) Le volume des instructions de navigation est contrôlé séparément (voir [Cartes et navigation à la page 194.](#))
11. **Lecteur multimédia** : Voir [Multimédia à la page 202,](#)

## Personnalisation de Mes applications

Pour un accès en un toucher aux applications et paramètres communément utilisés, vous pouvez personnaliser ce qui s'affiche dans la zone **Mes applications** dans la barre du bas de l'écran tactile :

1. Entrez en mode personnalisation en appuyant longuement sur tout contrôle ou application dans la zone **Mes applications**. Si la zone est vide, touchez le Lanceur d'application.
2. Faites glisser n'importe quelle application ou commande de la barre d'état des applications vers la zone **Mes applications** dans la barre inférieure.

**REMARQUE :** Les sièges chauffants sélectionnés à partir du tiroir d'applications apparaissent à côté de la température et non pas dans Mes applications.

**REMARQUE :** Lorsque vous avez ajouté le nombre maximal d'applications ou de contrôles dans **Mes applications**, l'ajout d'une application supprime l'application la plus à droite.

**REMARQUE :** Retirez une application ou un contrôle de la zone **Mes applications** en appuyant longuement sur l'application ou le contrôle en question et en touchant le « X » correspondant.

## Icônes de la barre d'état supérieure



Appuyez pour verrouiller ou déverrouiller toutes les portes et les coffres.



Affiche les conditions météorologiques locales ou de destination. Touchez pour afficher plus de renseignements sur la météo et la qualité de l'air, y compris les précipitations, l'humidité et l'indice UV. Connectivité haut de gamme requise.

72°F

Affiche la température actuelle. Si votre véhicule est équipé de la connectivité haut de gamme, vous pouvez aussi toucher pour afficher plus de renseignements sur la météo, la qualité de l'air, y compris les précipitations, l'humidité et l'indice UV.

AQI 64

S'affiche sur la barre de statut de l'écran tactile seulement lorsque Model X détecte que la valeur de l'indice de la qualité de l'air (IQA) est faible. Un faible indice de la qualité de l'air affichera des chiffres en jaune, orange, rouge, mauve ou brun. Touchez pour afficher plus de renseignements sur la météo et la qualité de l'air, y compris les précipitations, l'humidité et l'indice UV. Connectivité haut de gamme requise.

16h20

Votre véhicule ajuste automatiquement l'heure. Si l'heure n'est pas juste, confirmez que votre véhicule est doté d'une connectivité Internet et GPS avec la version la plus récente du logiciel.



S'affiche dans la barre d'état sur l'écran tactile seulement lorsque le véhicule Model X détecte un HomeLink programmé à proximité et que l'écran tactile n'affiche pas encore l'écran ou la fenêtre contextuelle HomeLink. Voir [Garage intelligent à la page 81](#),



Affiche la barre d'état de l'écran tactile seulement lorsque le véhicule Model X est stationné. Ajoutez, configurez (dont le **Mode voiturier** et **Utiliser l'Accès facile**) ou changez rapidement de Profil de conducteur. Vous



pouvez aussi accéder aux Profils de conducteur par le haut de l'écran Contrôles. Voir [Profils conducteurs à la page 109](#),

Disponible lorsque le véhicule Model X est stationné, touchez pour activer ou désactiver manuellement le mode Sentinelle pour le cycle de conduite actuel. Pour activer (ou désactiver) automatiquement le mode Sentinelle lorsque vous quittez votre véhicule, activez le paramètre dans **Contrôles > Sécurité > Mode Sentinelle**. Pour en savoir plus, voir [Mode Sentinelle à la page 178](#).

**REMARQUE :** Si vous activez ou désactivez le mode Sentinelle à partir de **Contrôles > Mode Sentinelle**, les raccourcis sur l'écran tactile du véhicule et dans l'application mobile ne fonctionneront que pour le cycle de conduite actuel.



S'affiche lorsque le véhicule Model X est connecté à un réseau Wi-Fi.



S'affiche lorsque Model X est connecté à un réseau cellulaire. Touchez cette icône pour accéder rapidement aux paramètres Wi-Fi.



S'affiche lorsque la connectivité cellulaire du Model X est non disponible. Touchez cette icône pour accéder rapidement aux paramètres Wi-Fi.



État du coussin gonflable avant côté passager (voir [Coussins gonflables à la page 67](#)).



S'affiche lorsque l'emplacement GPS est consulté par le propriétaire ou un conducteur ajouté dans l'application mobile Tesla, ou par une application tierce que vous utilisez. Touchez l'icône pour plus de détails. Pour désactiver cette fonctionnalité, allez à **Sécurité > Permettre l'accès mobile** sur l'écran tactile.



S'affiche lorsqu'une fonction utilisant la détection sonore est active (incluant les commandes vocales) (voir [Détection sonore à la page 340](#)).



S'affiche lorsque la caméra de l'habitacle surveille activement l'attention du conducteur pendant que la fonction Conduite automatique est activée (voir [Conduite entièrement automatique \(supervisée\) à la page 124](#)).

## Messages contextuels et alertes du véhicule

Les messages contextuels apparaissent au bas de l'écran tactile. Par exemple, un rappel de ceinture de sécurité apparaît si une ceinture de sécurité n'est pas bouclée sur un siège occupé, une alerte s'affiche pour vous aviser d'un appel entrant, un message texte apparaît (le cas échéant) et les commandes vocales s'affichent lorsque vous les utilisez. Le cas échéant, les options tactiles pour ces messages contextuels s'affichent (par exemple, accepter/refuser un appel, choisir une option dans le menu des phares, etc.). Pour ignorer un message, faites-le glisser vers le bas.

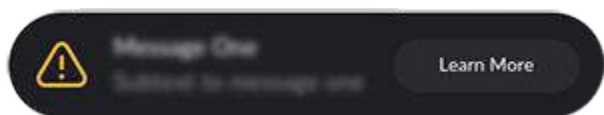

Si une alerte apparaît sur l'écran tactile de votre véhicule, touchez **En savoir plus** pour obtenir plus d'informations à propos de l'alerte et pour savoir comment la résoudre. Vous pouvez afficher une liste d'alertes et de notifications de votre véhicule en appuyant sur l'icône de cloche en haut de **Contrôles**.

**REMARQUE :** Toutes les alertes ne fournissent pas d'information supplémentaire pour le moment.

## Redémarrage de l'écran tactile

Si votre écran tactile ne répond plus ou présente un comportement inhabituel, vous pouvez le redémarrer.

**REMARQUE :** Afin d'assurer la sécurité des occupants, ainsi que des autres usagers de la route, redémarrez l'écran tactile seulement lorsque le véhicule est en mode Stationnement.

1. Mettez le véhicule en mode stationnement (P).
2. Appuyez en même temps sur les deux molettes du manche de conduite (ou volant) jusqu'à ce que l'écran tactile devienne noir. Il n'est pas nécessaire d'appuyer en même temps sur le frein et sur les molettes, car ceci n'a aucune incidence.



3. Après quelques secondes, le logo Tesla apparaîtra. Attendez approximativement 30 secondes pour que l'écran tactile redémarre. Si l'écran tactile ne réagit pas ou présente un comportement inhabituel après quelques minutes, essayez de réinitialiser le véhicule (si possible). Voir [Réinitialiser le véhicule à la page 85](#).

**REMARQUE :** Le fait de redémarrer l'écran tactile active également le sélecteur de mode de conduite sur la console centrale.

**REMARQUE :** Appuyer sur les molettes ne fait que redémarrer l'écran tactile. Cette action ne redémarre aucun autre composant du véhicule et elle n'allume pas et n'éteint pas le véhicule Model X.

## Incliner l'écran tactile (le cas échéant)

Pour incliner l'écran tactile, allez à **Contrôles**, puis touchez l'icône d'affichage et choisissez la position désirée.

**AVERTISSEMENT :** Lorsque l'écran central s'incline, assurez-vous qu'aucun objet (comme vos doigts ou des bijoux) ne se trouve entre l'écran et le tableau de bord afin d'éviter les blessures et les dommages.

## Écran tactile arrière

**REMARQUE :** Les illustrations sont fournies seulement pour vous aider à mieux comprendre le contexte. Selon la configuration du véhicule acheté et la région du marché, le design peut varier.

L'écran tactile arrière donne accès à ce qui suit aux passagers arrière :



1. **Température :** Touchez les flèches pour diminuer ou augmenter la température dans l'habitacle.
2. **Alimentation :** Touchez pour activer ou désactiver le système de climatisation arrière.

3. **Ventilateur arrière** : Touchez pour allumer ou éteindre le ventilateur arrière, pour ajuster sa vitesse et pour contrôler la direction de l'air sortant des événements arrière (voir [Ajustement des bouches d'aération avant et arrière à la page 188](#)).
4. **Sièges** : Contrôlez les sièges chauffants arrière et déplacez le siège passager avant vers l'avant ou vers l'arrière à l'aide des flèches.
5. **Multimédia** : Écoutez, mettez en pause, passez à la prochaine chanson ou reprenez du début la chanson que vous écoutez (voir [Multimédia à la page 202](#)).
6. **Vidéo** : Permet d'accéder aux services de vidéo en continu.
7. **Jeu** : Touchez pour accéder aux options de jeu
8. **Navigation** : Touchez pour afficher l'itinéraire en temps réel et l'environnement du véhicule.
9. **Paramètres**: Touchez l'écran pour jumeler deux ensembles d'écouteurs Bluetooth, modifier la luminosité ou effacer les informations affichées.  
**REMARQUE** : Branchez des écouteurs pour écouter le son provenant de l'écran tactile arrière. Le véhicule prend en charge jusqu'à deux appareils Bluetooth à la fois (par exemple, un téléphone et un casque).  
**REMARQUE** : Certains véhicules fabriqués avant septembre 2021 environ peuvent nécessiter un matériel supplémentaire pour être compatibles avec les écouteurs sans fil. Si l'écran tactile affiche ce message, utilisez l'application mobile pour prendre un rendez-vous d'entretien.
10. **Auto** : Si **Auto** est activé et qu'un passager est détecté, la température choisie est maintenue à l'arrière de l'habitacle.  
**REMARQUE** : Activez **Synchro** sur l'onglet Arrière de la climatisation qui s'affiche sur l'écran tactile avant pour régler la température à l'avant et à l'arrière de l'habitacle.
11. **Volume** : Touchez pour ajuster le volume.

**REMARQUE** : Vous pouvez également utiliser l'écran tactile avant pour ajuster la climatisation à l'arrière de l'habitacle (voir [Ajustement des réglages de climatisation à la page 182](#)).

**REMARQUE** : En ajustant les contrôles des fonctions multimédias et du volume, vous ajustez également les réglages de l'avant de l'habitacle.

## Contrôler l'écran arrière à partir de l'avant



Pour contrôler l'écran tactile arrière depuis l'écran avant, ouvrez l'application de télécommande de l'écran arrière dans la barre inférieure de l'écran tactile avant. Outre les commandes audio, vidéo et de climatisation, vous pouvez verrouiller l'écran arrière dans l'application ou en touchant **Contrôles > Affichage > Verrouiller l'écran arrière**.

## Personnalisation de l'affichage et Réglages du son

Touchez **Contrôles > Affichage** pour ajuster les paramètres d'affichage selon vos préférences :

- **Apparence** : Personnalisez l'affichage pour qu'il soit **Foncé** ou **Clair**. Lorsque ce paramètre est réglé sur **Auto**, la luminosité change automatiquement selon l'éclairage ambiant.
- **Atténuer lumière bleue** : Lorsque cette option est activée, l'écran se règle automatiquement sur des couleurs plus chaudes le soir.
- **Luminosité** : Faites glisser le curseur pour contrôler manuellement le niveau de luminosité. Si le **Mode d'affichage** est réglé sur **Auto**, l'écran tactile s'ajuste aussi en fonction des conditions d'éclairage ambiant et de votre préférence en matière de luminosité. Model X se souvient de vos préférences en matière de luminosité et ajuste l'écran tactile en conséquence.
- **Caméra d'angle mort automatique**: Touchez pour activer ou désactiver Caméra d'angle mort automatique. Pour en savoir plus, voir [Caméra d'angle mort automatique à la page 25](#).
- **Mode Nettoyage de l'écran** : Lorsque le mode est activé, l'écran tactile s'assombrit et est temporairement désactivé afin d'en faciliter le nettoyage. Suivez les instructions à l'écran pour quitter le mode Nettoyage de l'écran.
- **Fonction de la molette** : Sélectionnez les paramètres que vous pouvez modifier en appuyant longuement sur la molette de défilement gauche (voir [Manche de conduite \(ou volant\) à la page 86](#) pour en savoir plus).
- **Langue d'affichage de l'écran tactile** : Sélectionnez la langue qui sera affichée par l'écran tactile.  
**REMARQUE** : Model X doit être en mode stationnement pour pouvoir modifier la langue. Lorsque vous changez la langue, il s'écoule un certain temps pendant que le véhicule Model X arrête et redémarre l'écran tactile.
- **Langue de reconnaissance vocale** : Choisir la langue à utiliser pour les commandes vocales.
- **Langue de navigation** : Choisissez la langue qui sera utilisée par le système de navigation pour les instructions vocales.  
**REMARQUE** : Pour les langues qui requièrent un téléchargement, sélectionnez la langue dans le menu déroulant et démarrez le téléchargement (connexion Wi-Fi requise).

- **Langue du clavier** : Ajoutez ou supprimez des claviers dans différentes langues. Par défaut, le clavier correspondant à la langue que vous avez choisie pour l'écran tactile est activé. Si vous avez activé plusieurs claviers, vous pouvez basculer entre eux en touchant l'icône du globe ou en maintenant enfoncé pour afficher la liste des claviers activés lorsque le clavier est affiché sur l'écran tactile.



- **Verrouillage de l'écran arrière** : Verrouiller l'accès à l'écran tactile arrière.
- **Heure** : Choisissez l'affichage de l'heure en format 12 ou 24 heures.
- **Affichage de l'énergie** : Choisissez d'afficher l'énergie restante et les unités de recharge en pourcentage d'énergie restante dans la batterie ou comme estimation de la distance que vous pouvez parcourir.  
**REMARQUE** : Pour anticiper le moment auquel vous devrez recharger le véhicule, utilisez l'estimation d'énergie restante uniquement comme indication générale. Plusieurs facteurs peuvent avoir une incidence sur la consommation d'énergie. Voir [Facteurs ayant une incidence sur la consommation d'énergie à la page 222](#),
- **Distance** : Choisissez d'afficher les mesures en unités métriques (kilomètres, centimètres, etc.) ou impériales (miles, pouces, etc.).
- **Température** : Choisissez d'afficher la température en degré Celsius ou Fahrenheit.
- **Pression des pneus** : Choisissez d'afficher la pression des pneus en BAR ou LB/PO<sup>2</sup>.

En plus de personnaliser l'affichage, vous pouvez activer le Joe Mode pour réduire le volume de tous les signaux sonores qui ne sont pas liés à des problèmes de sécurité critiques. Pour activer cette fonction, touchez **Contrôles** > **Sécurité** > **Joe Mode**.

## Donner un nom à votre véhicule

Vous pouvez donner un nom à votre véhicule afin de le personnaliser. Touchez **Contrôles** > **Logiciel** > **Nom de votre véhicule** situé à droite de l'écran tactile, sous l'image de Model X. Si votre véhicule a déjà un nom, touchez le nom existant pour le modifier. Inscrivez le nouveau nom dans la fenêtre contextuelle, puis touchez **Enregistrer**. Le nom de votre véhicule Model X apparaît aussi dans l'application mobile Tesla.



En plus des compartiments de rangement et des porte-gobelets (voir [Rangement intérieur à la page 47](#)), l'intérieur de Model X prend en charge divers dispositifs électroniques, tels que des ports USB, des chargeurs de téléphone sans fil et une prise de courant basse tension.

## Ports USB

Model X a cinq ports USB :

- Deux ports USB se trouvent dans le compartiment avant de la console centrale. Ils peuvent servir à recharger vos appareils USB et à écouter des fichiers audio de votre téléphone ou d'un appareil USB (voir [Lecture multimédia à partir d'appareils à la page 204](#)).
- Deux ports USB se trouvent sous l'écran tactile arrière et ils peuvent être utilisés pour recharger les appareils USB.
- Un port USB est situé dans le coffre à gants. Ce port est équipé d'une clé USB. L'emplacement sécurisé de ce port USB en fait le port USB idéal pour sauvegarder les clips vidéo de la caméra de tableau de bord et du mode Sentinelle.

Les ports USB peuvent fournir une puissance de sortie maximale d'environ 27 watts (valeur qui peut varier selon la date de fabrication du véhicule).

Consultez [Exigences relatives à la clé USB pour l'enregistrement de clips à la page 180](#) pour obtenir plus d'informations sur le formatage des clés USB.

Pour accéder aux ports USB, ouvrez le compartiment avant de la console centrale. Les ports USB avant sont situés sur la paroi arrière du compartiment :



Les ports USB arrière sont situés sous l'écran tactile arrière :



Port USB de la boîte à gants :

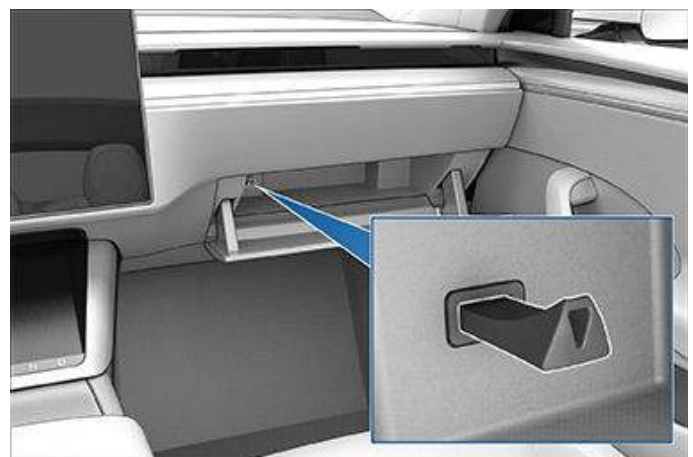

**REMARQUE :** L'alimentation est disponible lorsque le véhicule est utilisé ou détecte la présence d'un utilisateur. Un utilisateur est considéré comme présent lorsqu'une personne occupe le siège du conducteur ou interagit avec l'écran tactile. Laisser un accessoire branché n'épuise pas la batterie basse tension.

**REMARQUE :** Utilisez des câbles compatibles USB 3.0 pour connecter un appareil à un port USB. Si vous n'utilisez pas de câbles compatibles, vous pourriez remarquer des problèmes de connexion, une performance diminuée ou un chargement plus lent.

**REMARQUE :** Ne branchez pas plusieurs appareils en utilisant un concentrateur USB. Cela peut empêcher les appareils connectés de se recharger ou d'être reconnus par le lecteur multimédia, le mode Sentinelle ou la caméra de tableau de bord.

## Chargeurs sans fil pour téléphone

Des chargeurs sans fil pour téléphone sont intégrés à la console avant, chacun offrant jusqu'à 15 watts de puissance pour recharger les téléphones compatibles Qi. Pour charger votre téléphone, placez-le sur l'un des deux blocs de charge. Un contact physique doit être établi entre le téléphone et le chargeur sans fil. Votre appareil pourrait être chaud pendant qu'il se recharge, ceci est un effet normal de la recharge par induction.



## Éléments électroniques intérieurs

Pour désactiver les chargeurs de téléphone sans fil dans le véhicule, touchez **Commandes** > **Charger** > **Coussinets de recharge de téléphone sans fil**.

Model X peut aussi vous avertir si vous sortez du véhicule alors que votre téléphone est encore sur un chargeur sans fil. Pour activer cette fonctionnalité, touchez **Commandes** > **Verrous** et activez **Téléphone oublié sur le chargeur sans fil**. Pour en savoir plus, voir [Téléphone oublié sur le chargeur sans fil à la page 27](#).

**REMARQUE** : Vous pouvez toujours activer la fonction de détection **Téléphone oublié sur le chargeur sans fil** même si l'alimentation des chargeurs de téléphone sans fil est désactivée.

**REMARQUE** : Quand la fonction **Alimentation des accessoires toujours active** est activée, la fonction **Téléphone oublié sur le chargeur sans fil** est désactivée (voir [Téléphone oublié sur le chargeur sans fil à la page 27](#)).

**ATTENTION** : Avant de recharger votre appareil, retirez tout objet (pièces de monnaie, clés, objets en métal, etc.) qui se trouve entre le téléphone et le chargeur ainsi que toute carte NFC (par exemple, carte-clé du véhicule, cartes de crédit, clé de l'hôtel) qui se trouve sur ou derrière le téléphone (par exemple, dans un étui de téléphone intégré). Des dommages peuvent être causés à la carte NFC si vous rechargez votre téléphone sans d'abord la retirer.



Lorsqu'il est placé sur le chargeur sans fil, votre téléphone se rechargera lorsque le véhicule sera sous tension (l'écran tactile est activé et vous êtes dans le véhicule). Votre téléphone ne se recharge pas lorsque vous sortez du véhicule sauf si une fonction comme Maintenir la Climatisation, Mode Animal de compagnie, Camp ou Sentinelle est activée.

**REMARQUE** : Le chargeur sans fil pour téléphone pourrait ne pas fonctionner si l'étui de votre téléphone est trop épais ou s'il est en métal. Dans ce cas, retirez le téléphone de son étui avant de le placer sur le chargeur.

## Alimentation des accessoires

L'alimentation est disponible lorsque le véhicule est utilisé ou détecte la présence d'un utilisateur. Un utilisateur est considéré comme présent lorsqu'une personne occupe le siège du conducteur, interagit avec l'écran tactile ou est en mode **Camp**. Laisser un accessoire branché n'épuise pas la batterie basse tension.

Si vous souhaitez continuer à alimenter ou à charger vos appareils sans qu'un utilisateur soit présent dans le véhicule, activez **Alimentation des accessoires toujours active** en touchant **Commandes** > **Charge** > **Alimentation des accessoires toujours active**. Ceci est uniquement disponible quand Model X n'est pas en mode Basse tension (voir [Mode Basse tension à la page 223](#)).

**REMARQUE** : L'activation d'**Alimentation des accessoires toujours active** augmente la quantité d'énergie utilisée par le véhicule même s'il n'alimente ni ne charge d'appareil.

**REMARQUE** : Quand **Alimentation des accessoires toujours active** est activé, **Téléphone oublié sur le chargeur sans fil** est désactivé (voir [Téléphone oublié sur le chargeur sans fil à la page 27](#)).

## Basse tension Prise électrique

Votre véhicule Model X est doté d'une prise de courant située dans le compartiment de la console centrale. Pour accéder à la prise basse tension, ouvrez le compartiment avant de la console centrale.

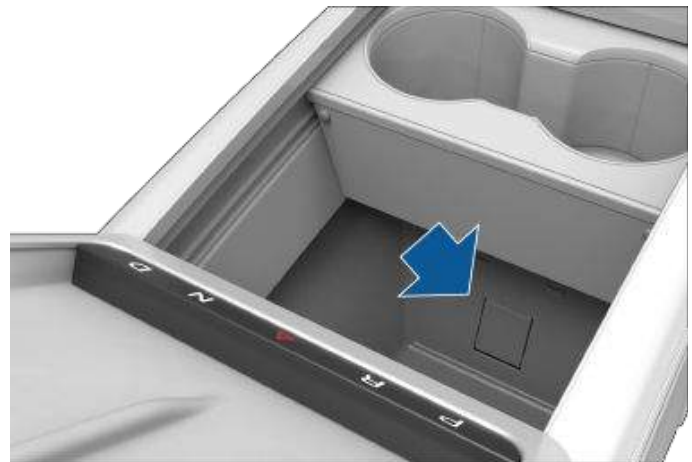

La prise de courant convient aux accessoires qui nécessitent un appel de courant de 12 A en continu (16 A de crête).

**AVERTISSEMENT** : La prise de courant et le connecteur d'un accessoire peuvent devenir chauds.



**⚠ AVERTISSEMENT :** Pour prévenir les interférences avec les circuits électroniques du véhicule, Tesla recommande de ne pas brancher des accessoires autres que les accessoires Tesla, incluant les onduleurs, dans la prise de courant de basse tension. Toutefois, si vous optez pour utiliser un accessoire autre qu'un accessoire Tesla et que vous remarquez un dysfonctionnement ou un comportement imprévu, par exemple, des voyants lumineux, des messages d'alerte ou une chaleur excessive venant de l'accessoire, débranchez celui-ci immédiatement de la prise de courant de basse tension.

**REMARQUE :** Pour fonctionner, un onduleur branché dans la prise de courant basse tension doit prendre en charge l'entrée en courant continu de 16 V.

**⚠ ATTENTION :** N'essayez pas d'effectuer un démarrage de secours du véhicule Model X en vous servant de la prise de courant de basse tension. Cela pourrait occasionner des dommages.

**REMARQUE :** Pour vous assurer que la réduction active du bruit fonctionne comme il se doit, évitez de couvrir les microphones (avec des housses de sièges, etc.). La Réduction active des bruits de la route peut se désactiver si une vitre ou une porte est ouverte ou si un ventilateur est activé. La Réduction active des bruits de la route se désactive aussi s'il y a un passager à l'arrière du véhicule.

**⚠ ATTENTION :** Afin de ne pas endommager ces microphones lors du nettoyage, évitez d'utiliser trop de produit nettoyant aux endroits du siège où ils sont situés.

## Réduction active des bruits de la route

Model X est équipé de la Réduction active des bruits de la route qui réduit les bruits à basse fréquence produits lorsqu'il roule sur des surfaces cahoteuses. Pour ce faire, le véhicule utilise des microphones situés dans les sièges pour évaluer le bruit dans l'habitacle, puis il émet un antibruit par les haut-parleurs afin de créer un espace calme pour les passagers avant selon le véhicule et les facteurs environnementaux.



Pour activer ou désactiver la Réduction active des bruits de la route, ouvrez le lecteur multimédia et touchez **l'icône des paramètres audio > Options > Réduction active des bruits de la route** (l'icône des paramètres audio montre un égalisateur avec trois lignes verticales). Cette fonction peut nécessiter plusieurs minutes de conduite pour s'étalonner avant de s'activer.



## Aperçu du tableau de bord

Le tableau de bord de la Model Xchange en fonction de ses différents états :

- Hors tension ou stationné (voir ci-dessous).
- En conduite (voir [Tableau de bord – en conduite à la page 18](#))
- En cours de recharge (voir [Instructions de recharge à la page 212](#))

Lorsque le véhicule Model X est hors tension ou stationné, le tableau de bord affiche une estimation de l'autonomie restante, l'état de véhicule et la température extérieure.

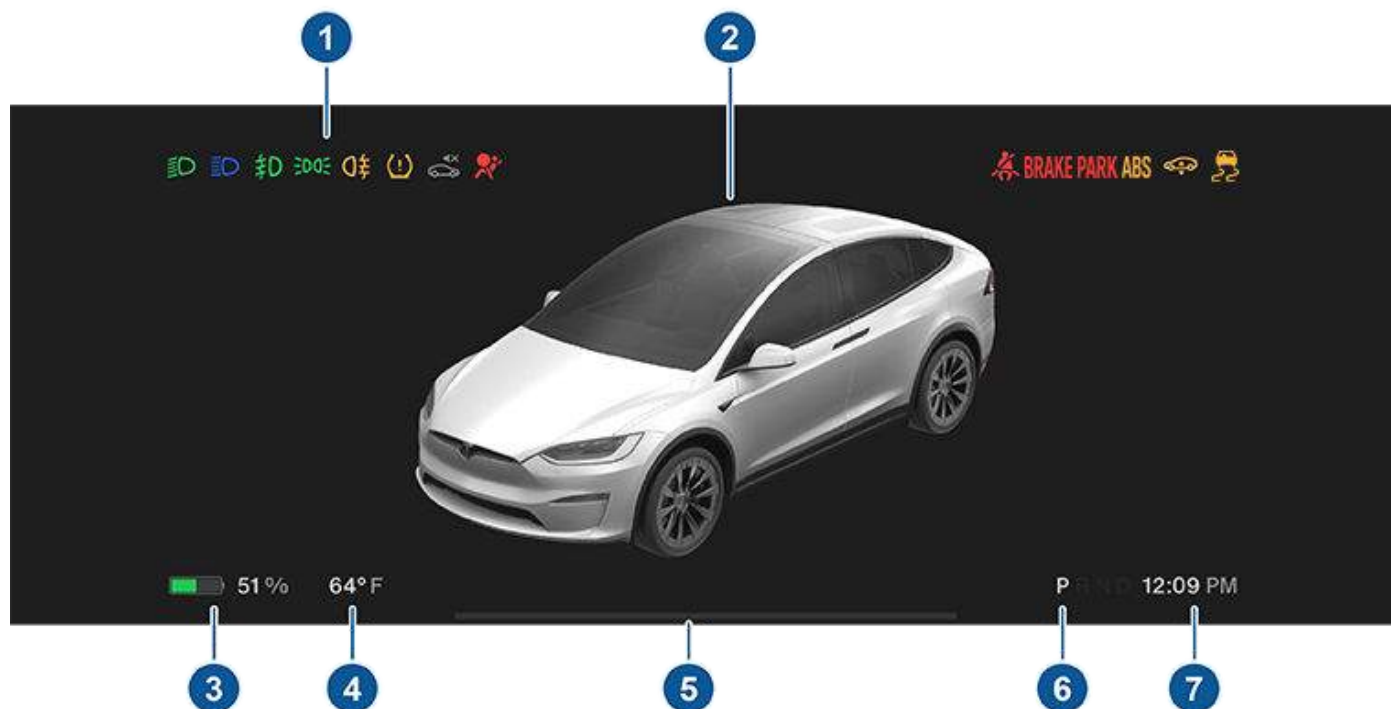

1. Lorsque le véhicule est hors tension et que vous appuyez sur le frein, des témoins lumineux clignotent brièvement dans le haut du tableau de bord. Ils doivent ensuite s'éteindre, à moins de refléter la situation actuelle. Si un voyant lumineux ne s'allume pas ou ne s'éteint pas, consultez [Témoins lumineux à la page 19](#).
2. Une image de votre véhicule et ses états correspondants (comme les feux allumés, une porte ouverte, etc.).
3. Estimation de la distance de conduite (ou de l'énergie) totale disponible. Au lieu d'afficher la distance de conduite, vous pouvez afficher le pourcentage d'énergie restant de la batterie. Pour ce faire, touchez **Contrôles** > **Affichage** > **Affichage d'énergie**.  
**REMARQUE** : Pour anticiper le moment auquel vous devrez recharger le véhicule, utilisez les estimations comme indication générale uniquement.
4. Température extérieure estimée.
5. Tenez compte des instructions ou des messages d'alerte importants qui s'affichent dans cette zone. Si des alertes sont actives, vous pouvez voir les informations associées en touchant **Contrôles** et en touchant l'icône de cloche qui se trouve dans le haut de l'écran.
6. Mode de conduite sélectionné : Park (stationnement), Reverse (marche arrière), Neutral (point mort) ou Drive (marche avant). Si la fonctionnalité **Changement auto pour quitter P** est activée, la marche avant ou la marche arrière est automatiquement choisie (selon les données des capteurs) et elle s'affiche sur le tableau de bord lorsque la porte du conducteur est fermée et que sa ceinture de sécurité est attachée (voir [Ceintures de sécurité à la page 54](#)).
7. Heure actuelle.

Pour en savoir plus à propos des messages contextuels d'alerte sur l'écran tactile de votre véhicule, consultez [Messages contextuels et alertes du véhicule à la page 10](#).



## Tableau de bord – en conduite

Lorsque Model X est en marche (ou est prêt à conduire), le tableau de bord affiche votre état de conduite actuel et une visualisation en temps réel de la route détectée par les composants de l'Conduite automatique. La visualisation offre automatiquement une vue rapprochée ou éloignée selon le type de route.

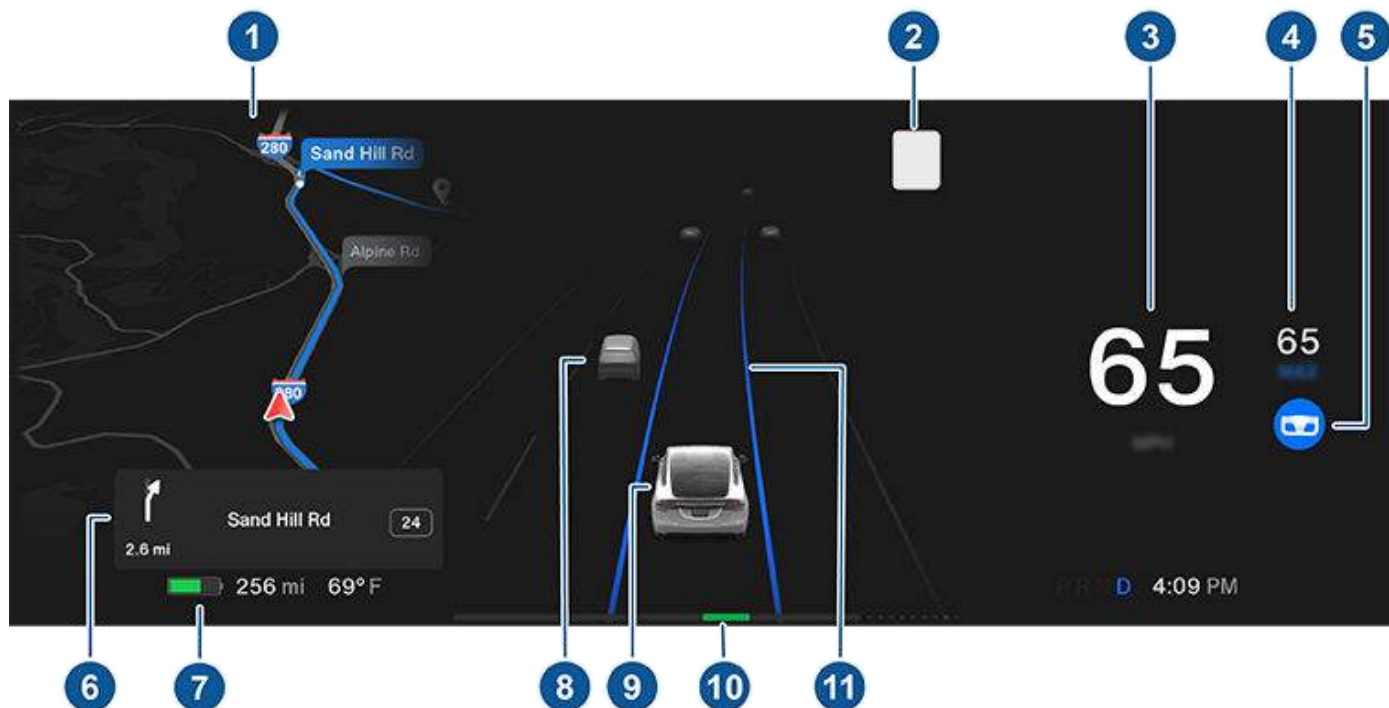

1. Le tableau de bord affiche votre emplacement sur la carte, un menu des essuie-glaces, les instructions du Changement auto pour quitter P, etc. Lorsqu'un itinéraire de navigation est actif, la portion à venir s'affiche.
2. La limite de vitesse (lorsqu'elle est disponible) détectée par l'Aide au maintien de la vitesse (voir [Aide au maintien de la vitesse à la page 172](#)).  
**REMARQUE** : Un contour bleu pourrait apparaître autour de l'icône de limite de vitesse pour vous avertir que vous dépassez la limite.
3. Vitesse actuelle.
4. La vitesse de croisière actuelle établie. Lorsque Régulateur de vitesse dynamique est disponible mais que vous n'avez pas défini de vitesse de croisière en activant Régulateur de vitesse dynamique ou Assistance au maintien de cap, l'icône est grise (voir [Assistance au maintien de cap à la page 138](#)).
5. Assistance au maintien de cap conduit activement le véhicule Model X. Si l'Assistance au maintien de cap est disponible, mais que vous ne l'avez pas activée, l'icône est grisée (voir [Assistance au maintien de cap à la page 138](#)).
6. Lorsque vous naviguez vers une destination, les instructions à venir pour votre itinéraire s'affichent ici.
7. Estimation de la distance de conduite (ou de l'énergie) totale disponible. Au lieu de la distance de conduite, vous pouvez afficher le pourcentage d'énergie restant de la batterie (touchez **Contrôles** > **Affichage** > **Affichage de l'énergie**).  
**REMARQUE** : Pour anticiper le moment auquel vous devrez recharger le véhicule, utilisez les estimations comme indication générale uniquement.
8. Les utilisateurs de la route à proximité sont montrés selon leur emplacement respectif.  
**⚠ AVERTISSEMENT** : Bien que le tableau de bord affiche la circulation environnante, il est possible que certains véhicules n'apparaissent pas. Ne vous fiez jamais sur le tableau de bord pour déterminer si un véhicule est présent (par exemple dans votre angle mort). Vérifiez toujours dans vos rétroviseurs et regardez par-dessus votre épaule.
9. Votre Model X.









10. Le wattmètre affiche l'utilisation d'énergie en temps réel. Pendant l'accélération, la barre se remplit sur la droite pour représenter l'énergie qui est utilisée. Lors de la décélération (lorsque le véhicule Model X se déplace et que vous relâchez la pédale de l'accélérateur), la gauche de la barre devient verte de façon à représenter l'énergie qui est restituée à la batterie par le freinage récupératif (voir [Freinage de récupération à la page 99](#)).
11. Lorsque l'Assistance au maintien de cap est active et qu'elle détecte la voie de circulation, celle-ci apparaît en surbrillance, en bleu (voir [Assistance au maintien de cap à la page 138](#)). Selon le scénario de conduite actuel, vous pourriez voir les voies adjacentes.

**REMARQUE :** Dans les cas où l'Assistance au maintien de cap n'est pas en mesure de détecter les marques de voie, la voie de circulation est déterminée en fonction du véhicule que vous suivez.

**REMARQUE :** Si la Navigation avec Assistance au maintien de cap est activée, la voie dans laquelle vous conduisez s'affiche comme une ligne bleue simple devant le véhicule Model X (voir [Navigation avec Assistance au maintien de cap à la page 140](#)).









## Témoins lumineux

Des témoins lumineux s'affichent dans le haut du tableau de bord pour indiquer un statut et vous alerter sur des conditions précises du véhicule.

Voyant	Description
	<b>(États-Unis et Mexique)</b> Une anomalie du système de freinage est détectée ou le niveau du liquide de frein est bas. Voir <a href="#">Freinage et arrêt à la page 98</a> , Communiquez avec Tesla sur le champ.
	<b>(Canada)</b> Une anomalie du système de freinage est détectée ou le niveau du liquide de frein est bas. Voir <a href="#">Freinage et arrêt à la page 98</a> , Communiquez avec Tesla sur le champ.
	<b>(États-Unis et Mexique)</b> Une erreur de servofrein a été détectée. Voir <a href="#">Freinage et arrêt à la page 98</a> ,
	<b>(Canada)</b> Une erreur de servofrein a été détectée. Voir <a href="#">Freinage et arrêt à la page 98</a> ,
	<b>(États-Unis et Mexique)</b> Détection d'une anomalie du système de freinage antiblocage « ABS ». Voir <a href="#">Freinage et arrêt à la page 98</a> , Communiquez avec Tesla sur le champ.
	<b>(Canada)</b> Détection d'une anomalie du système de freinage antiblocage « ABS ». Voir <a href="#">Freinage et arrêt à la page 98</a> , Communiquez avec Tesla sur le champ.
	<b>(États-Unis et Mexique)</b> Détection d'une anomalie du frein à main. Communiquez avec Tesla. Voir <a href="#">Frein à main à la page 100</a> ,



## Tableau de bord





Voyant	Description
	<b>(Canada)</b> Détection d'une anomalie du frein à main. Communiquez avec Tesla. Voir <a href="#">Frein à main à la page 100</a> ,
	<b>(États-Unis et Mexique)</b> Un voyant de frein de stationnement rouge s'allume lorsque le frein de stationnement est serré. Voir <a href="#">Frein à main à la page 100</a> ,
	<b>(Canada)</b> Un voyant de frein de stationnement rouge s'allume lorsque le frein de stationnement est serré. Voir <a href="#">Frein à main à la page 100</a> ,
	Avertissement de pression des pneus. La pression d'un pneu est anormale. Si une anomalie du système de surveillance de la pression des pneus (TPMS) est détectée, le voyant lumineux clignote. En cas d'anomalie du système de surveillance de la pression des pneus (TPMS), communiquez avec Tesla. Voir <a href="#">Soins et entretien des pneus à la page 231</a> ,
	Une ceinture de sécurité d'un siège occupé n'est pas bouclée. Voir <a href="#">Ceintures de sécurité à la page 54</a> ,
	Sécurité des coussins gonflables. Si ce voyant rouge ne clignote pas brièvement lors de la préparation à la conduite du véhicule Model X, ou s'il reste allumé, contactez Tesla immédiatement. Voir <a href="#">Coussins gonflables à la page 67</a>
	Phares antibrouillard avant activés, si le véhicule en est équipé. Voir <a href="#">Éclairage à la page 94</a> ,
	Phares antibrouillard arrière, si le véhicule en est équipé. Voir <a href="#">Éclairage à la page 94</a> ,
	Les feux de stationnement (feux de position, feux arrière et éclairage de la plaque d'immatriculation) sont allumés. Voir <a href="#">Éclairage à la page 94</a> ,
	Les feux de croisement sont allumés



Voyant	Description
	<p>Les feux de route sont allumés. S'allume lorsque les feux de route sont allumés, mais que le paramètre feux de route automatiques (le cas échéant) est désactivé, ou si ce paramètre est activé, mais il est temporairement non disponible. Voir <a href="#">Éclairage à la page 94</a>,</p>
	<p>Les feux de route sont actuellement allumés et la fonctionnalité Feux de route automatiques (le cas échéant) est prête à les éteindre en cas de détection de lumière devant votre véhicule Model X. Voir <a href="#">Éclairage à la page 94</a>,</p>
	<p>Les feux de route sont temporairement éteints, car les feux de route automatiques (le cas échéant) sont allumés et détectent de la lumière devant votre véhicule Model X. Lorsqu'aucun phare n'est détecté devant, les feux de route sont rallumés automatiquement. Voir <a href="#">Éclairage à la page 94</a>,</p>
	<p>Si un défaut de l'Éclairage avant adaptatif est détecté, cet indicateur lumineux s'affiche, le cas échéant. Voir <a href="#">Éclairage à la page 94</a>,</p>
	<p>Ce voyant lumineux devient ambre et clignote lorsque les systèmes électroniques de contrôle de la stabilité réduisent au maximum le patinage des roues en contrôlant la pression des freins et la puissance du moteur. Voir <a href="#">Antipatinage à la page 107</a>, Si ce témoin ne s'éteint pas, une anomalie est détectée et vous devriez communiquer avec Tesla sur le champ.</p>
	<p>Si une anomalie qui nuit au rendement du système de suspension pneumatique est détectée, ce voyant lumineux ambre s'affiche (voir <a href="#">Suspension pneumatique à la page 102</a>). Si le problème persiste, communiquez avec Tesla.</p>
	<p>Si une anomalie qui désactive le système de suspension pneumatique est détectée, ce voyant lumineux rouge s'affiche (voir <a href="#">Suspension pneumatique à la page 102</a>). Communiquez avec Tesla.</p>
	<p>La retenue en côte serre activement les freins. Voir <a href="#">Retenue en côte à la page 106</a>,</p>
	<p>Les systèmes électroniques de contrôle de la stabilité ne réduisent plus au maximum le patinage des roues. Voir <a href="#">Antipatinage à la page 107</a>,</p>
	<p>Model X est en Mode remorquage et peut rouler librement. Elle ne passera pas automatiquement en mode stationnement (P) lorsque vous sortez du véhicule. Voir <a href="#">Activer Mode remorquage à la page 268</a>,</p>



## Tableau de bord

Voyant	Description
	Mode Remorque activé (si le véhicule en est équipé). Voir <a href="#">Remorquage et accessoires</a> à la page 115,
	Un flocon de neige bleu apparaît quand une partie de l'énergie emmagasinée dans la batterie peut ne pas être disponible en raison du temps froid. Par temps froids, les taux de recharge peuvent également être limités. Vous pouvez chauffer la batterie en allumant les commandes de climatisation à l'aide de l'application mobile. Le flocon de neige disparaît une fois que la batterie est assez chaude.
	Une icône verte apparaît lorsque le freinage récupératif est limité. Pour en savoir plus, voir <a href="#">Freinage de récupération</a> à la page 99.
	L'alimentation du véhicule est limitée parce qu'il y a peu d'énergie restante dans la batterie, que les systèmes du véhicule sont en période de réchauffement ou de refroidissement ou qu'une erreur a été détectée par le convertisseur d'entraînement.



**REMARQUE :** Pour votre commodité, Tesla vous permet de choisir parmi une variété de langues à utiliser pour les commandes vocales. Pour changer la langue, touchez **Contrôles > Affichage > Langue de reconnaissance vocale**.

Le conducteur peut utiliser les commandes vocales pour régler facilement les paramètres et ses préférences sans avoir recours à l'écran tactile.

## Commandes vocales

Les commandes vocales sont conçues pour comprendre les demandes en langage naturel. Voici une liste non exhaustive d'actions que vous pouvez effectuer avec des commandes vocales :

- Ajuster les préférences climatiques
- Ajuster la vitesse et la fréquence de passage des essuie-glaces
- Contrôler divers aspects de votre véhicule
- Naviguer vers un emplacement
- Appeler un contact
- Interagir avec les applications et les réglages

Pour lancer une commande vocale, appuyez complètement sur le bouton du microphone sur le côté droit du manche de conduite (ou volant). Lorsqu'un signal sonore se fait entendre, faites votre demande.



## Exemples de commandes vocales

Voici une liste d'exemple de commandes vocales. Cette liste n'est pas exhaustive. Tesla travaille sans relâche pour améliorer les commandes vocales.

**REMARQUE :** Votre véhicule doit être en mode Stationnement (P) pour pouvoir activer certaines commandes vocales (telles que le mode Sentinelle, le Mode Animal de compagnie, etc.).

## Commandes de climatisation

Ajustez vos préférences climatiques :

- « Il fait trop chaud »
- « Il fait trop froid »
- « Active ou désactive le siège chauffant du conducteur »
- « Le passager à trop chaud »
- « Courant d'air directement dans mon visage »
- « Synchronise la climatisation »
- « Augmente ou diminue la vitesse du ventilateur »
- « Allumer ou éteindre le dégivreur arrière »
- « Régler la température/ventilateur... »
- « Active ou désactive la circulation d'air en circuit fermé »

## Essuie-glaces

Mettez à jour la vitesse et la fréquence de passage des essuie-glace selon la route empruntée et les conditions météo :

- « Accélère la vitesse des essuie-glaces »
- « Augmente ou diminue la vitesse des essuie-glace par... »
- « Active ou désactive les essuie-glaces »

## Contrôles du véhicule

Modifiez diverses commandes de votre véhicule :

- « Active/désactive le mode Sentinelle »
- « Garder mon véhicule en sécurité »
- « Verrouille/déverrouille les portes »
- « Active le mode Animal de compagnie »
- « Rabats ou déploie les rétroviseurs »
- « Ouvre ou ferme le port de recharge »
- « Commence ou arrête la recharge »
- « Afficher les réglages d'entretien »
- « Ouvre la boîte à gants »

## Navigation

Pour rechercher un emplacement ou y naviguer :

- « Où est [emplacement] ? »
- « Aller à [emplacement] »
- « Navigue vers [emplacement] »
- « Affiche les Superchargeurs à proximité »



# Commandes vocales

- « J'ai faim/je me sens chanceux » (voir [Cartes et navigation à la page 194](#)).
- « Arrêter la navigation »
- « Mettre les instructions vocales en sourdine »

Dans le cas où vous avez défini des adresses de navigation pour votre domicile ou votre lieu de travail, vous pouvez utiliser une commande vocale pour vous y rendre. Pour ce faire, dites « Se rendre à la maison » ou « Amène-moi au travail ».

## Contacts

Pour appeler ou écrire un message texte à un contact figurant dans votre téléphone connecté par Bluetooth (voir [Téléphone, calendrier et conférence Web à la page 79](#)), dites :

- « Appelle [nom du contact/numéro de téléphone] »
- « Texte [nom du contact/numéro de téléphone] »

## Multimédia

Écoutez des médias et ajustez vos préférences de lecture :

- « Écouter [nom de la chanson] »
- « Plus fort ou moins fort »
- « Passe au morceau suivant »
- « Fais jouer ou mets en pause la chanson »
- « Change la source multimédia pour [source multimédia] »

Pour améliorer la précision de la reconnaissance vocale, dites plusieurs indices dans votre commande comme le nom de l'artiste et le titre de la chanson.

## Applications et paramètres

Passez facilement d'une application et d'un paramètre à l'autre :

- « Ouvre [boîte à jeux/navigateur/théâtre/téléphone] »
- « Recherche... »
- « L'écran est trop lumineux »
- « Montre-moi le Manuel du conducteur »

Vous pouvez aussi rapporter un bogue en disant « Rapport », « Commentaires » ou « Rapporter un bogue ».

Pour en savoir plus sur les commandes vocales, allez à <https://www.tesla.com/support/voice-commands>.

**REMARQUE :** Pour appuyer les améliorations continues de la qualité, Tesla capture et traite les transcriptions des commandes vocales (notamment, « régler la température... »). Les enregistrements vocaux ne sont pas recueillis et les transcriptions ne sont pas associées à votre compte Tesla ou avec le numéro d'identification de votre véhicule. Pour protéger encore plus votre vie privée, les commandes vocales contenant des données personnelles ne sont pas capturées (notamment « Aller à... » ou « Faire un appel à... »)



Votre véhicule Model X est doté des composants suivants qui surveillent activement la zone environnante :



1. Une caméra est montée au-dessus de la plaque d'immatriculation arrière.
2. Une caméra est installée sur chaque montant de porte.
3. Deux caméras sont montées sur le pare-brise au-dessus du rétroviseur.
4. Une caméra est montée sur chaque aile avant.
5. Une caméra est installée au-dessus de la calandre, sur le carénage avant.

Model X est également équipé de systèmes de freinage et de direction haute précision.

## Caméra de l'habitacle

Lorsque le véhicule Model X est équipé d'une caméra de l'habitacle située au-dessus du rétroviseur. Pour en savoir plus, voir [Caméra de l'habitacle](#) à la page 173.

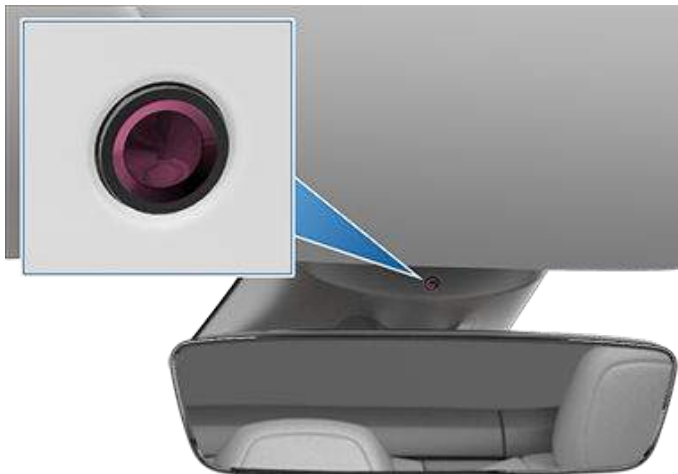

## Caméra orientée vers l'avant

Votre Model X est équipé d'une caméra avant située au-dessus de la calandre sur le carénage avant.

Pour afficher la vue de la caméra avant à tout moment, ouvrez le lanceur d'applications et touchez l'application Caméra ou touchez l'icône de la caméra sur le côté droit du volant. Balayez vers le haut ou vers le bas pour basculer entre les affichages de la caméra arrière, avant et latérale.

La caméra avant est équipée d'une buse de pulvérisation. Pour en savoir plus, voir [Nettoyer une caméra](#) à la page 239.

**⚠ AVERTISSEMENT :** Ne vous fiez pas aux caméras pour savoir si la zone autour de vous est exempte d'objets ou de personnes. La caméra peut ne pas détecter des objets ou des barrières susceptibles d'entraîner des dommages ou des blessures. De plus, plusieurs facteurs externes peuvent réduire les performances des caméras, comme une lentille sale ou obstruée. Par conséquent, le fait de se fier uniquement aux caméras pour déterminer si le véhicule Model X s'approche d'un obstacle peut entraîner des dommages au véhicule ou à des objets, voire causer des blessures corporelles graves. Vérifiez toujours la zone de vos propres yeux. Utilisez la caméra uniquement en tant que guide. Elle ne sert pas à remplacer vos contrôles visuels et ne se substitue pas à une conduite prudente et responsable.

## Caméra d'angle mort automatique

Activez la Caméra d'angle mort automatique en touchant **Contrôles > Affichage**. Choisissez **Écran central** pour que l'image de la caméra s'affiche sur l'écran tactile, ou **Écran du conducteur** pour qu'elle s'affiche sur le tableau de bord.

Une fois activé, lorsque le clignotant est enclenché, l'écran tactile ou le tableau de bord affiche l'image de la caméra du clignotant latéral correspondante. Lorsqu'un véhicule est détecté dans votre angle mort sur une voie adjacente, une barre verticale rouge apparaît sur l'image pour vous avertir. Par exemple, lorsque le clignotant gauche est activé et qu'un véhicule est détecté, une barre verticale rouge apparaît du côté gauche de l'image. Vous pouvez déplacer l'image vers un emplacement différent sur l'écran tactile. Pour ce faire, appuyez sur l'image et faites-la glisser jusqu'au nouvel emplacement (les emplacements possibles sont indiqués par des zones ombragées qui s'affichent quand vous appuyez sur l'image sans relâcher).

**⚠ AVERTISSEMENT :** Caméra d'angle mort automatique vous devez tout de même être attentif sur la route et regarder par-dessus votre épaule avant de changer de voie.

## Conduire pour étalonner les caméras

Model X doit manœuvrer avec précision lorsque les fonctionnalités de l'Conduite automatique sont utilisées. Par conséquent, avant que certaines fonctionnalités telles que Évitement de franchissement de ligne et Freinage d'urgence automatique puissent être utilisées pour la première fois ou après certains types de réparations, les caméras doivent effectuer un étalonnage automatique. Pour votre commodité, le tableau de bord affiche la progression.



Une fois l'étalonnage terminé, les fonctionnalités de l'Conduite automatique, ainsi que les fonctionnalités de sécurité active, sont disponibles. L'étalonnage s'effectue en général après un parcours compris entre environ 20 et 25 mi (32 et 40 km), mais la distance dépend de l'état de la route et des conditions environnementales. Par exemple, l'étalonnage prend moins de temps lorsque vous roulez sur une route droite à plusieurs voies (comme sur une autoroute à accès contrôlé) avec des marquages de voies très visibles (pour la voie de conduite et les voies adjacentes). Communiquez avec Tesla, si votre véhicule Model X n'effectue pas le processus d'étalonnage après avoir roulé sur 100 mi (160 km) alors que les conditions décrites sont respectées.

Si une caméra s'est déplacée de sa position étalonnée (par exemple, la caméra ou un essuie-glace a été remplacé), vous devez effacer l'étalonnage. Pour effacer l'étalonnage, touchez **Contrôles** > **Service** > **Étalonnage de la caméra** > **Effacer étalonnage**. Une fois la l'étalonnage effacé, le véhicule Model X répète le processus d'étalonnage. Même si cela aide souvent à ré-étalonner les caméras, **Réinitialiser l'étalonnage** ne règle pas tous les problèmes relatifs aux caméras et aux capteurs.

**REMARQUE :** Pour que les caméras puissent s'étalonner, les marquages de voies doivent être très visibles (pour la voie de conduite et pour au moins deux voies de chaque côté du véhicule). Pour obtenir des résultats optimaux, conduisez dans la voie centrale d'une autoroute à plusieurs voies (comportant idéalement cinq voies) où les marquages sont bien visibles et lorsqu'il y a peu de circulation.

**REMARQUE :** Toute tentative d'utilisation d'une fonctionnalité indisponible avant la fin de l'étalonnage se conclura par une désactivation de la fonctionnalité, et un message s'affichera sur le tableau de bord.

**REMARQUE :** Model X doit répéter le processus d'étalonnage si les caméras sont entretenues par Tesla et dans certains cas, après une mise à jour du logiciel.

## Garder les caméras libres de toute obstruction

Assurez-vous que toutes les caméras sont propres et non obstruées avant chaque utilisation et avant d'utiliser les fonctionnalités décrites dans ce sujet (voir [Nettoyer une caméra à la page 239](#)). Des caméras et des capteurs (le cas échéant) sales et certaines conditions environnementales comme la pluie et des marquages de voies effacés peuvent réduire la performance. Si une caméra est obstruée ou aveuglée, Model X affiche un message sur groupe d'instruments et les fonctionnalités de l'Conduite automatique peuvent ne pas être disponibles.

Vous pouvez aussi accéder à un résumé de la mauvaise visibilité des caméras lors de votre dernier trajet en touchant **Contrôles (Contrôles)** > **Service (Entretien)** > **Camera Visibility (Visibilité des caméras)**.

**REMARQUE :** Les images montrant la mauvaise visibilité des caméras ne quittent pas le véhicule à moins que vos préférences de partage de données ne le permettent. Ces images sont automatiquement supprimées de votre véhicule après deux jours. Pour consulter ou mettre à jour vos préférences de partage des données, accédez à **Contrôles (Contrôles)** > **Software (Logiciel)** > **Data Sharing (Partage des données)**.

De la condensation peut se former dans les boîtiers de caméra, surtout si vous stationnez votre véhicule à l'extérieur lorsqu'il fait froid ou qu'il pleut. Le groupe d'instruments peut afficher une alerte indiquant qu'une caméra est obstruée et que certaines ou toutes les fonctions de l'Conduite automatique sont temporairement restreintes jusqu'à ce que la caméra soit nettoyée. Pour assécher activement la condensation, préparez l'habitacle en réglant la température sur « Élevée », en activant le dégivreur de pare-brise et en tournant les événements avant vers les piliers de porte (voir [Application mobile à la page 72](#)).

## Types de clés

Model X prend en charge les types de clés suivants :

- **Clé téléphone** – Vous pouvez programmer votre téléphone en tant que « clé téléphone » qui communique par Bluetooth avec votre véhicule Model X. Une clé téléphone prend en charge le verrouillage et le déverrouillage automatiques.
- **Carte-clé** – Contrairement à la clé téléphone et aux porte-clés, la carte-clé ne permet pas le verrouillage et le déverrouillage automatiques. Dans les situations où la batterie de la clé téléphone est épuisée ou que votre clé téléphone est perdue ou volée, utilisez votre carte-clé pour déverrouiller, conduire et verrouiller le véhicule Model X.
- **Porte-clé** – Le porte-clé (le cas échéant) vous permet d'appuyer sur des boutons pour ouvrir les coffres avant et arrière, et pour verrouiller, déverrouiller et conduire le véhicule Model X. Le porte-clé prend également en charge la fonction de verrouillage et de déverrouillage automatiques, si elle est offerte dans votre région (voir [Verrouillage par éloignement à la page 37](#)), et il peut servir de solution de secours.

 **ATTENTION** : N'oubliez pas de prendre une clé avec vous lorsque vous conduisez. Même si vous pouvez conduire la Model X sans avoir la clé à proximité, vous ne pourrez pas le remettre en marche après sa mise hors tension.

## Clé téléphone

 **ATTENTION** : Ne laissez pas votre téléphone jumelé dans votre véhicule (par exemple, si vous faites une randonnée ou à la plage). Si vous devez laisser votre téléphone dans le véhicule, désactivez Bluetooth et/ou éteignez le téléphone.

L'utilisation de votre téléphone en tant que clé est un bon moyen d'accéder à votre Model X. Lorsque vous vous approchez, le signal Bluetooth de votre téléphone est détecté et les portes se déverrouillent lorsque vous appuyez sur une poignée de porte. De la même façon, lorsque vous sortez du véhicule et vous éloignez avec la clé téléphone, les portes se verrouillent automatiquement (à condition que la fonction **Verrouillage par éloignement** soit activée; voir [Verrouillage par éloignement à la page 37](#)).

Une fois qu'un téléphone a été authentifié, il n'a plus besoin d'une connexion Internet pour être utilisé comme clé téléphone pour Model X. Cependant, pour utiliser le téléphone mains libres, accéder aux contacts de votre téléphone, lire des fichiers à partir de ce dernier, etc., vous devez également le connecter comme appareil Bluetooth (voir [Bluetooth à la page 76](#)). Model X détecte votre téléphone lorsqu'il est à portée Bluetooth, mais ne peut pas déterminer si votre téléphone est à l'intérieur ou à l'extérieur du véhicule, ou s'il est éloigné (par exemple, dans votre coffre avant ou enfoui dans un sac).

**REMARQUE** : Vous pouvez également configurer une Apple Watch pour qu'elle soit utilisée comme clé.

Certains téléphones intelligents avec la capacité CCP (communication en champ proche) peuvent être utilisés pour verrouiller/déverrouiller votre véhicule tout comme avec une carte-clé. Assurez-vous que l'application Tesla est bien jumelée à votre véhicule et activez la fonction CCP de votre téléphone. Une fois activé, appuyez simplement votre téléphone sur le montant de la porte conducteur pour verrouiller ou déverrouiller la porte. Consultez les instructions de votre téléphone intelligent pour connaître la marche à suivre précise.

N'oubliez pas que la clé du téléphone est par défaut la clé « principale » et que le véhicule utilise Bluetooth pour détecter la proximité de votre téléphone avec le véhicule. Le véhicule ne peut pas détecter si le téléphone est à l'intérieur ou à l'extérieur de Model X. Si vous laissez votre téléphone connecté à l'intérieur du véhicule et que Bluetooth est activé, cela revient essentiellement à laisser vos clés dans votre véhicule avec les portes déverrouillées, même si vous appuyez sur l'icône de verrouillage sur l'application mobile pendant que vous êtes assis dans le véhicule. Par conséquent, votre véhicule risque de ne pas être sécurisé si vous verrouillez une clé de téléphone couplée à l'intérieur, car Model X déverrouillera la porte lorsque la poignée extérieure de la porte est tirée puisque la clé du téléphone est déjà détectée. Ne laissez pas votre téléphone intelligent dans le coffre avant.

Lorsque vous appuyez sur le bouton de verrouillage de l'application mobile pendant que la clé téléphone est connectée au Model X, un signal sonore retentit et l'écran tactile vous demande de toucher l'icône de verrouillage sur l'écran tactile. Toucher l'icône de verrouillage sur l'écran tactile annule temporairement tous les paramètres de verrouillage du téléphone, tels que la fonction Verrouillage par éloignement. Sinon, comme votre téléphone est activé comme clé, les portes se déverrouilleront lorsque les poignées extérieures des portes seront tirées, même si vous appuyez sur l'icône de verrouillage de votre application mobile. Si vous ouvrez la porte de l'intérieur, cela permettra à nouveau d'ouvrir les portes de l'extérieur tant que la clé du téléphone est détectée (voir [Verrouillage et déverrouillage à partir de l'intérieur à la page 37](#) pour plus d'informations).

## Téléphone oublié sur le chargeur sans fil

**REMARQUE** : Nécessite un appareil mobile compatible avec la recharge sans fil.

Pour que le Model X vous avertisse lorsqu'un téléphone est laissé sur l'un des chargeurs sans fil, touchez **Commandes** > **Verrous** > **Téléphone oublié sur le chargeur sans fil**.

Lorsque cette fonction est activée, le Model X fait retentir un signal sonore, et un graphique s'affiche sur l'écran tactile si le véhicule détecte un téléphone laissé sur l'un des chargeurs sans fil après que tous les passagers ont quitté le véhicule.



**REMARQUE :** La fonction **Téléphone oublié sur le chargeur sans fil** fonctionne même quand les chargeurs de téléphone sans fil sont désactivés (voir [Chargeurs sans fil pour téléphone à la page 13](#)). **Téléphone oublié sur le chargeur sans fil** est désactivé, cependant, quand **Gardez l'accessoire sous tension** est activé, (voir [Alimentation des accessoires à la page 14](#)).

**⚠ ATTENTION :** Ne vous fiez pas à la fonction **Téléphone oublié sur le chargeur sans fil** pour vous avertir qu'une clé téléphone a été laissée dans le véhicule. La fonction **Téléphone oublié sur le chargeur sans fil** peut ne pas détecter les téléphones laissés sur les coussinets de chargement sans fil qui sont recouverts d'une coque épaisse, qui sont séparés du chargeur par des objets (pièces de monnaie, clés, objets métalliques, etc.), ou qui se trouvent près d'une carte NFC (comme la carte-clé du véhicule, des cartes de crédit ou une clé d'hôtel), par exemple dans un étui de téléphone intégré.

## Carte-clé

Tesla vous fournit deux cartes-clés avec le véhicule Model X conçues pour être rangées votre portefeuille.

Pour utiliser une carte-clé pour déverrouiller ou verrouiller le véhicule Model X, placez la carte comme montré et appuyez-la contre le lecteur de cartes situé approximativement au premier tiers du montant de porte du côté conducteur. Lorsque le véhicule Model X détecte la carte-clé, l'éclairage extérieur clignote, les rétroviseurs se déploient ou se rabattent (si le rabattage des rétroviseurs est activé), le klaxon retentit (si le son de confirmation du verrouillage est activé) et les portes se déverrouillent ou se verrouillent.

**REMARQUE :** Il peut s'avérer nécessaire de mettre la carte-clé en contact avec le chargeur sans fil pour téléphone ou le montant de porte côté conducteur et de la maintenir contre l'émetteur pendant une ou deux secondes.

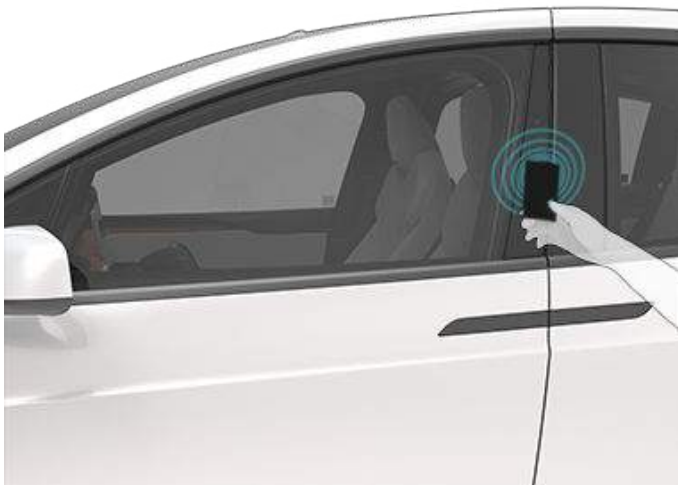

Une fois dans votre véhicule Model X, mettez ce dernier sous tension en enfonçant la pédale de frein dans les deux minutes suivant la lecture de la carte-clé (voir [Démarrage et mise hors tension à la page 84](#)). Si vous attendez plus de deux minutes, vous devez vous authentifier de nouveau en plaçant

la carte-clé près du lecteur de cartes situé dans le chargeur sans fil pour téléphone sur la console centrale. Lorsque votre carte d'accès est détectée, votre période d'authentification de deux minutes redémarre.

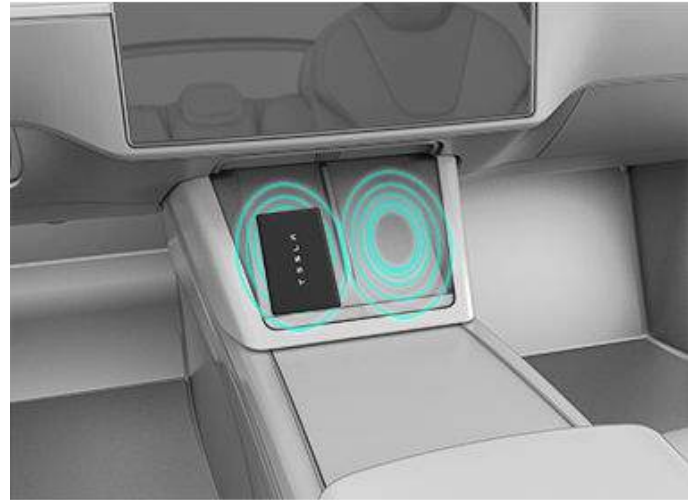

**REMARQUE :** S'il est activé, le verrouillage par éloignement (voir [Verrouillage par éloignement à la page 37](#)) fonctionne uniquement lorsque vous vous éloignez du véhicule et que vous appuyez sur une touche de téléphone ou de porte-clé passif. Lorsque vous vous éloignez avec votre carte-clé, le véhicule Model X ne se déverrouille/verrouille pas automatiquement.

**REMARQUE :** Ne laissez pas de carte-clé dans le véhicule, même si votre clé téléphone jumelée est avec vous.

## Porte-clé

**REMARQUE :** Selon la région commerciale, la configuration du véhicule et/ou la date de fabrication, le véhicule peut ne pas être livré avec un porte-clé. Pour en savoir plus, consultez <http://shop.tesla.com>.

Vous pouvez vous familiariser rapidement avec le porte-clés en le considérant comme une version miniature du véhicule Model X, badge Tesla représentant le devant du véhicule. La clé dispose de boutons dont la surface est plus lisse au toucher.

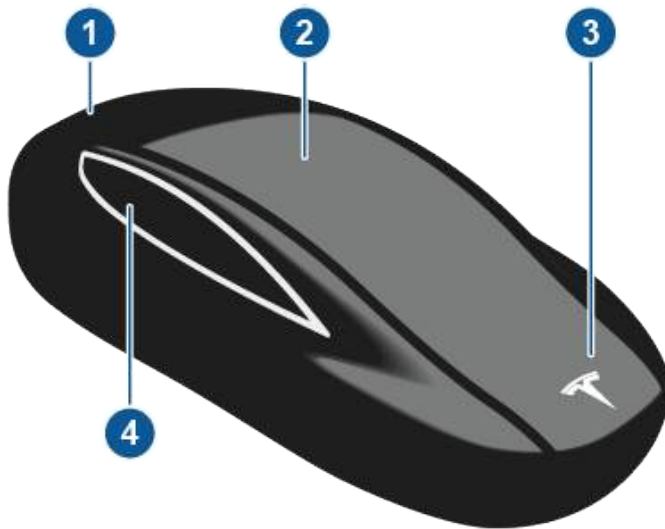

### 1. Coffre

- Appuyez deux fois sur le bouton pour ouvrir ou fermer le coffre arrière.
- Si le véhicule est équipé d'un hayon électrique, appuyez deux fois sur le bouton pour désenclencher le coffre arrière. Vous pouvez aussi appuyer une fois sur le bouton pour arrêter le mouvement du hayon.
- Pour ouvrir la porte de la prise de recharge, maintenez le bouton enfoncé pendant une ou deux secondes.

### 2. Verrouillage ou déverrouillage intégral

- Appuyez une fois sur le bouton pour verrouiller toutes les portes et le coffre. Les feux de détresse clignotent une fois.

**REMARQUE :** Si une portière ou le coffre est ouvert, les feux de détresse clignotent trois fois et les portes ne se verrouillent pas. Mais vous pouvez activer un clic pour fermer toutes les portes (et le coffre arrière) et les verrouiller, en activant le réglage **Fermer tout avec clé intelligente** (appuyez sur **Contrôles > Verrouillage > Fermer tout avec clé intelligente**). Par défaut, ce paramètre est désactivé et vous devez appuyer trois fois sur le bouton pour fermer et verrouiller toutes les portes.

- Double-cliquez pour déverrouiller. Les feux de détresse clignotent deux fois.

**REMARQUE :** Si la fonction Portes automatiques est activée (touchez **Contrôles > Verrouillage > Portes automatiques**), les portes se déverrouillent et la porte du conducteur s'ouvre lorsque vous approchez du Model X. Un double-clic subséquent ouvre la porte avant du passager.

### 3. Coffre avant

- Appuyez deux fois sur le bouton pour désenclencher le coffre avant.

### 4. Portes Faucon

- Double-cliquez pour ouvrir ou fermer la porte Faucon associée.
- Cliquez une fois pour arrêter le mouvement de la porte Faucon associée. Double-cliquez ensuite pour inverser le mouvement de la porte Faucon. Si la porte était ouverte, elle se ferme et vice versa.

**REMARQUE :** Les portes Faucon sont conçues pour détecter les obstacles qui pourraient gêner leur mouvement.

**⚠ AVERTISSEMENT :** Les portes Faucon de la Model X sont dotées de plusieurs capteurs qui détectent la présence d'un objet dans la trajectoire de la porte. Dans la plupart des cas, quand les capteurs détectent un objet, la porte s'immobilise. Toutefois, les capteurs ne peuvent pas détecter toutes les zones dans tous les cas, et ce, tout particulièrement quand les portes se ferment. Vous devez donc surveiller l'ouverture et la fermeture des portes Faucon afin de vous assurer qu'aucun obstacle ne se trouve dans la trajectoire de ces dernières et demeurer prêt en tout temps à intervenir pour arrêter la porte et l'empêcher ainsi de heurter un objet ou une personne. Le non-respect de cette consigne peut entraîner de graves dommages ou blessures.

Une fois dans l'habitacle, mettez sous tension le véhicule Model X en enfonçant la pédale de frein dans les deux minutes qui suivent le déverrouillage du véhicule à l'aide du porte-clé (voir **Démarrage et mise hors tension à la page 84**). Si vous attendez plus de deux minutes, vous devez appuyer de nouveau sur le bouton de déverrouillage ou placer le porte-clé face vers le bas près du lecteur de cartes dans la moitié inférieure gauche du chargeur sans fil pour téléphone sur la console centrale. Lorsque votre porte-clé est détecté, votre période d'authentification de deux minutes redémarre.

Lorsque vous approchez du véhicule Model X ou le quittez avec votre porte-clé, vous n'avez pas à pointer le porte-clé vers le véhicule Model X en appuyant sur un bouton, mais vous devez vous trouver dans le rayon d'utilisation.

L'équipement radio, qui émet une fréquence semblable, peut influencer sur le fonctionnement de la clé. Si cela se produit, déplacez la clé à au moins un pied (30 cm) des autres appareils électroniques (téléphones, ordinateurs portables, etc.).

Dans l'éventualité où la batterie du porte-clé est épuisée, vous pouvez toujours l'utiliser. Pour déverrouiller le véhicule, numérisez le porte-clé sur le lecteur de carte qui se trouve sur le pilier de la porte conducteur (comme une carte-clé).

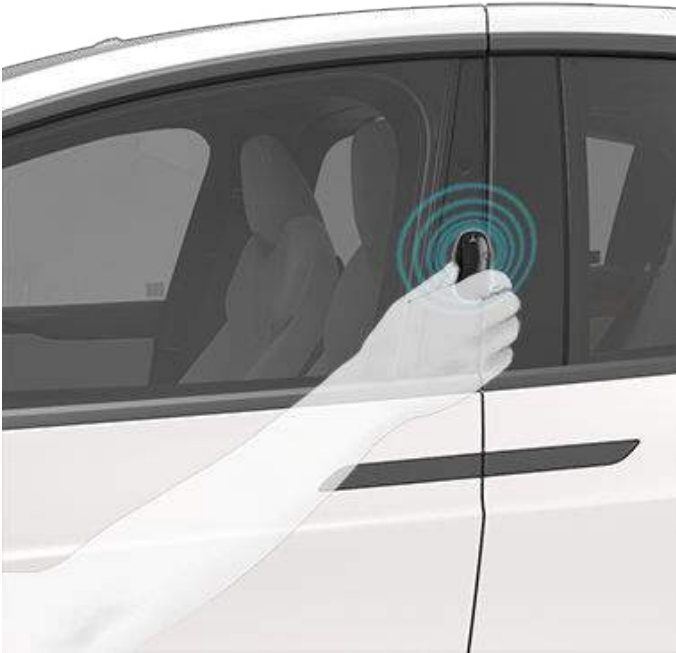

Pour conduire le véhicule, numérisez le porte-clé sur le chargeur pour téléphone.

1. Placez-le dans le haut du chargeur pour téléphone de gauche, **contre la division centrale**.
2. Le devant du porte-clé doit pointer vers la gauche.
3. Faites-le glisser vers le bas.



Les instructions pour changer la pile se trouvent dans [Remplacement de la pile du porte-clé à la page 32](#).

**ATTENTION :** Protégez la clé des impacts, des températures élevées et des liquides qui pourraient l'endommager. Évitez tout contact avec des solvants, des cires et des produits de nettoyage abrasifs.

## Verrouillage et déverrouillage passifs

Votre porte-clé est un moyen pratique et à mains libres de verrouiller et déverrouiller votre véhicule Model X. Même si vous devez avoir en votre possession un porte-clé jumelé, vous n'avez pas à l'utiliser. Model X possède des capteurs autour du véhicule qui peuvent détecter la présence d'un porte-clé dans un rayon d'environ six pieds (deux mètres). Donc, vous pouvez conserver votre porte-clé dans votre poche ou sac à main, et appuyer sur la poignée pour déverrouiller le véhicule et faire sortir la poignée. Lorsque vous avez votre porte-clé en votre possession, vous pouvez également ouvrir le coffre sans utiliser votre clé, en appuyant simplement sur le bouton extérieur du hayon. Si le **Verrouillage par éloignement** est activé, le véhicule Model X se verrouille automatiquement lorsque vous en sortez et que le porte-clé n'est plus à portée (voir [Verrouillage par éloignement à la page 37](#)). Le verrouillage et le déverrouillage passifs sont automatiquement activés lorsque vous jumelez votre porte-clé au véhicule Model X.

**REMARQUE :** Pour une sécurité accrue, le verrouillage et le déverrouillage passifs sont désactivés lorsque le porte-clé est immobile pendant cinq minutes et à portée du véhicule, alors que le véhicule n'est pas utilisé (par exemple, si vous restez à côté de votre véhicule). Dans ce cas, vous devez secouer ou appuyer sur un bouton du porte-clé pour réactiver le verrouillage et le déverrouillage passifs.

## Raccordement à un cordon

Pour raccorder un cordon, libérez le couvercle inférieur comme décrit ci-dessus. Placez le cordon sur la broche située entre les fentes du côté le plus large du porte-clé. Alignez de nouveau le couvercle et enclenchez-le en place.

## Gestion des clés

Pour afficher une liste de toutes les clés pouvant accéder à votre véhicule Model X, touchez **Contrôles > Verrouillage**. Une icône s'affiche près de chaque clé pour indiquer si celle-ci est une clé téléphone, une carte-clé ou un porte-clé. Utilisez cette liste pour gérer les clés ayant accès à votre véhicule Model X.

Model X prend en charge jusqu'à 19 touches et peut se connecter à un maximum de trois appareils (clés téléphone, porte-clés ou clés de montre) simultanément. Lorsque vous atteignez cette limite, vous devez supprimer une clé avant d'en ajouter une nouvelle.

Vous pouvez jumeler une carte-clé ou un porte-clés à plusieurs véhicules Tesla. Vous n'aurez donc pas à gérer plus d'une clé lorsque vous passez d'un véhicule à l'autre. Les cartes-clés et les porte-clés peuvent être jumelées et utilisées avec plusieurs véhicules à la fois. Le jumelage avec un véhicule vous permet d'accéder au véhicule et d'autoriser la conduite.

**REMARQUE :** Lorsque vous jumelez un porte-clés à un véhicule, vous pouvez utiliser le porte-clés pour une entrée passive et pouvez également déverrouiller à distance les portes et ouvrir les coffres et les coffres avant. Si vous jumelez un porte-clés à plusieurs véhicules Tesla, vous ne pouvez utiliser l'entrée passive et le déverrouillage et l'ouverture à distance qu'avec un seul véhicule à la fois. Choisissez le véhicule dans lequel vous souhaitez entrer passivement ou déverrouiller ou ouvrir à distance en touchant le côté plat du porte-clés contre le lecteur de carte sur le montant de la porte côté conducteur.

**REMARQUE :** Si vous personnalisez le nom d'une carte-clé authentifiée ou d'un porte-clé authentifié pour un véhicule (en touchant l'icône du crayon), tout autre véhicule avec lequel la carte-clé est authentifiée ou le porte-clés est authentifié affiche également le nom personnalisé.

**REMARQUE :** Si vous louez votre véhicule, communiquez avec l'entreprise de crédit-bail pour ajouter ou retirer des clés.

## Ajoutez une Clé téléphone

Vous pouvez utiliser un téléphone pour accéder à Model X après avoir ajouté votre téléphone comme clé téléphone. Avant de commencer à jumeler votre clé téléphone, assurez-vous que :

- Que les paramètres généraux Bluetooth de votre téléphone sont activés.
- Que Bluetooth est activé dans les paramètres de votre téléphone pour l'application mobile de Tesla. Par exemple, dans votre téléphone, allez à Paramètres, choisissez l'application mobile de Tesla et assurez-vous que Bluetooth est activé.
- Que l'accès à votre emplacement est activé. Ouvrez l'application mobile de Tesla dans les paramètres de votre téléphone et sélectionnez **Localisation > Toujours**. Pour profiter d'une expérience optimale, laissez l'application mobile ouverte en arrière-plan.
- Que Permettre l'accès mobile est activé sur l'écran tactile du véhicule (**Contrôles > Sécurité > Permettre l'accès mobile**).

**REMARQUE :** Model X communique avec votre téléphone au moyen de Bluetooth. De nombreux téléphones désactivent le Bluetooth lorsque la batterie est faible. Assurez-vous que votre téléphone dispose de suffisamment de batterie pour Bluetooth avant de configurer votre clé de téléphone.

Pour ajouter une clé téléphone :

1. Téléchargez l'application mobile de Tesla sur votre téléphone.
2. Connectez-vous à l'application mobile de Tesla avec votre nom d'utilisateur et mot de passe de compte Tesla.

**REMARQUE :** Vous devez rester connecté à votre compte Tesla pour pouvoir utiliser votre téléphone pour accéder au véhicule Model X.

**REMARQUE :** De nombreuses fonctionnalités pratiques pour accéder au véhicule, telles que le coffre mains libres, ne peuvent être utilisées que lorsque le véhicule est sélectionné dans l'application mobile. Si plusieurs véhicules sont liés à votre compte Tesla, assurez-vous que le véhicule sur lequel vous souhaitez utiliser ces fonctionnalités pratiques est sélectionné dans l'application mobile.

3. Alors que vous êtes assis dans le véhicule ou près de celui-ci, ouvrez l'application mobile Tesla et touchez **Configurer la clé téléphone** sur l'écran principal ou allez à **Sécurité > Configurer la clé téléphone**.

Vous pouvez aussi utiliser votre Apple Watch comme clé. À l'intérieur ou à proximité du véhicule, ouvrez l'application mobile Tesla sur votre Apple Watch et appuyez sur **Configurer la clé de la montre** (voir [Application mobile pour Apple Watch à la page 72](#)).

4. Suivez les directives dans l'application mobile et sur l'écran tactile du véhicule pour configurer votre clé téléphone.

Model X peut se connecter à trois clés téléphones simultanément. Par conséquent, si plus de trois clés téléphones sont détectées et que vous souhaitez en jumeler ou en authentifier une autre, déplacez une des clés téléphone hors de portée ou désactivez sa connexion Bluetooth.

## Ajout des clés à partir de l'écran tactile

Si vous avez une carte-clé ou un porte-clés déjà jumelé à votre véhicule, vous pouvez jumeler une nouvelle clé à l'aide de l'écran tactile.

1. Sur l'écran tactile, touchez **Contrôles > Verrouillage > Clés > Ajouter une clé**.
2. Numérisez votre nouvelle carte-clé ou votre nouveau porte-clé sur le lecteur de carte situé sur le chargeur sans fil pour téléphone. Pour numériser le porte-clé :
  - Placez-le dans le haut du chargeur pour téléphone de gauche, **contre la division centrale**.
  - Le devant du porte-clé doit pointer vers la gauche.
  - Faites-le glisser vers le bas (comme montré sur l'image).

Lorsque vous entendez un signal sonore, la nouvelle carte-clé est reconnue, retirez-la du lecteur de carte.



3. Afin de confirmer le nouveau jumelage, numérisez une carte-clé ou un porte-clé déjà jumelé au véhicule.
4. Lorsque vous avez terminé, la liste de clés comprend la nouvelle clé. Appuyez sur l'icône en forme de crayon associée pour personnaliser le nom de la touche.

## Ajout de clés à partir de l'application mobile

Si vous êtes propriétaire du véhicule, vous pouvez jumeler une nouvelle clé à l'aide de l'application mobile Tesla. L'ajout de clés à partir de l'application mobile Tesla peut être utile si vous n'avez pas de carte-clé ou de porte-clés fonctionnel.

**REMARQUE :** Le jumelage d'une clé avec l'application mobile est pris en charge dans la version 4.29.0 de l'application mobile Tesla sur les véhicules dotés des versions logicielles 2022.40 ou supérieures.

1. À l'intérieur ou à proximité du véhicule, ouvrez l'application mobile Tesla sur votre téléphone intelligent.
2. Dans l'application mobile, appuyez sur **Sécurité et pilotes**, puis sur **Ajouter une carte-clé**.
3. Numérisez votre nouvelle carte-clé ou votre nouveau porte-clé sur le lecteur de carte situé sur le chargeur sans fil pour téléphone. Pour numériser le porte-clé :
  - o Placez-le dans le haut du chargeur pour téléphone de gauche, **contre la division centrale**.
  - o Le devant du porte-clé doit pointer vers la gauche.
  - o Faites-le glisser vers le bas (comme montré sur l'image).

4. Lorsque la clé est jumelée, l'application mobile affiche un message de confirmation. Touchez **Terminé** dans l'application mobile et retirez la carte-clé ou le porte-clés du lecteur de cartes.

Lorsque vous avez terminé, la nouvelle clé apparaît sur la liste des clés sur l'écran tactile. Appuyez sur l'icône en forme de crayon associée pour personnaliser le nom de la touche.

## Retirer les clés

Lorsque vous ne souhaitez plus qu'une clé ait accès au véhicule Model X (par exemple, si vous avez perdu votre téléphone ou votre carte-clé, etc.), suivez ces étapes pour la supprimer.

1. À partir de l'écran tactile, touchez **Contrôles > Verrouillage**.
2. Dans la liste des clés, trouvez la clé que vous voulez supprimer et touchez l'icône de corbeille associée.
3. Lorsqu'on vous y invite, numérisez une carte-clé authentifiée sur le lecteur de carte pour confirmer la suppression. Lorsque vous avez terminé, la clé supprimée n'apparaît plus dans la liste de clés.

**REMARQUE :** Model X nécessite au moins une carte-clé authentifiée ou un porte-clé authentifié en tout temps. S'il ne reste qu'une carte-clé dans la liste de clés, vous ne pourrez la supprimer.

## Remplacement de la pile du porte-clé

Lorsqu'on l'utilise normalement, le porte-clé est doté d'une pile dont la durée de vie est d'un maximum d'un an, selon la version du porte-clé choisi et des réglages sélectionnés pour votre véhicule. Quand la pile est faible, un message s'affiche sur l'écran tactile.

Pour remplacer la pile du porte-clé :

1. Une fois celui-ci placé à l'envers sur une surface douce, retirez le couvercle sous le porte-clé à l'aide d'un petit outil à lame plate.



**REMARQUE :** Si un cordon est associé à la clé, vous pouvez libérer le couvercle inférieur en plaçant votre pouce sur le « X » sur le couvercle inférieur, puis en tirant fortement le cordon vers vous (ce qui a pour effet de libérer le couvercle de la clé). Vous pouvez également soulever le couvercle en plaçant un petit outil à lame plate, un ongle ou l'outil fourni par Tesla contre le cordon.

2. Soulevez la pile hors des attaches pour la retirer.



3. Tout en évitant de toucher aux surfaces planes de la pile, insérez la nouvelle pile (de type CR2354) avec le côté « + » vers le haut.

**REMARQUE :** Nettoyez la pile avant de la monter, en évitant de toucher aux surfaces de contacts. La présence de marques de doigts sur les surfaces de contacts de la pile peut réduire la durée de vie de la pile.

**⚠ ATTENTION :** La pile doit s'appuyer contre le ressort du contact positif. Ne placez pas la pile au-dessus du contact pour ensuite la forcer vers le bas à la verticale. La manœuvre risque d'endommager le contact.

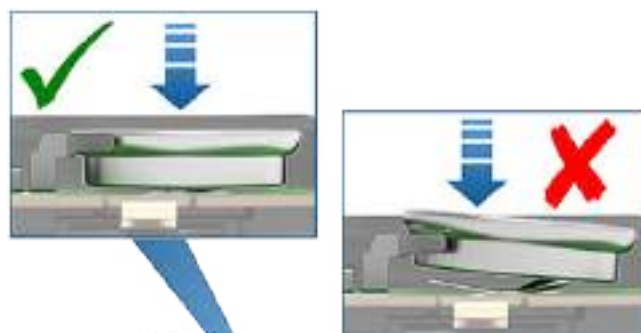

**REMARQUE :** Les piles CR2354 sont offertes chez tout détaillant qui vend des piles.

4. Tout en inclinant le couvercle inférieur, alignez les languettes sur le couvercle avec les fentes correspondantes sur le porte-clé, puis appuyez le couvercle fermement sur la clé jusqu'à ce qu'il s'enclenche.
5. Vérifiez le fonctionnement de votre porte-clé en déverrouillant et en verrouillant votre véhicule Model X.

**⚠ AVERTISSEMENT :** Des risques de brûlure chimique sont associés aux batteries de porte-clé et ces dernières ne devraient jamais être ingérées. Le porte-clé contient une batterie au lithium. Lorsqu'une batterie au lithium est ingérée, elle peut, dans les deux heures, causer des brûlures internes sévères et même éventuellement la mort. Conservez les batteries neuves et usagées dans un endroit inaccessible aux enfants. Si vous n'arrivez pas à bien fermer le compartiment de la batterie, n'utilisez plus le produit et conservez-le dans un endroit inaccessible aux enfants. Si vous pensez qu'une personne peut avoir avalé une batterie ou l'avoir placé à l'intérieur d'une partie de son corps, consultez immédiatement un médecin.

## Remplacement des cartes-clés et des porte-clés

Si vous perdez une carte-clé ou un porte-clés, vous pouvez acheter des articles de remplacement sur la boutique Tesla. Lorsque vous êtes prêt à effectuer le jumelage, suivez simplement les étapes dans [Gestion des clés à la page 30](#). Pour des raisons de sécurité, n'oubliez pas de retirer les anciennes cartes-clés dans **Contrôles > Verrouillages > Clés**.



## Ouverture et fermeture des portes avant depuis l'extérieur

Le Model X est doté de portes à commande électrique. Lorsque vous approchez du Model X avec une clé sur vous, toutes les portes se déverrouillent automatiquement. Les portes avant s'ouvrent lorsque vous appuyez sur la poignée de porte.

Vous pouvez également régler la porte du conducteur pour qu'elle s'ouvre automatiquement lorsque vous approchez et qu'elle se ferme automatiquement lorsque vous vous éloignez. La portière s'ouvre partiellement entre 20° et 45° (à la moitié) en fonction des obstacles détectés.

Touchez **Contrôles > Verrouillage > Portes automatiques**. Si cette option est activée, vous pouvez également ouvrir la porte du conducteur en cliquant deux fois sur le bouton de verrouillage du porte-clé. Un double-clic subséquent ouvre la porte avant du passager. Même si vous sélectionnez **Exclure ouverture auto des portes à Domicile** vos portes se verrouillent tout de même à votre domicile, mais l'ouverture auto est désactivée (entrez votre adresse de maison en touchant **Naviguer > Définir domicile**).

Vous pouvez également indiquer que vous voulez que seule la porte du conducteur se déverrouille en touchant **Contrôles > Verrouillage > Mode déverrouillage porte conducteur**. Voir [Mode déverrouillage porte conducteur à la page 38](#).

**REMARQUE :** Consultez [Meilleures pratiques par temps froid à la page 190](#) pour savoir comment ouvrir les portières par temps froid.

**ATTENTION :** Les portes avant peuvent ne pas s'ouvrir et se fermer automatiquement lorsque vous êtes stationné sur une pente très escarpée. Ne comptez jamais sur votre Model X pour ouvrir ou fermer les portes pour vous lorsque vous êtes stationné sur une pente très escarpée.

Pour fermer les portes de l'extérieur, vous pouvez :

- Les fermer manuellement.
- Cliquez une fois ou trois fois sur le bouton de verrouillage (si le réglage **Fermer tout avec porte-clé** est activé, un seul clic est nécessaire pour fermer toutes les portes et les coffres, mais trois clics sont nécessaires si le réglage est désactivé).
- Utilisez l'application mobile (voir [Application mobile à la page 72](#)).

**REMARQUE :** Les portes à commande électrique arrêtent de bouger si un obstacle est détecté.

**ATTENTION :** Fermer brusquement ou forcer les fermetures (y compris les portes, hayon, ou le coffre avant) pourrait entraîner des dommages qui ne sont pris en charge par la garantie.

**AVERTISSEMENT :** Avant de permettre l'utilisation d'une fonction automatisée pour ouvrir ou fermer une porte avant (plutôt que de le faire manuellement), il est important de vérifier que la zone autour de la porte est exempte d'obstacles (tels que les personnes et les objets). Vous devez surveiller de manière proactive le mouvement de la porte pour vous assurer qu'elle ne heurte aucune personne ou aucun objet. Le non-respect de cette consigne peut entraîner des dommages ou des blessures graves.

## Ouverture et fermeture des portes avant depuis l'intérieur

Pour ouvrir une porte avant en étant assis dans l'habitacle, appuyez sur le bouton de la partie supérieure de la poignée et poussez la portière.

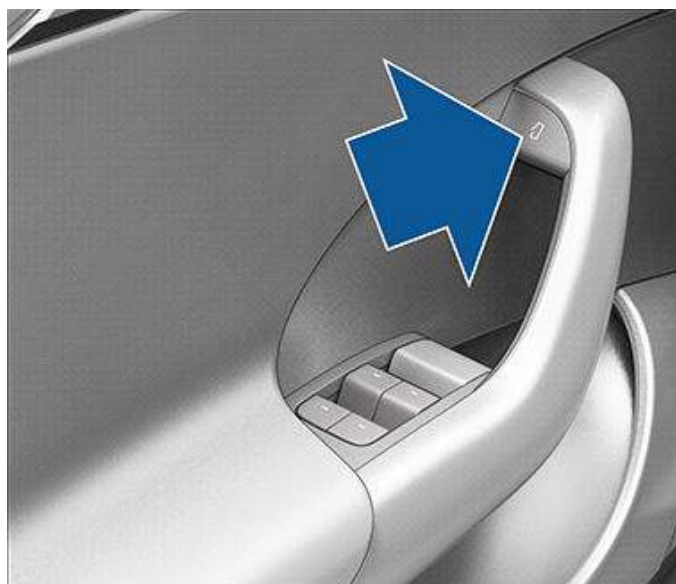

Vous pouvez également utiliser la fenêtre surgissante sur l'écran tactile pour ouvrir ou fermer les portes lorsque vous vous trouvez à l'intérieur du véhicule Model X stationné en touchant **Contrôles > Verrouillage**.

La porte du conducteur se ferme automatiquement lorsque vous vous assoyez dans le siège du conducteur et appuyez sur le frein. Vous pouvez aussi fermer les portes simplement en tirant la poignée vers vous.

**AVERTISSEMENT :** Avant d'appuyer sur le frein et entraîner la fermeture automatiquement de la porte du conducteur, assurez-vous qu'aucune partie du corps (mains, jambes, etc.) ne se trouve dans la trajectoire de la porte lorsqu'elle se ferme.



## Ouverture et fermeture des portes Faucon

Le Model X est équipé de portes Faucon qui s'ouvrent et se ferment facilement en appuyant sur un bouton, à l'aide d'un porte-clé, à l'aide de l'application mobile ou en touchant l'icône associée sur l'écran tactile. Les portes Faucon sont équipées de plusieurs capteurs qui détectent la présence de personnes ou d'objets. La porte s'immobilise si un objet est détecté. En fonction de l'objet détecté, il est possible que les portes modifient leur mouvement vers l'extérieur et vers le haut pour tenter d'éviter l'objet. Par exemple, si un objet est détecté au-dessus du véhicule Model X, la porte peut se déployer davantage vers l'extérieur, mais plus bas, tandis qu'elle peut se déployer nettement moins vers l'extérieur si un objet (ou une personne) est détecté à son côté.

**⚠ AVERTISSEMENT :** Il est important de garder vos mains éloignées de l'encadrement des portes Faucon en tout temps. Vérifiez la zone de l'encadrement de la porte avant de la fermer et surveillez à l'avance le mouvement de fermeture de la porte pour vous assurer qu'elle ne heurte aucune personne ou aucun objet. Le non-respect de cette consigne peut entraîner des dommages ou des blessures graves.

**⚠ AVERTISSEMENT :** Avant d'ouvrir ou de fermer une porte Faucon, il est important de vérifier que la zone autour de la porte est exempte de tout obstacle (personnes ou objets). Même si les portes sont munies de plusieurs capteurs, ces derniers peuvent ne pas détecter tous les objets en tout temps, et ce, tout particulièrement quand les portes bougent. À tout moment, il peut y avoir des zones près de la porte qui ne se trouvent pas dans la zone de détection. Par conséquent, quand vous ouvrez ou fermez une porte Faucon, vous et vos passagers devez vous éloigner de la porte quand cette dernière est en mouvement et vous devez en surveiller la trajectoire de façon à être prêt à prendre des mesures correctives en tout temps. Pour bloquer une porte, cliquez une fois sur le bouton du porte-clé contrôlant les portes Faucon, appuyez sur l'interrupteur situé sur la porte ou sur le montant de porte, ou bien touchez le bouton sur l'écran tactile.

Pour ouvrir une porte Faucon depuis l'extérieur du Model X, appuyez sur la poignée de porte ou appuyez deux fois sur le bouton des portes Faucon qui se trouve sur le porte-clé (voir [Clés à la page 27](#)).

Pour ouvrir une porte Faucon depuis l'intérieur du véhicule Model X, appuyez sur la commande située sur le montant de porte côté conducteur, ou touchez l'icône de porte correspondante sur l'écran tactile (**Contrôles > Verrouillage**) :

**REMARQUE :** Les portes Faucon s'ouvrent seulement lorsque le Model X est à l'arrêt.



**REMARQUE :** Si le Model X est verrouillé, la première activation de l'interrupteur (illustration ci-dessus) déverrouille la portière concernée. Elle s'ouvre en utilisant une seconde fois sur le bouton.

**⚠ ATTENTION :** Enlevez la neige ou la glace accumulée avant d'ouvrir une porte Faucon. La neige peut pénétrer dans le Model X, et la glace peut empêcher la porte d'ouvrir. Dans les situations où de l'eau ou de la neige s'est accumulée sur la vitre au-dessus de la porte Faucon, Tesla recommande d'utiliser l'écran tactile ou l'interrupteur sur le montant de porte (au lieu de la poignée de porte extérieure ou le porte-clé) pour ouvrir lentement de quelques pouces (centimètres) la porte Faucon. En ouvrant lentement de quelques pouces (cm) la porte Faucon vous diminuez les chances que de l'eau, de la neige ou autre élément n'entre dans le véhicule.

Pour fermer une porte Faucon, appuyez sur le bouton situé à l'intérieur de la porte. Vous pouvez également utiliser le porte-clé (voir [Porte-clé à la page 28](#)), appuyer sur l'interrupteur situé sur le montant de porte (illustration ci-dessus), ou toucher l'icône de porte associée sur l'écran tactile (**Contrôles > Fermer**).

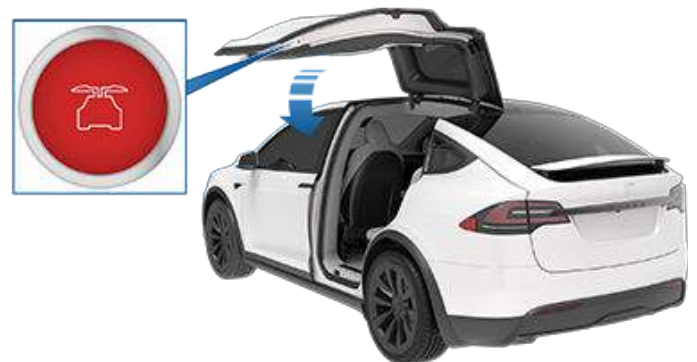

Si une porte Faucon ou le coffre avant est laissé ouvert alors que vous tentez de quitter le mode Stationnement, l'écran tactile affiche une notification vous demandant de confirmer votre commande. La porte Faucon se ferme automatiquement lorsque le véhicule atteint 10 mi/h (16 km/h). De plus, la vitesse de votre véhicule est limitée si vous choisissez de conduire avec le coffre avant ouvert. Vous êtes responsable de vous assurer que les portes et les coffres sont bien fermés avant de conduire.



**REMARQUE :** Pour empêcher les enfants d'ouvrir les portes Faucon au moyen du commutateur intérieur, activez le verrouillage de sécurité pour enfants. Pour ce faire, touchez (**Contrôles > Verrouillage > Sécurité enfants**). Voir [Verrouillage de sécurité pour enfants à la page 38](#).

**REMARQUE :** Vous pouvez configurer votre Model X afin que les portes Faucon s'ouvrent à une hauteur inférieure à l'aide de l'écran tactile (**Contrôles > Verrouillage > Hauteur des portes faucon**).

**REMARQUE :** Si une porte Faucon détecte un obstacle quand elle se ferme, elle s'ouvre de quelques centimètres avant de s'immobiliser.

**⚠ AVERTISSEMENT :** Dès qu'une porte avant est partiellement ouverte (d'environ 20°) au moment où vous ouvrez ou fermez la porte Faucon associée, vous DEVEZ tenir vos mains (ou tout autre objet) éloignées du bord de l'ouverture de la porte avant. Quand une porte Faucon passe près d'une porte avant partiellement ouverte, l'écart entre les deux portes est très étroit. Les capteurs ne détectent pas les objets, comme une main ou des doigts, placés dans cette zone. Ils peuvent donc se coincer entre les portes. Pour éviter les blessures, il est judicieux de tenir les mains à l'écart de la porte avant quand vous ouvrez ou fermez une porte Faucon.

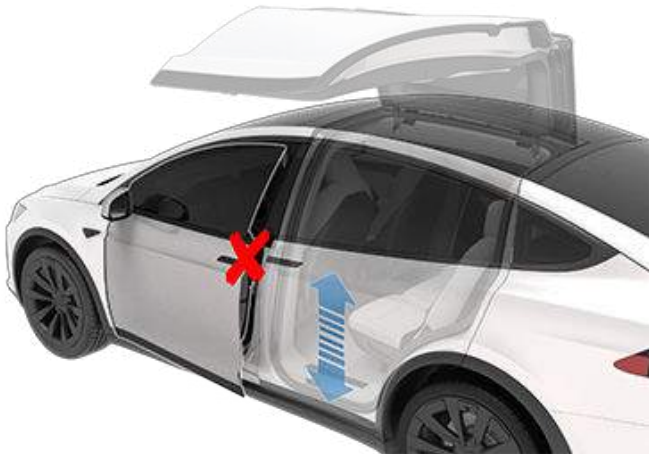

**⚠ ATTENTION :** Par temps pluvieux, si vous ouvrez le hayon quand une portière Faucon est ouverte, de l'eau peut tomber du hayon et s'infiltrer dans l'espace des sièges arrière.

**⚠ AVERTISSEMENT :** Il est important de surveiller le mouvement de la porte Faucon pendant qu'elle s'ouvre ou se ferme pour vous assurer qu'elle ne heurte pas une personne ou un objet. Le non-respect de cette consigne peut entraîner de graves dommages ou blessures.

**REMARQUE :** Dans le cas peu probable où Model X n'aurait pas d'alimentation basse tension, vous ne pourrez pas ouvrir les portes faucon avec l'écran tactile ou en appuyant sur l'interrupteur situé sur le montant de la porte côté conducteur. Voir [Ouverture des portes sans alimentation à la page 276](#) pour en savoir plus.

## Détection des obstacles

La porte Faucon s'immobilise quand l'un de ses nombreux capteurs détecte un obstacle ou quand la porte sent une résistance en heurtant un objet. L'écran tactile affiche une mise en garde. Dans ce cas, pourvu qu'il soit approprié de poursuivre l'ouverture ou la fermeture de la porte Faucon, vous pouvez annuler la détection d'obstacle en appuyant sur l'interrupteur situé sur le montant de porte et en le maintenant enfoncé ou encore en touchant et maintenant enfoncé l'icône de porte associé à l'écran tactile.

Lorsque le Model X détecte une faible hauteur sous plafond (par exemple, dans un garage), la hauteur d'ouverture des portes Faucon (et du coffre) est réduite, même si aucun obstacle n'est détecté. Vous pouvez ignorer cette hauteur et ouvrir les portes plus haut en touchant l'icône de porte associée sur l'écran tactile (**Contrôles**). L'écran tactile affiche un message demandant si vous souhaitez toujours ouvrir les portes à cette hauteur plus élevée à cet emplacement, puis enregistre votre choix. La prochaine fois que vous ouvrirez les portes faucon dans cet endroit, le Model X les ouvrira à la hauteur que vous avez définie.

**⚠ AVERTISSEMENT :** Avant d'ignorer la hauteur d'ouverture par défaut d'une porte Faucon, inspectez visuellement la zone pour garantir un jeu correct entre la porte et l'objet détecté.

**⚠ AVERTISSEMENT :** Le fait d'appliquer des produits adhésifs tels que les enveloppements, les autocollants, les revêtements en caoutchouc, etc. sur l'extérieur des portes Faucon peut affecter la capacité des capteurs à détecter correctement des obstacles.

## Étalonnage

Dans l'éventualité où l'étalonnage des portes Faucon n'est plus adéquat, la fenêtre de contrôle principale sur l'écran tactile affiche le message **Étalonnage requis**. Pour étalonner les portes, vérifiez d'abord que les deux portes disposent d'un dégagement suffisant pour s'ouvrir et se fermer et qu'elles ne sont pas encombrées par des passagers, des objets ou autres, puis appuyez sur **Contrôles > Entretien > Étalonner les portes**, puis suivez les instructions à l'écran tactile. Au cours de l'étalonnage, la porte inférieure s'ouvre entièrement vers l'extérieur (ce qui nécessite plus d'espace sur le côté du Model X), la porte supérieure se déplace complètement vers le bas, puis la porte inférieure se ferme.

## Réinitialisation de la porte avant

Comme votre véhicule Model X n'est pas équipé de poignées de porte traditionnelles que vous tirez de l'extérieur, il est doté d'actionneurs d'ouverture (parfois appelés « brise-glace ») qui sont utilisés pour aider à l'ouverture des portes avant lorsqu'une résistance est détectée, par exemple en raison d'une accumulation de glace. L'actionneur d'ouverture se trouve juste au-dessus du loquet de porte avant et il s'allonge au besoin pour ouvrir la porte avant. Une fois que la porte avant s'ouvre légèrement, l'actionneur d'ouverture se rétracte dans la porte.



Si l'actionneur d'ouverture n'arrive pas à se rétracter, car il est pris ou bloqué par quelque chose, il peut être rallongé manuellement, afin de retirer l'objet, de la façon suivante :

1. Fermez le loquet de porte avec soin à l'aide d'un crayon, d'un tournevis ou de tout autre outil comparable (n'utilisez jamais un doigt ni une partie de votre corps et prenez soin de ne pas abîmer la peinture), le véhicule Model X détectera ceci même si la porte est fermée.



2. Assurez-vous que le véhicule Model X est déverrouillé, puis appuyez sur la poignée de porte extérieure ou tirez la poignée de porte intérieure de façon à replacer le loquet et à rallonger l'actionneur d'ouverture.
3. Alors que l'actionneur d'ouverture s'allonge, retirez rapidement l'objet.

**⚠ AVERTISSEMENT :** L'actionneur d'ouverture tentera de se rétracter presque immédiatement après que vous ayez poussé ou tiré la poignée de porte. L'actionneur d'ouverture se rétracte doucement, mais il ne se relâche pas automatiquement si un objet est coincé.

**⚠ AVERTISSEMENT :** Comme avec toutes pièces mécaniques ou mobiles, ne placez jamais une partie de votre corps dans ou près d'un composant mobile. Les enfants doivent être supervisés lorsqu'ils ouvrent et ferment les portières. Le fait d'actionner des composants mobiles, dont les actionneurs de porte, peut causer des dommages importants et des blessures sérieuses.

## Verrouillage et déverrouillage à partir de l'intérieur

De l'intérieur du véhicule Model X, vous pouvez verrouiller et déverrouiller toutes les portes et tous les coffres en appuyant sur l'icône de verrouillage dans **Contrôles**.



L'icône change pour indiquer si les portières sont verrouillées ou déverrouillées.

Si vous avez activé votre téléphone comme clé, votre véhicule ne peut pas savoir si votre téléphone est à l'intérieur ou à l'extérieur du véhicule. Si vous voulez verrouiller les portes à l'intérieur de Model X afin qu'elles ne puissent pas être ouvertes de l'extérieur, fermez les portes et utilisez l'icône de verrouillage sur l'écran tactile. Cela remplace temporairement tous les paramètres de verrouillage du téléphone, comme le verrouillage de porte à distance. Sinon, comme votre téléphone est activé comme clé, les portes se déverrouilleront lorsque les poignées extérieures des portes seront tirées, même si vous appuyez sur l'icône de verrouillage de votre application mobile. Si vous ouvrez la porte de l'intérieur, cela permettra à nouveau d'ouvrir les portes de l'extérieur tant que la clé téléphone est détectée (voir [Clé téléphone](#) à la page 27 pour plus d'informations).

## Verrouillage par éloignement

Les portes et les coffres peuvent se verrouiller automatiquement lorsque vous vous éloignez en portant votre clé téléphone ou votre porte-clé jumelé. Pour activer ou désactiver cette fonction, touchez **Contrôles > Verrouillage > Verrouillage par éloignement**.

**REMARQUE :** Si vous avez authentifié une Apple Watch pour l'utiliser comme clé, elle fonctionne aussi avec Verrouillage par éloignement.

Lorsque les portes se verrouillent, l'éclairage extérieur clignote une fois et les rétroviseurs se rabattent (si le **rabattage des rétroviseurs** est activé). Pour entendre aussi une confirmation sonore lorsque le véhicule Model X se verrouille, touchez **Contrôles > Verrouillage > Son de confirmation de verrouillage**.

**REMARQUE :** Touchez **Boîte à jeux > Boombox > Son de verrouillage** pour personnaliser le son de verrouillage lorsque le véhicule est verrouillé à partir de l'extérieur (Système d'alerte piéton requis).

Model X ne se verrouillera pas automatiquement si :



- Vous avez coché la case **Exclure domicile** et votre véhicule Model X est stationné à l'endroit désigné comme Domicile. Pour savoir comment désigner un emplacement comme Domicile, voir [Domicile, maison et destinations favorites à la page 197](#).
- Une clé téléphone ou un porte-clé jumelé est détecté à l'intérieur du véhicule Model X.
- Une porte ou un coffre n'est pas complètement fermé.
- Le paramètre Bluetooth de votre clé téléphone est désactivé.
- Si le véhicule Model X détecte une clé authentifiée pendant plusieurs minutes après que vous soyez sorti du véhicule et que vous ayez fermé toutes les portières, le verrouillage par éloignement sera désactivé et les portières ne se verrouilleront pas lorsque vous vous éloignerez. Dans ce cas, vous devez verrouiller manuellement votre véhicule jusqu'à après votre prochain trajet.
- Le conducteur n'utilise pas la porte du conducteur pour sortir du véhicule.

**REMARQUE :** Vous devez vous assurer que votre véhicule est verrouillé, même lorsque la fonction de verrouillage par éloignement est activée.

## Verrouillage par départ

Model X verrouille automatiquement les portes (y compris les coffres) lorsque votre vitesse de conduite dépasse 5 mi/h (8 km/h).

## Mode déverrouillage porte conducteur

En activant **Contrôles > Verrouillage > Mode déverrouillage porte conducteur** seule la porte du conducteur se déverrouille lorsque vous déverrouillez votre véhicule Model X une première fois. La porte du conducteur se déverrouille si une clé est présente du côté conducteur du véhicule, mais pas si elle se trouve du côté passager. Pour déverrouiller les autres portes, servez-vous de l'écran tactile ou de l'application mobile, ou appuyez une deuxième fois sur le porte-clé.

## Avis de véhicule non verrouillé

Pour recevoir une notification mobile si une porte, une vitre et/ou le coffre est laissé ouvert ou si le véhicule Model X est laissé involontairement déverrouillé, touchez **Contrôles > verrouillage > Avis de véhicule non verrouillé**.

## Verrouillage de sécurité pour enfants

Model X est doté d'un verrouillage de sécurité pour enfants aux portes arrière qui empêche que les portes puissent être ouvertes à l'aide des boutons de déverrouillage intérieurs. Sur l'écran tactile, touchez **Contrôles > Verrouillages > Verrouillage enfants**. Vous pouvez choisir **Les deux** pour

activer la sécurité enfant aux deux portières arrière ou vous pouvez choisir **Gauche** ou **Droite** pour l'activer sur seulement une des portières au choix.



**AVERTISSEMENT :** Il est recommandé d'actionner le verrouillage de sécurité pour enfants lorsqu'un enfant est assis sur la banquette arrière.

## Déverrouillage en mode stationnement

Lorsque vous arrêtez le véhicule Model X et passez à P, vous pouvez choisir de déverrouiller toutes les portes. Pour activer et ou désactiver cette fonction, touchez **Contrôles > Verrouillage > Déverrouillage en mode Stationnement**.

## Ouverture et fermeture

**REMARQUE :** Vous êtes responsable de vous assurer que les vitres sont fermées après avoir fermé le véhicule.

Appuyez sur une commande pour abaisser la vitre correspondante. Les commandes de vitre fonctionnent en deux niveaux :

- Pour abaisser complètement une vitre, appuyez complètement sur la commande et relâchez-la aussitôt.
- Pour abaisser une vitre partiellement, appuyez légèrement sur la commande et relâchez-la lorsque la vitre a atteint la position souhaitée.

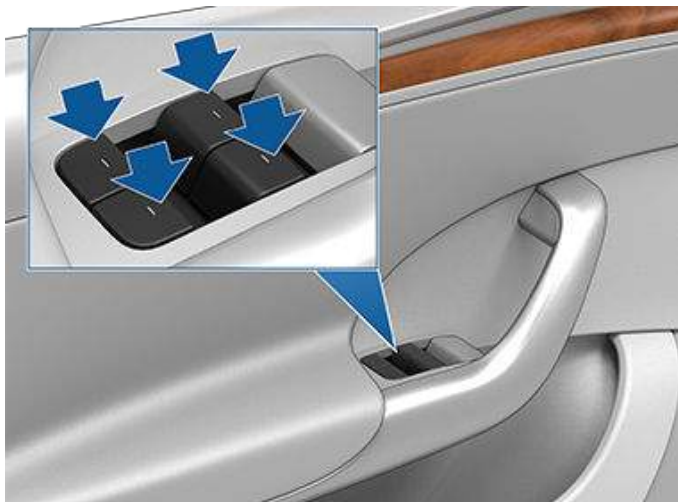

De même, tirez la commande vers le haut pour fermer la vitre correspondante :

- Pour relever complètement une vitre, tirez complètement la commande et relâchez-la aussitôt.
- Pour relever partiellement une vitre, tirez légèrement sur la commande et relâchez-la lorsque la vitre a atteint la position souhaitée.

**REMARQUE :** Par temps froid, lorsque les vitres sont levées complètement, elles s'arrêtent légèrement en dessous de la garniture du véhicule afin d'éviter qu'elles ne gèlent et pour faciliter l'ouverture des portes.

Si une vitre est laissée ouverte involontairement, le véhicule Model X peut envoyer une notification à l'application mobile (touchez **Contrôles** > **Verrouillage** > **Avis de véhicule non verrouillé**, puis sélectionnez **Portes et vitres**).

Vous pouvez aussi activer **Fermer les vitres lors du verrouillage** en touchant **Contrôles** > **Verrouillage** > **Fermer les vitres lors du verrouillage**. Lorsque vous activez cette fonction, votre véhicule Model X ferme automatiquement toutes les vitres lorsqu'ils se verrouille.

**REMARQUE :** Pour en savoir plus sur la préparation des vitres pour le froid, voir [Meilleures pratiques par temps froid à la page 190](#).

**⚠ ATTENTION :** Pour éviter tout dommage, les vitres s'abaissent légèrement automatiquement lorsque vous ouvrez ou fermez une porte. Si vous fermez manuellement une vitre alors que la porte est ouverte, assurez-vous de la baisser légèrement avant de fermer la porte.

**⚠ AVERTISSEMENT :** Avant de fermer une vitre, le conducteur doit s'assurer qu'aucun passager, en particulier les enfants, n'a sorti un ou des membres à travers l'ouverture de la vitre. Le non-respect de cette consigne peut entraîner de graves blessures.

## Verrouillage des vitres arrière

Pour empêcher les passagers d'utiliser les commandes des vitres arrière, touchez **Contrôles** > **Verrouillage** > **Verrouillage des vitres**. Pour déverrouiller les vitres arrière, touchez de nouveau à **Verrouillage des vitres**.

**⚠ AVERTISSEMENT :** Pour des raisons de sécurité, il est recommandé de verrouiller les commandes des vitres arrière dès qu'un enfant est assis sur la banquette arrière.

**⚠ AVERTISSEMENT :** Ne laissez jamais un enfant sans surveillance dans le véhicule Model X.

## Indice UV

Le toit, les pare-brise et les vitres du Model X sont excellents pour vous protéger des rayons UV (ultraviolets). Les composants du verre ont un score inférieur à 2 sur l'échelle de l'indice UV. Pour plus d'information, consultez les spécifications de l'indice UV de votre région. Il vous incombe néanmoins de prendre les précautions nécessaires pour vous protéger du soleil.



## Pare-soleil

Les pare-soleil de la Model X sont maintenus en place par des aimants. Pour protéger les occupants contre la lumière du soleil qui rayonne à travers le pare-brise, dégagez le pare-soleil du montant et faites-le pivoter vers le rétroviseur jusqu'à ce que l'aimant s'enclenche. Bien que le pare-soleil soit maintenu en place par l'aimant, vous pouvez le régler et abaisser le bras pour obtenir un maximum d'ombre.



Pour exposer le miroir de courtoisie, abaissez le bras du pare-soleil, puis abaissez le couvercle du miroir. Lorsque le couvercle est abaissé, le miroir est exposé et les lampes s'allument.



Pour protéger les occupants contre la lumière du soleil qui rayonne à travers les vitres latérales, dégagez le pare-soleil du montant et abaissez le bras du pare-soleil. Le cas échéant, vous pouvez également tirer le pare-soleil et l'étendre jusqu'à 5 pouces (12 cm), selon la protection nécessaire.





## Ouverture

Pour ouvrir le coffre arrière, assurez-vous que le véhicule Model X est en mode Stationnement, puis effectuez l'une des actions suivantes :

- Approchez-vous du coffre avec votre clé téléphone dans votre poche avant (voir [Coffre mains libres à la page 41](#)).
- Touchez **Contrôles** > **Coffre** sur l'écran tactile.
- Appuyez deux fois sur le bouton du coffre arrière, sur le porte-clé.
- Appuyez sur le bouton du coffre arrière de l'application mobile.
- Appuyez sur le bouton situé sous la poignée extérieure du hayon (une clé valide doit être détectée).

**ATTENTION** : Avant d'ouvrir le véhicule hayon dans un endroit fermé (comme un garage), assurez-vous que la hauteur d'ouverture du hayon est adéquatement ajustée pour éviter les objets ou les plafonds bas (voir [Réglage de la hauteur d'ouverture du hayon à la page 42](#)).

Model X doit être déverrouillé ou une clé doit être détectée avant que vous puissiez utiliser l'interrupteur pour ouvrir le hayon.



Le tableau de bord vous indique si une porte ou un coffre est ouvert.

Pour interrompre le mouvement du hayon, appuyez une fois sur le bouton du coffre arrière du porte-clé. Ensuite, si vous appuyez deux fois sur le bouton du coffre arrière, le mouvement reprend, mais en sens inverse (à condition qu'il n'était pas quasiment ouvert ou fermé lorsque vous avez interrompu son mouvement). Par exemple, si vous appuyez une fois sur le bouton pour arrêter le hayon pendant qu'il s'ouvre, il se referme si vous appuyez deux fois.

**REMARQUE** : En situation d'urgence, vous pouvez ignorer une commande d'ouverture ou de fermeture en attrapant le hayon pour l'arrêter.

**ATTENTION** : Fermer brusquement ou forcer les fermetures (y compris les portes, le hayon, ou le coffre avant) pourrait entraîner des dommages qui ne sont pas pris en charge par la garantie.

**ATTENTION** : L'installation d'accessoires de rechange augmentant le poids du hayon peut provoquer la fermeture involontaire de celui-ci ou un fonctionnement inattendu. La garantie ne couvre pas les dommages ni les réparations nécessaires découlant de cette situation.

Lorsque la Model X détecte une faible hauteur sous plafond (par exemple, dans un garage), la hauteur d'ouverture du hayon (et des portes faucon) est réduite, même si aucun obstacle n'est détecté. Vous pouvez ignorer cette hauteur en le rehaussant manuellement. À ce moment-là, l'écran tactile vous demande de choisir si vous voulez que le coffre s'ouvre plus haut à cet emplacement et votre choix est sauvegardé. Si vous choisissez de procéder, la prochaine fois que vous ouvrez le hayon à cet emplacement, le Model X l'ouvre à la hauteur enregistrée.

**AVERTISSEMENT** : Avant d'ouvrir et de fermer le hayon, vérifiez les alentours du véhicule (personnes ou objets). Même si le hayon peut détecter des obstacles, il peut ne pas détecter tous les objets en tout temps. Ne comptez pas sur le hayon pour détecter une obstruction lors de l'ouverture ou de la fermeture. Vous devez surveiller de manière proactive le hayon pour vous assurer qu'il ne heurte aucune personne ou aucun objet. Le non-respect de cette consigne pourrait entraîner des dommages ou des blessures.

## Coffre mains libres

Vous pouvez ouvrir le coffre sans appuyer sur un bouton.

**REMARQUE** : Nécessite un appareil iOS ou Android qui prend en charge la technologie à bande ultralarge (ULB) et l'application mobile Tesla 4.29.5 ou une version ultérieure (pour iOS), ou l'application mobile Tesla 4.41.0 ou une version ultérieure (pour Android). Consultez la section des spécifications sur le site Web du fabricant de votre appareil iOS ou Android pour vérifier si celui-ci prend en charge la technologie à bande ultralarge en arrière-plan.

Assurez-vous que les paramètres de votre téléphone autorisent les « Interactions à proximité » pour l'application mobile Tesla. Si votre clé téléphone est déjà jumelée, ouvrez l'application mobile Tesla et accédez à **Clé téléphone** > **Mise à niveau**.



## Coffre arrière

1. Pour l'activer, appuyez sur **Contrôles > Verrouillage > Coffre mains libres**. Sélectionnez **Exclure domicile** pour désactiver le coffre mains libres automatique à l'emplacement que vous avez défini comme votre domicile (consulter [Domicile, maison et destinations favorites à la page 197](#) pour définir votre domicile).
2. Avec votre clé téléphone dans votre poche avant, approchez-vous du coffre et **restez immobile**. Lorsque votre clé téléphone a été détectée, Model X sonne et le coffre s'ouvre. Pour annuler la demande, éloignez-vous du véhicule.



**ATTENTION :** Ne laissez pas votre téléphone dans le coffre car il pourrait s'ouvrir tout seul. Si vous devez laisser votre téléphone dans le véhicule, désactivez Bluetooth et/ou éteignez le téléphone et assurez-vous d'avoir d'autres méthodes pour verrouiller/déverrouiller votre véhicule, voir [Clés à la page 27](#).

**AVERTISSEMENT :** Avant de permettre l'utilisation d'une fonction automatisée pour ouvrir le coffre (plutôt que de le faire manuellement), il est important de vérifier que la zone autour du coffre est exempte d'obstacles (tels que des personnes et des objets). Vous devez surveiller de manière proactive le mouvement du coffre pour vous assurer qu'il ne heurte aucune personne ou aucun objet. Le non-respect de cette consigne peut entraîner des dommages ou des blessures graves.

### Réglage de la hauteur d'ouverture du hayon

Personnalisez la hauteur d'ouverture de votre coffre et enregistrez-la comme paramètre par défaut ou pour un emplacement particulier, tel que votre garage.

1. Pour régler la hauteur, arrêtez le coffre lorsqu'il est en mouvement à l'aide de l'écran tactile. Vous pouvez aussi ajuster manuellement la hauteur préférée en abaissant ou en montant manuellement le hayon.

2. Pour enregistrer la hauteur préférée, suivez les indications affichées sur l'écran tactile ou maintenez le bouton situé en dessous du hayon enfoncé jusqu'à ce que vous entendiez le carillon de confirmation.



3. Pour réinitialiser l'ouverture de coffre actuelle aux paramètres d'origine ou pour effacer tout emplacement sauvegardé, allez à **Contrôles > Entretien > Retirer les emplacements sauvegardés**.

**ATTENTION :** Selon la configuration (comme la hauteur de caisse ou le type de roues), le hayon de votre véhicule peut s'ouvrir jusqu'à une hauteur approximative de 8 pi (2,5 m). Ajustez la hauteur d'ouverture du hayon pour éviter qu'il ne touche les plafonds bas ou d'autres objets.

### Fermeture

Pour fermer le hayon, effectuez l'une des actions suivantes :

- Touchez **Contrôles > Coffre**.
- Appuyez deux fois sur le bouton du coffre arrière, sur le porte-clé.
- Appuyez sur le commutateur situé sur la partie inférieure du hayon

Si le hayon détecte une obstruction en se fermant, il arrête son mouvement et émet deux signaux sonores. Enlevez l'obstacle et essayez de le fermer à nouveau.

### Accès à l'espace de chargement

Sécurisez le chargement avant de déplacer le véhicule Model X, et placez les charges lourdes dans la partie supérieure du coffre.





Pour accéder à l'espace de chargement à l'intérieur du coffre arrière, poussez sur la partie striée de la poignée du couvercle du coffre, puis tirez vers le haut. Vous pouvez ensuite régler la position de la protection de coffre ou la retirer complètement.



## Limites de chargement du coffre arrière

Le poids doit être réparti, aussi également que possible, entre les coffres avant et arrière.

-  **ATTENTION :** Ne placez jamais de charges plus lourdes que 88 lb (40 kg) dans le compartiment inférieur du coffre arrière ou plus lourdes que 285 lb (130 kg) dans le compartiment supérieur (au-dessus du couvercle de la partie inférieure). Ceci risque d'entraîner des dommages.
-  **AVERTISSEMENT :** Lorsque vous ajoutez des charges, soyez attentif au Poids nominal brut du véhicule (PNBV) du véhicule (voir [Caractéristiques techniques à la page 252](#)). Le PNBV du véhicule est la masse totale permise incluant tous les passagers, les fluides et le chargement.



## Coffre avant

### Ouverture

Pour ouvrir le coffre avant, assurez-vous que le véhicule Model X est en mode Stationnement, puis effectuez l'une des actions suivantes avant d'ouvrir le coffre en tirant :

- Approchez-vous du coffre avant avec votre clé téléphone dans votre poche avant (voir [Coffre avant mains libres à la page 44](#)).
- Touchez **Contrôles** > **Coffre avant** sur l'écran tactile.
- Cliquez deux fois sur le bouton du coffre avant du porte-clé.
- Touchez le bouton de coffre avant dans l'application mobile.
- Touchez votre clé téléphone sur le logo Tesla juste sous le coffre avant.

**REMARQUE** : Nécessite un téléphone prenant en charge la communication Ultra Wide Band (UWB) (iPhone 11 et plus récent et de nombreux téléphones Android plus récents). Consultez la section des spécifications sur le site Web du fabricant de votre téléphone pour vérifier si celui-ci prend en charge la technologie à bande ultralarge en arrière-plan.



Il est indiqué sur le tableau de bord lorsqu'une porte, un coffre ou le hayon est ouvert.

**AVERTISSEMENT** : Avant d'ouvrir ou de fermer le capot, il est important de vérifier que la zone autour de la porte est exempte de tout obstacle (personnes ou objets). Le non-respect de cette consigne pourrait entraîner des dommages ou des blessures graves.

### Coffre avant mains libres

Vous pouvez ouvrir le coffre avant sans appuyer sur un bouton.

**REMARQUE** : Nécessite un iPhone 11 ou une version ultérieure et une application mobile Tesla 4.31.0 ou une version ultérieure, ou un téléphone Android et une application mobile Tesla 4.41.0 ou une version ultérieure. La plupart des téléphones Samsung Galaxy et Google Pixel haut de gamme sont pris en charge. Consultez la section des spécifications sur le site Web du fabricant de votre téléphone pour vérifier si celui-ci prend en charge la technologie à bande ultralarge en arrière-plan.

Assurez-vous que les paramètres de votre téléphone autorisent les « Interactions à proximité » pour l'application mobile Tesla. Si votre clé téléphone est déjà jumelée, ouvrez l'application mobile Tesla et accédez à **Clé téléphone** > **Mise à niveau**.

1. Pour activer, touchez **Contrôles** > **Verrouillages** > **Coffre avant et coffre arrière mains libres**.
2. Avec votre clé téléphone dans votre poche avant, approchez-vous du coffre avant et **restez immobile**. Lorsque votre clé téléphone a été détectée, Model X sonne et le coffre avant s'ouvre. Pour annuler la demande, éloignez-vous du véhicule.



**ATTENTION** : Ne laissez pas votre téléphone dans le coffre avant, car il pourrait s'ouvrir tout seul. Si vous devez laisser votre téléphone dans le véhicule, désactivez Bluetooth et/ou éteignez le téléphone et assurez-vous d'avoir d'autres méthodes pour verrouiller/déverrouiller votre véhicule (voir [Clés à la page 27](#)).



**AVERTISSEMENT** : Avant de permettre l'utilisation d'une fonction automatisée pour ouvrir le coffre avant (plutôt que de le faire manuellement), il est important de vérifier que la zone autour du coffre avant est exempte d'obstacles (tels que des personnes et des objets). Vous devez surveiller de manière proactive le mouvement du coffre avant pour vous assurer qu'il ne heurte aucune personne ou aucun objet. Le non-respect de cette consigne peut entraîner des dommages ou des blessures graves.



## Fermeture

Le capot de la Model X n'est pas assez lourd pour se verrouiller sous son propre poids, et appliquer une pression sur le bord avant ou le centre du capot peut l'endommager.

Pour fermer correctement le capot :

1. Abaissez le capot jusqu'à ce que la butée touche les loquets.
2. Placez les deux mains sur l'avant du capot dans les zones indiquées (en vert) et appuyez fermement dessus pour enclencher les loquets.
3. Tirez sans forcer sur le bord avant du capot pour vérifier qu'il est bien fermé.

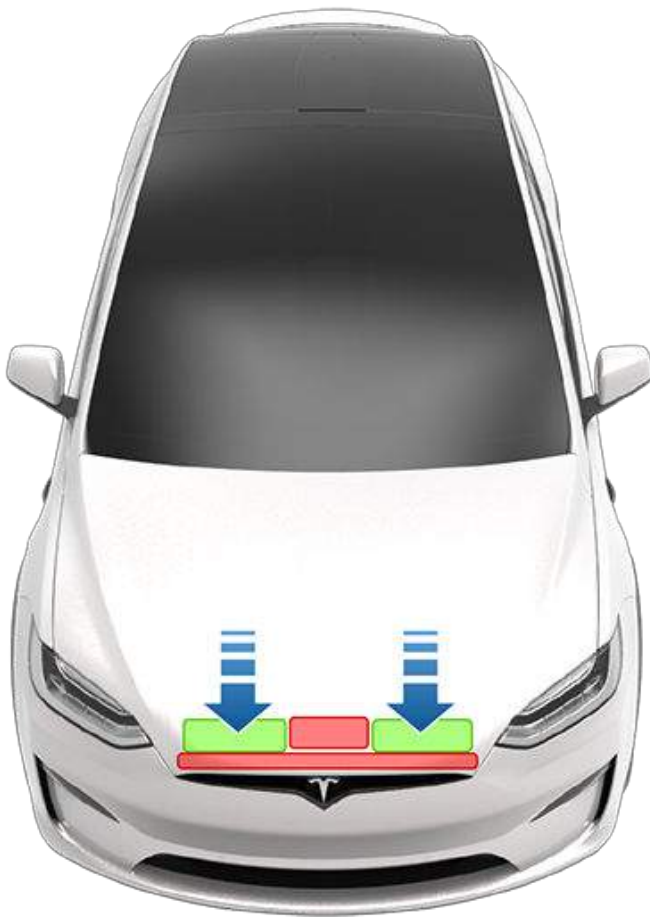

**ATTENTION :** Ne laissez jamais votre téléphone intelligent authentifié dans le coffre avant.

**ATTENTION :** Pour éviter des détériorations :

- Appuyez uniquement sur les zones vertes indiquées. Appuyer sur les zones rouges peut endommager le capot.
- Ne fermez pas le capot à une main. Cela concentre la force en un seul endroit et peut plier ou bosseler le capot.
- N'appuyez pas sur le bord avant du capot. Cela peut le plier.
- Ne claquez pas et ne laissez pas tomber le capot.
- Pour éviter les égratignures, ayez les mains libres (clés). Les bijoux peuvent également rayer les surfaces.

**AVERTISSEMENT :** Avant de prendre la route, vérifiez que le capot est correctement fermé en essayant de lever sans forcer son bord avant et en vous assurant qu'il n'y a aucun mouvement. Il incombe au conducteur de s'assurer que le coffre avant est bien fermé avant de conduire.

Si une porte Faucon ou le coffre avant est laissé ouvert alors que vous tentez de quitter le mode Stationnement, une notification vous demandant de confirmer votre commande apparaît sur l'écran tactile. Les portes Faucon peuvent se fermer automatiquement lorsque le véhicule commence à accélérer. De plus, la vitesse de votre véhicule est limitée si vous choisissez de conduire avec le coffre avant ouvert.

Le coffre avant se verrouille quand :

- Vous verrouillez le Model X à l'aide de l'écran tactile, d'une clé ou de l'application mobile.
- Vous vous éloignez du véhicule Model X avec votre clé sur vous (si la fonction [Verrouillage par éloignement](#) à la page 37 est activée).
- Le mode Voiturier est activé (voir [Mode Voiturier](#) à la page 110).

## Limites de de charge

Lors du chargement de cargaison, répartissez le poids de la cargaison aussi uniformément que possible entre les coffres avant et arrière et tenez toujours compte du Poids nominal brut du véhicule (PNBV) du véhicule (voir [Caractéristiques techniques](#) à la page 252). Le PNBV du véhicule est la masse totale permise incluant tous les passagers, les fluides et le chargement.

**ATTENTION :** Ne placez jamais de charge supérieure à 110 lb (50 kg) dans le coffre avant. Ceci risque d'entraîner des dommages.

## Déverrouillage intérieur d'urgence

Un bouton de déverrouillage intérieur allumé à l'intérieur du coffre avant permet à une personne enfermée à l'intérieur de sortir.



## Coffre avant

---



Appuyez sur le bouton de relâchement intérieur pour déverrouiller le coffre avant, puis levez le capot.

**REMARQUE :** Le bouton de déverrouillage intérieur luit à la suite d'une brève exposition à la lumière ambiante.

- ⚠ AVERTISSEMENT :** Personne ne devrait jamais grimper dans le coffre avant. Ne fermez jamais le capot avant alors qu'une personne se trouve à l'intérieur.
- ⚠ AVERTISSEMENT :** Assurez-vous que les objets dans le coffre avant n'entrent pas en contact avec le bouton de déverrouillage, afin d'éviter que le capot ne s'ouvre accidentellement.



## Console centrale

En plus de loger l'émetteur RFID qui lit les porte-clés et les cartes-clés (voir [Clés à la page 27](#)), la console centrale comprend des porte-gobelets, deux compartiments de rangement, divers chargeurs (voir [Éléments électroniques intérieurs à la page 13](#)) et un écran tactile arrière.

Pour ouvrir le compartiment de rangement principal, serrez le loquet sous la lèvre avant. Ouvrez le compartiment de rangement avant en glissant son couvercle vers l'avant.



Model X est doté de deux porte-gobelets qui peuvent être dissimulés sous l'écran tactile arrière.

**⚠ AVERTISSEMENT :** Lorsque vous ouvrez la console centrale, gardez toujours vos mains et vos doigts éloignés du bord ouvrant et de la charnière. Placer ses mains ou ses doigts près de l'ouverture ou de la charnière peut entraîner des blessures.

## Boîte à gants

Pour ouvrir la boîte à gants, touchez **Contrôles > Coffre à gants**. La boîte à gants s'ouvre automatiquement, et l'éclairage s'illumine.

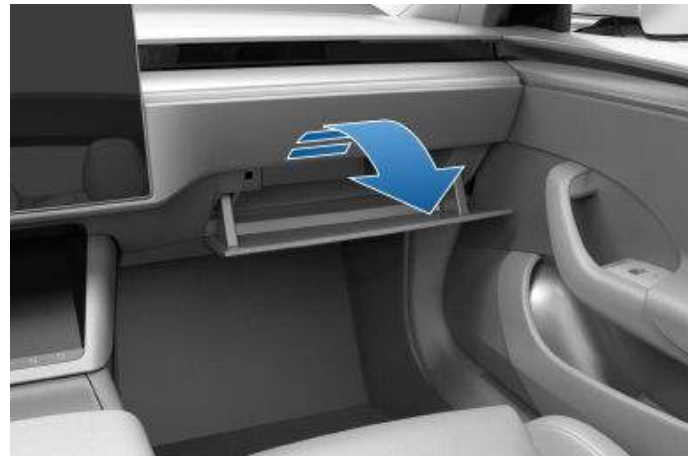

Pour fermer la boîte à gants, poussez la porte vers le haut en position fermée jusqu'à ce qu'elle soit fermée.

Pour protéger le contenu de votre boîte à gants, touchez **Contrôles > Sécurité > NIP boîte à gants** pour ajouter un NIP à 4 chiffres (voir [NIP boîte à gants à la page 175](#)).

**REMARQUE :** Si vous laissez la boîte à gants ouverte, son éclairage s'éteindra éventuellement.

**REMARQUE :** Une fois fermée, la boîte à gants se verrouille lorsque vous verrouillez votre Model X à l'aide de l'application mobile, de la carte-clé, en vous éloignant de votre Model X avec votre clé téléphone (si la fonction de verrouillage par éloignement est activée), ou si le mode voiturier est actif (voir [Mode Voiturier à la page 110](#)). Elle ne se verrouille pas quand le véhicule Model X est verrouillé à l'aide de l'icône de verrouillage sur l'écran tactile.

**⚠ AVERTISSEMENT :** Pendant que vous conduisez, gardez la boîte à gants fermée afin d'empêcher qu'un passager ne se blesse en cas de collision ou de freinage brusque.

## Cintres

Votre véhicule Model X est doté d'un cintre de chaque côté au-dessus des vitres arrière de la deuxième rangée, à côté de la lumière de lecture. Poussez sur le cintre pour le dégager. Poussez de nouveau sur le cintre pour le rentrer.

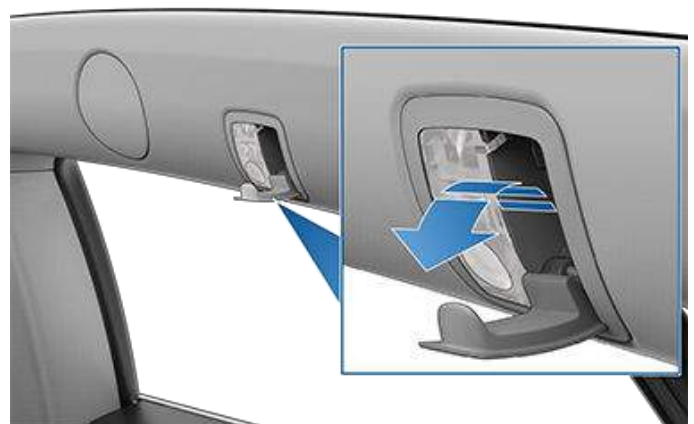



## Sièges avant et banquette arrière

### Position de conduite idéale

Le siège, l'appuie-tête, la ceinture de sécurité et les coussins de sécurité gonflables agissent de concert pour assurer une sécurité optimale. Leur utilisation adéquate assure une protection accrue.



Réglez le siège de manière à pouvoir porter la ceinture de sécurité correctement, tout en étant aussi loin que possible du coussin gonflable frontal :

1. Asseyez-vous bien droit, avec les deux pieds sur le plancher et le dossier du siège en position verticale.
2. Assurez-vous que vos pieds peuvent atteindre facilement les pédales et que vos bras sont légèrement pliés lorsque vous tenez le manche de conduite (ou volant). Votre poitrine doit être située à au moins 25 cm (10 po) du centre du couvercle du coussin gonflable.
3. Placez la partie diagonale de la ceinture de sécurité à mi-chemin entre votre cou et votre épaule. Ajustez la section sous-abdominale de la ceinture serrée sur vos hanches et non sur votre ventre.

Model X Les sièges sont équipés d'appuie-tête intégrés qui ne sont ni réglables ni amovibles.

### Exemples de bonnes et de mauvaises positions assises des passagers

**Bonne position assise :**



**Mauvaise position assise – les pieds du passager doivent être au sol :**





**Mauvaise position assise – le passager ne doit pas glisser vers le devant du coussin du siège :**



**Mauvaise position assise – le passager ne doit pas abaisser le dossier en position couchée lorsque le véhicule roule :**



## Réglage des sièges avant

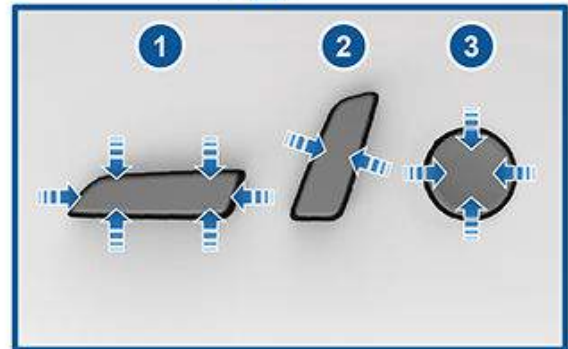

1. Faites avancer/reculer le siège et réglez sa hauteur ainsi que son angle d'inclinaison.
2. Réglez le dossier.
3. Réglage du support lombaire.

Pour régler le siège du passager avant à l'aide de l'écran tactile, touchez **Contrôles > Sièges** et utilisez les flèches à côté de la visualisation du siège du passager avant pour déplacer le siège vers l'avant ou vers l'arrière.

**⚠ AVERTISSEMENT :** Avant de régler un siège avant, vérifiez que la zone autour du siège est dépourvue d'obstacles (personnes ou objets).



## Sièges avant et banquette arrière

**⚠ AVERTISSEMENT :** N'effectuez pas les réglages du siège lorsque vous conduisez. Cela augmente le risque de collision.

**⚠ AVERTISSEMENT :** La conduite d'un véhicule avec le dossier incliné peut entraîner des blessures graves en cas de collision, car vous risquez de glisser sous la ceinture sous-abdominale ou d'être projeté contre la ceinture de sécurité. Assurez-vous que le dossier est incliné à 30 degrés au maximum lorsque le véhicule est en mouvement.

**⚠ AVERTISSEMENT :** La conduite d'un véhicule avec le dossier incliné peut entraîner des blessures graves en cas de collision, car vous risquez de glisser sous la ceinture sous-abdominale ou d'être projeté contre la ceinture de sécurité. Assurez-vous que les dossiers des sièges occupés sont inclinés à 30 degrés au maximum lorsque le véhicule est en mouvement.

### Étalonner les sièges

(Le cas échéant) Vous pouvez étalonner le siège du conducteur. Ceci est pratique si vous trouvez que l'ajustement de votre siège est limité ou si le profil conducteur n'ajuste pas automatiquement le siège pour vous. Allez à **Contrôles > Entretien > Étalonnage siège conducteur, volant et rétroviseurs** et suivez les instructions sur l'écran tactile.

**⚠ AVERTISSEMENT :** Pendant l'étalonnage, assurez-vous qu'aucun objet ne se trouve derrière ou sous le siège du conducteur. Le non-respect de cette consigne risque d'entraîner de graves blessures.

### Réglage des sièges de deuxième rangée (banquette)

Jusqu'à trois passagers peuvent s'asseoir sur la banquette de deuxième rangée. Utilisez le levier de réglage manuel situé sur le côté de chaque place extérieure pour régler les dossiers. Une banquette est divisée selon le rapport 60/40. Ainsi, le levier de réglage du côté gauche déplace le dossier du siège de gauche et du siège central tandis que le levier du côté droit déplace uniquement le dossier du siège extérieur de droite. Tirez le levier et maintenez-le dans cette position, déplacez le dossier à la position souhaitée, puis relâchez le levier. Lorsque vous relevez un dossier, essayez de le déplacer vers l'avant ou vers l'arrière pour assurer qu'il est bien en place.

### Sièges rabattables de deuxième rangée (banquette)

Il est possible de rabattre les dossiers de la deuxième rangée sur les banquettes de façon à ce qu'ils se replient complètement pour minimiser l'espace de rangement. Tirez sur le levier manuel situé sur le côté de chaque place extérieure (le même levier que vous utilisez pour incliner les sièges, comme décrit précédemment), puis poussez le dossier complètement vers l'avant. Les banquettes sont divisées selon le rapport 60/40. Ainsi, le levier de réglage du côté gauche rabat le dossier du siège de gauche et du siège central tandis que le levier du côté droit rabat uniquement le dossier du siège extérieur de droite.



**REMARQUE :** Avant de rabattre les sièges complètement vers l'avant, retirez tous les objets des sièges et de l'espace pour les pieds. Pour rabattre la banquette à plat, il se peut que vous deviez avancer les sièges avant.

**⚠ ATTENTION :** Avant de rabattre complètement les sièges, assurez-vous que la ceinture de sécurité est déboutlée et qu'il n'y a aucun objet sur le siège.

### Déplacer les sièges de deuxième rangée (banquette)

**REMARQUE :** Seules les banquettes dans les véhicules à sept sièges peuvent être déplacées vers l'avant et vers l'arrière. Les banquettes dans les véhicules à cinq sièges sont stationnaires.





Utilisez le levier manuel situé sous chaque position du siège extérieur pour avancer les sièges de deuxième rangée vers l'avant ou vers l'arrière. Les banquettes sont divisées selon le rapport 60/40. Ainsi, le levier du côté gauche déplace le dossier du siège de gauche et du siège central tandis que le levier du côté droit déplace uniquement le siège extérieur de droite. Tirez et maintenez le levier en déplaçant le siège vers l'avant ou vers l'arrière. Relâchez le levier lorsque le siège se trouve à la position désirée. Avant de conduire, assurez-vous que le levier est verrouillé en place.



**REMARQUE :** Vous ne pouvez régler la position des banquettes qu'à l'aide des leviers manuels. Vous ne pouvez utiliser l'écran tactile pour régler les banquettes.

## Réglage des sièges de deuxième rangée (monoposte)

Un Model X doté de sièges monopostes peut accueillir jusqu'à deux passagers dans la deuxième rangée. Utilisez les réglages manuels pour ajuster la position de ces sièges.



Utilisez le bouton situé presque au haut du siège pour le déplacer le dossier vers l'avant ou vers l'arrière.

Utilisez le bouton en forme de L au bas du siège pour déplacer le siège vers l'avant ou l'arrière (haut ou bas sur la commande) et ajustez le dossier en inclinant le haut du bouton en forme de L vers l'avant ou l'arrière.

**REMARQUE :** Lorsque vous relâchez le levier, le dossier se verrouille en position. Si un dossier n'est pas verrouillé en position lorsqu'un mode de conduite est engagé, le tableau de bord affiche une alerte pour le dossier déverrouillé. Réglez de nouveau le dossier en vous assurant qu'il se verrouille en position.

**AVERTISSEMENT :** Avant de conduire, assurez-vous que le siège est verrouillé en position. Vous pourriez devoir déplacer le siège vers l'avant ou vers l'arrière jusqu'à ce qu'il s'enclenche en place.

## Accès aux sièges de troisième rangée (si le véhicule en est équipé)

### Banquettes

Si votre véhicule est doté d'une banquette, vous trouverez un bouton sur les dossiers des sièges d'extrémité de deuxième rangée. Ce bouton facilite l'entrée et la sortie des passagers aux positions assises de la troisième rangée. Appuyez sur le bouton sur la banquette de gauche et relâchez-le pour incliner et déplacer vers l'avant les sièges combinés de gauche et du centre. Appuyez sur le bouton sur la banquette de droite et relâchez-le pour incliner et déplacer vers l'avant le siège de droite.



**AVERTISSEMENT :** Pour les véhicules dotés d'une troisième rangée de sièges, n'utilisez pas le bouton d'accès à la troisième rangée qui se trouve sur le dossier de la banquette à l'extrémité de la deuxième rangée lorsqu'un enfant est assis dans la deuxième rangée. Ce bouton permet de déplacer les sièges combinés de gauche et du centre vers l'avant, et ceux-ci pourraient écraser l'occupant. Utilisez ce bouton seulement quand les sièges de la deuxième rangée ne sont pas occupés. Avant de conduire, assurez-vous que le siège et la banquette arrière soient bien bloqués en place.



## Sièges avant et banquette arrière

Dans certains cas, par exemple, quand vous êtes stationné dans une pente ou quand la garniture des sièges nuit au mouvement des banquettes, après avoir appuyé sur le bouton, les banquettes peuvent ne pas se déplacer complètement vers l'avant et vous pourriez devoir pousser délicatement les sièges vers l'avant jusqu'à ce qu'ils atteignent l'extrémité de la glissière.

**AVERTISSEMENT :** Après avoir utilisé le bouton d'accès aux sièges de troisième rangée, poussez les banquettes à leur position assise en veillant à ce que les sièges soient bien verrouillés en place en essayant de les pousser et de les tirer. Le siège doit être entièrement verrouillé en position avant la conduite. Poussez ou tirez le siège jusqu'à ce qu'un « clic » de fasse entendre. Le non-respect de cette consigne accroît le risque de blessures.

### Sièges monopostes

Si votre véhicule est doté de sièges monopostes, vous trouverez un bouton d'accès à la troisième rangée sur les dossiers des sièges monopostes d'extrémité de deuxième rangée. Ce bouton facilite l'entrée et la sortie des passagers aux positions assises de la troisième rangée. Touchez **Contrôles > Sécurité > Accès facile à la troisième rangée** et choisissez comment vous utiliserez ce bouton :

- **ACT.** – Vous permet d'incliner et de déplacer le siège extérieur correspondant complètement vers l'avant et le siège central partiellement vers l'avant d'un **simple toucher** du bouton.
- **DÉSACTIVÉ** – Si désactivé, recommandé si un siège pour enfant est installé dans la deuxième rangée, vous devez **maintenir** le bouton pour déplacer les sièges de deuxième rangée.



Après avoir utilisé le bouton pour accéder aux sièges de la troisième rangée, vous n'avez qu'à appuyer sur le bouton de nouveau pour ramener les sièges de deuxième rangée en position normale.

**AVERTISSEMENT :** N'utilisez pas le bouton d'accès à la troisième rangée qui se trouve sur le dossier du siège à l'extrémité de la deuxième rangée lorsqu'un enfant ou un occupant est assis dans la deuxième rangée. Utilisez ce bouton SEULEMENT quand les sièges de la deuxième rangée ne sont pas occupés. Ce bouton permet d'incliner et de déplacer les sièges vers l'avant, et ceux-ci pourraient écraser un occupant. Ne vous fiez pas au Model X pour reconnaître que des occupants sont assis dans le véhicule lors de l'utilisation de ce bouton.

### Directives pour l'utilisation du bouton d'accès à la troisième rangée :

- Si un siège avant est positionné de façon à ce que le siège de deuxième rangée entre en contact avec lui lorsque la fonction d'entrée facile est activée, il se déplace automatiquement vers l'avant de façon à positionner le siège monoposte de deuxième rangée pour faciliter l'accès du passager.
- Quand un siège d'extrémité s'incline vers l'avant après avoir appuyé sur le bouton, son dossier se remet en position vers l'avant. Vous pourriez devoir le régler de nouveau.
- Le mouvement vers l'avant des sièges de deuxième rangée s'annule si un occupant règle un siège de seconde rangée alors qu'il est en mouvement.

**AVERTISSEMENT :** Assurez-vous toujours que le siège est verrouillé en position avant de voyager. Le non-respect de cette consigne accroît le risque de blessures.

### Rabattre les sièges de troisième rangée (si le véhicule en est équipé)

Pour rabattre un siège de troisième rangée, appuyez sur le bouton situé dans le coin supérieur externe du siège. Le bouton comporte deux crans d'arrêt.



1. Rabattre l'appuie-tête vers l'avant.
2. Rabattre le dossier de siège vers l'avant.

**REMARQUE :** Avant de rabattre les dossiers de sièges de troisième rangée, retirez tous les objets des sièges et de l'espace pour les pieds. Pour rabattre les banquettes à plat, vous devrez peut-être avancer les sièges de la deuxième rangée.

**REMARQUE :** En conduisant avec les sièges arrière rabattus vers l'avant, vous pourriez entendre plus de bruit ou ressentir plus de vibrations provenant de l'arrière du véhicule (coffre, suspension, etc.).

**REMARQUE :** Pour relever les sièges, maintenez enfoncé le bouton situé sur le coin extérieur supérieur du siège, puis relevez le siège jusqu'à ce qu'il se verrouille en position verticale. Essayez de tirer le dossier vers l'avant pour confirmer qu'il est bien fixé en position.

**ATTENTION :** Avant de rabattre complètement les sièges, assurez-vous que la ceinture de sécurité est déboutonnée et qu'il n'y a aucun objet sur le siège.

**AVERTISSEMENT :** Assurez-vous toujours que les sièges avant et arrière soient bien verrouillés en position verticale avant de déplacer le véhicule. Le non-respect de cette consigne accroît le risque de blessures.

## Sièges chauffants

Tous les sièges sont munis de coussins chauffants. De plus, les deux sièges avant sont ventilés. Vous pouvez contrôler tous les sièges chauffants à l'aide des réglages de la climatisation sur l'écran tactile.

**AVERTISSEMENT :** Pour éviter des brûlures résultant d'un usage prolongé des sièges chauffants et du système de climatisation, les personnes souffrant de névropathie périphérique ou dont l'aptitude à ressentir la douleur est limitée en raison du diabète, de l'âge, d'un trouble neurologique ou d'une autre maladie, devront prendre des précautions au moment d'en faire l'usage.

## Housses de sièges

**AVERTISSEMENT :** N'utilisez pas de housse de siège sur un siège doté d'un coussin gonflable intégré (voir [Emplacement des coussins gonflables à la page 67](#)). Elles pourraient empêcher le déploiement des coussins gonflables latéraux des sièges en cas de collision. De plus, si le véhicule est équipé d'un système de détection de passager utilisé pour déterminer l'état du coussin gonflable avant, côté passager, les housses de sièges pourraient interférer avec ce système.



## Port de la ceinture de sécurité

Les ceintures de sécurité et les sièges de sécurité pour enfants sont les moyens les plus efficaces pour protéger les occupants en cas de collision. Par conséquent, le port de la ceinture de sécurité est exigé par la loi dans la plupart des juridictions.

Tous les sièges sont équipés de ceintures de sécurité à trois points d'ancrage avec enrouleur à inertie. Les ceintures de sécurité avec enrouleur à inertie sont tendues automatiquement pour permettre aux occupants de bouger confortablement dans les conditions de conduite normale. Afin de maintenir les sièges de sécurité pour enfants, tous les sièges passagers sont équipés d'un enrouleur à blocage automatique qui, lorsque la ceinture est tirée sur une longueur supérieure à la longueur nécessaire pour un adulte, maintient la ceinture en position jusqu'à ce qu'elle soit détachée (voir [Installation des sièges pour enfants retenus par ceinture de sécurité à la page 60](#)).

L'enrouleur de la ceinture de sécurité se serre ou se bloque automatiquement pour empêcher le mouvement des occupants lorsque la Model X subit une forte accélération ou une décélération rapide à la suite d'un freinage, d'un virage ou d'une collision.

## Rappels relatifs aux ceintures de sécurité



Le témoin de rappel du port de la ceinture sur le tableau de bord vous avertit lorsque la ceinture de sécurité d'un siège occupé n'est pas bouclée. Si la ceinture de sécurité de tous les occupants est bouclée et que le témoin de rappel reste activé, bouclez à nouveau les ceintures de sécurité pour vérifier qu'elles sont correctement enclenchées. Retirez également tout objet lourd (par exemple une valise) posé sur un siège inoccupé. Si le témoin de rappel reste allumé, prenez un rendez-vous d'entretien et évitez d'utiliser le siège jusqu'à ce que le problème soit résolu.

Vous pouvez désactiver temporairement le signal d'alerte relatif au port de la ceinture pour un siège arrière. Cela est utile lorsque vous transportez un objet sur un siège arrière qui déclenche l'alerte de rappel du port de la ceinture. Pour désactiver le signal, touchez le siège correspondant sur le message de rappel du port de la ceinture qui s'affiche sur l'écran tactile lorsque la fonction de rappel du port de la ceinture est activée. Lorsqu'un rappel est désactivé, l'icône du rappel de port de ceinture est remplacée par une icône de siège pour enfant, jusqu'à ce que le rappel soit réactivé en touchant le siège sur le message contextuel.

**AVERTISSEMENT :** Ne désactivez pas un rappel de port de ceinture de sécurité lorsque le siège est occupé par un passager.

**AVERTISSEMENT :** Les ceintures de sécurité doivent être portées par les passagers adultes de tous les sièges.

**REMARQUE :** Dans les régions où les réglementations en vigueur exigent des rappels de ceinture de sécurité pour les sièges arrière, ces rappels ne peuvent pas être désactivés. Pour annuler le rappel relatif à un siège inoccupé lorsqu'un objet est détecté, vous devez attacher la ceinture de sécurité ou retirer l'objet.

## Pour boucler une ceinture de sécurité

1. Veillez au bon positionnement du siège (voir ). Voir (voir [Position de conduite idéale à la page 48](#)) pour plus de détails sur la bonne position du siège du conducteur.
2. Tirez la ceinture d'un mouvement continu en veillant à ce qu'elle repose à plat sur le bassin, le thorax et la clavicle, à mi-chemin entre le cou et l'épaule. Assurez-vous que la ceinture de sécurité est acheminée correctement et qu'elle n'est pas tordue. Ne vous asseyez jamais sur la ceinture de sécurité ou sur un composant de la ceinture de sécurité.



**AVERTISSEMENT :** Une ceinture de sécurité tordue ou mal acheminée peut causer des dommages et interférer avec le fonctionnement du système de ceinture de sécurité.

3. Insérez la languette dans la boucle et pressez-les l'une contre l'autre jusqu'à entendre un clic, indiquant que la ceinture est verrouillée.



4. Tirez sur la ceinture pour vérifier qu'elle est bien attachée.
5. Tirez la partie diagonale de la ceinture en direction de l'enrouleur pour supprimer tout jeu excessif.

## Pour régler le dispositif de retenue supérieur

Model X est équipée d'un dispositif de retenue supérieur réglable sur chaque siège avant pour s'assurer que la ceinture est positionnée correctement. La ceinture de sécurité doit être bien à plat et passer au milieu de la clavicle lorsque vous êtes assis dans la position de conduite idéale (voir [Position de conduite idéale à la page 48](#)). Ajustez la hauteur du dispositif de retenue si la ceinture de sécurité n'est pas positionnée correctement.

1. Appuyez sur le bouton du dispositif de retenue pour déverrouiller le mécanisme.



2. Pendant que vous appuyez sur le bouton, montez ou descendez le dispositif de retenue supérieur au besoin pour bien positionner la ceinture de sécurité.

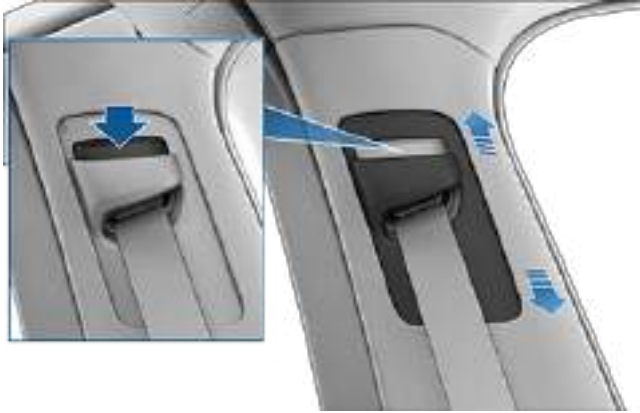

3. Relâchez le bouton du dispositif pour qu'il se verrouille en position.
4. Une fois le bouton relâché, tirez sur la ceinture de sécurité et tentez de déplacer le dispositif de retenue vers le bas pour vérifier s'il est verrouillé en position.

**⚠ AVERTISSEMENT :** Assurez-vous que la ceinture de sécurité est positionnée correctement et que le dispositif de retenue est verrouillé en position avant de démarrer. Si la ceinture de sécurité n'est pas correctement positionnée ou si le dispositif de retenue n'est pas verrouillé en place, l'efficacité de la ceinture de sécurité lors d'une collision sera considérablement réduite.

## Pour détacher une ceinture de sécurité

Maintenez la ceinture de sécurité près de la boucle pour éviter que la ceinture de sécurité ne s'enroule trop rapidement, puis appuyez sur le bouton-poussoir de la boucle. La ceinture de sécurité s'enroule automatiquement. Assurez-vous qu'il n'y a aucun obstacle qui empêche la ceinture de sécurité de s'enrouler complètement. La ceinture de sécurité ne doit pas pendre. Si une ceinture de sécurité ne s'enroule pas entièrement, prévoyez un rendez-vous d'entretien.

## Port de la ceinture de sécurité pendant la grossesse

Ne mettez pas la partie sous-abdominale ou la partie diagonale de la ceinture de sécurité sur la zone abdominale. Portez la partie sous-abdominale de la ceinture aussi bas que possible, au niveau des hanches et pas au niveau de la taille. Positionnez la partie supérieure de la ceinture entre la poitrine et sur le côté de l'abdomen. Consultez votre médecin pour obtenir des conseils spécifiques.



**⚠ AVERTISSEMENT :** Si la ceinture de sécurité est inconfortable, réglez la position du siège au lieu de porter la ceinture de sécurité de manière incorrecte.

**⚠ AVERTISSEMENT :** Ne placez jamais aucun objet entre vous et la ceinture de sécurité pour amortir l'impact en cas de collision.

## Prétendeurs de ceinture de sécurité

Les ceintures de sécurité avant sont équipées de prétendeurs qui agissent de concert avec les coussins gonflables en cas de collision. Les prétendeurs enroulent automatiquement l'ancrage inférieur de la ceinture de sécurité et la sangle supérieure à l'épaule, réduisant le jeu des parties sous-abdominale et diagonale de la ceinture et limitant ainsi le mouvement de l'occupant vers l'avant.





# Ceintures de sécurité

Si les prétendeurs et les coussins gonflables n'ont pas été activés lors d'un impact, cela n'est pas un signe de défaillance. Cela signifie généralement que l'intensité ou le type de force ne suffisaient pas pour les activer.

Les sièges d'extrémité de deuxième rangée sont équipés d'un prétendeur de ceinture de sécurité d'épaule qui enroule la sangle pour réduire le mouvement vers l'avant de l'occupant.

**AVERTISSEMENT** : Ne pas plier, s'asseoir ou interférer avec l'ensemble du prétendeur. Cela peut causer des dommages qui interfèrent avec le bon fonctionnement du système de ceinture de sécurité.

**AVERTISSEMENT** : Une fois que les prétendeurs de ceinture de sécurité ont servi, ils doivent être remplacés. Après une collision, faites inspecter et, au besoin, remplacer les coussins gonflables, les prétendeurs de ceinture de sécurité et tous les composants associés.

## Test des ceintures de sécurité

Pour confirmer que les ceintures de sécurité fonctionnent correctement, effectuez les vérifications simples suivantes sur chaque ceinture de sécurité :

1. La ceinture de sécurité étant bouclée, exercez une traction rapide et forte sur la sangle la plus proche de la boucle. La boucle doit rester solidement enclenchée.
2. La ceinture de sécurité étant bouclée, exercez une traction rapide et forte sur la sangle la plus proche de la porte. La fixation permanente de la ceinture de sécurité doit rester solidement verrouillée. N'essayez jamais de retirer cet accessoire.
3. La ceinture de sécurité étant débouclée, déroulez la sangle jusqu'à sa limite. Vérifiez qu'elle se déroule de manière régulière et recherchez visuellement tout signe d'usure sur la sangle. Laissez la ceinture s'enrouler, tout en vous assurant que l'enroulement s'effectue de manière régulière et complète.
4. La sangle étant à moitié déroulée, tenez la languette et tirez-la en avant rapidement. Le mécanisme devrait se bloquer automatiquement et empêcher tout déroulement supplémentaire.

Si une ceinture de sécurité échoue à l'un de ces tests, réalisez immédiatement la réparation. Ne permettez pas aux passagers de s'asseoir dans un siège ayant une ceinture défectueuse.

Pour plus de renseignements concernant le nettoyage des ceintures de sécurité, voir [Ceintures de sécurité à la page 242](#).

## Avertissements relatifs aux ceintures de sécurité

**AVERTISSEMENT** : Les ceintures de sécurité doivent être bouclées par tous les occupants à chaque trajet, même si la distance parcourue est très courte. Le non-respect de cette consigne augmente le risque de blessure ou de décès en cas de collision.

**AVERTISSEMENT** : Il est dangereux de s'incliner ou de se coucher sur le côté pendant que le véhicule est en mouvement. Dans cette position, la ceinture de sécurité ne peut pas assurer une protection efficace. Pour assurer le plus haut niveau de protection aux occupants du véhicule dans diverses conditions de conduite, il est essentiel que tous les occupants : placent leurs pieds à plat sur le sol directement devant le siège, s'assoient dans une posture droite en veillant à ce que tout le dos soit fermement appuyé contre le dossier du siège, évitent d'incliner excessivement le dossier du siège et attachent toujours correctement la ceinture de sécurité en veillant à ce qu'elle soit correctement portée.

**AVERTISSEMENT** : Installez les jeunes enfants dans un siège de sécurité approprié, comme décrit dans le manuel du propriétaire. Suivez toujours les instructions du fabricant du siège de sécurité pour enfants lors de son installation.

**AVERTISSEMENT** : Vérifiez que toutes les ceintures de sécurité sont correctement portées. Le port inadapté d'une ceinture de sécurité augmente le risque de blessure ou de décès en cas de collision.

**AVERTISSEMENT** : Ne vous asseyez jamais sur un composant de la ceinture de sécurité. Cela risque d'endommager ou d'entraver le bon déploiement des équipements de sécurité.

**AVERTISSEMENT** : Ne placez pas la ceinture de sécurité par-dessus des objets durs, fragiles ou tranchants tels que stylos, clés, lunettes, etc. La pression exercée par la ceinture de sécurité sur de tels objets peut entraîner des blessures.







**AVERTISSEMENT** : Les ceintures de sécurité ne doivent pas être portées si une partie de la sangle est tordue.

**AVERTISSEMENT** : Chaque ceinture de sécurité ne doit être utilisée que par un seul occupant. Il est dangereux de passer une ceinture de sécurité autour d'un enfant porté sur les genoux d'un occupant.

**AVERTISSEMENT** : Les ceintures de sécurité portées lors d'une collision doivent être inspectées ou remplacées par Tesla ou un établissement de réparation qualifié, même si les dommages subis ne sont pas visibles.

**AVERTISSEMENT** : Les ceintures de sécurité qui montrent des signes d'usure ou qui ont été coupées ou endommagées de quelque manière que ce soit doivent être remplacées immédiatement.



-  **AVERTISSEMENT :** Évitez de contaminer tout composant de la ceinture de sécurité avec des produits chimiques, des liquides, du sable, de la saleté ou des produits de nettoyage. Si une ceinture de sécurité ne se rétracte pas correctement ou ne s'enclenche pas dans l'attache, il faut la remplacer immédiatement. Planifiez un rendez-vous d'entretien en utilisant l'application mobile.
-  **AVERTISSEMENT :** N'apportez aucun ajout ou modification empêchant le mécanisme de la ceinture de sécurité de réduire le jeu ou empêchant une ceinture de sécurité d'être ajustée pour supprimer le jeu. Une ceinture de sécurité détendue réduit considérablement la protection des occupants.
-  **AVERTISSEMENT :** N'apportez aucune modification susceptible d'interférer avec le fonctionnement d'une ceinture de sécurité, ou de rendre une ceinture de sécurité inutilisable.
-  **AVERTISSEMENT :** Ne fixez aucun produit de commodité et de confort de rechange aux ceintures de sécurité.
-  **AVERTISSEMENT :** Lorsque les ceintures de sécurité ne sont pas utilisées, elles doivent être entièrement enroulées et ne doivent pas pendre. Si une ceinture de sécurité ne s'enroule pas entièrement, prévoyez un rendez-vous d'entretien.
-  **AVERTISSEMENT :** Le système de ceinture de sécurité n'a aucun composant réparable par l'utilisateur et il peut contenir des pièces d'artifice. Vous ne devez pas démonter, retirer ou remplacer des composants.





# Sièges de sécurité pour enfant

## Directives concernant le transport des enfants

Les ceintures de sécurité de votre Model X sont conçues pour les adultes et pour les enfants plus grands. Vous devez asseoir les nourrissons et les enfants en bas âge sur les sièges arrière uniquement. Utilisez un siège de sécurité pour enfants adapté à l'âge, au poids et à la taille de l'enfant.

N'utilisez jamais de sièges de sécurité pour enfants sur le siège passager avant.

-  **AVERTISSEMENT** : N'installez jamais un enfant sur le siège passager avant, même si vous utilisez un siège de sécurité pour enfants.
-  **AVERTISSEMENT** : Ne placez jamais un enfant sur un siège devant un COUSSIN GONFLABLE ACTIVÉ. Cela risque d'entraîner des BLESSURES GRAVES, VOIRE MORTELLES pour l'enfant.
-  **AVERTISSEMENT** : Pour les véhicules équipés de sièges de troisième rangée, lorsqu'un enfant est assis dans un siège monotige dans la deuxième rangée, le réglage du bouton qui déplace un siège extérieur de deuxième rangée vers l'avant pour faciliter l'accès à la troisième rangée doit être **DÉSACTIVÉ** (appuyez sur **Contrôles > Sièges > Accès facile**). Vous devez ainsi maintenir le bouton enfoncé manuellement pour déplacer le siège afin d'éviter qu'un enfant assis dans la deuxième rangée ne soit poussé contre le siège avant correspondant.

Reportez-vous à l'étiquette suivante située sur les pare-soleil.

**REMARQUE** : Les images présentées ci-dessous ne le sont qu'à titre indicatif et peuvent ne pas être identiques aux étiquettes qui se trouvent dans votre véhicule.





Model X est doté d'un capteur d'occupation du siège passager avant qui contrôle le coussin gonflable passager avant (voir [Coussins gonflables à la page 67](#)).



L'indicateur de coussin gonflable passager désactivé s'affiche sur l'écran tactile lorsque le coussin gonflable avant passager est **DÉSACTIVÉ**. Lorsque le coussin gonflable passager avant est **DÉSACTIVÉ**, il ne se gonfle pas en cas de collision. Ce témoin s'affiche également quand le siège n'est pas occupé. Vérifiez toujours l'état du coussin gonflable passager avant pour confirmer sa désactivation avant de conduire avec un enfant sur le siège passager avant.



Pour la protection d'un adulte assis sur le siège passager avant, assurez-vous de toujours vérifier le statut du coussin gonflable passager afin pour confirmer qu'il est bien **ACTIVÉ**.

-  **AVERTISSEMENT** : Assurez-vous toujours que tous les sièges du véhicule Model X sont verrouillés en position avant de voyager. Le non-respect de cette consigne accroît le risque de blessures. Portez attention à tous les avertissements affichés sur l'écran tactile.
-  **AVERTISSEMENT** : N'associez pas le réglage **Accès facile** au profil du conducteur lorsqu'un enfant est assis sur un siège arrière de deuxième rangée. Cela peut entraîner une poussée du siège du conducteur contre l'enfant, en particulier lorsque ce dernier est assis dans un siège d'enfant orienté vers l'avant ou un rehausseur. Ne comptez pas sur Model X pour reconnaître ou tenir compte d'un enfant assis dans la deuxième rangée quand vous utilisez ce réglage (voir [Profils conducteurs à la page 109](#)).



## Choisir un siège de sécurité pour enfants

Tous les enfants âgés de 12 ans et moins doivent prendre place sur les sièges arrière de deuxième rangée ou troisième rangée. Utilisez toujours un siège de sécurité pour enfant adapté à l'âge et au poids d'un jeune enfant : Le tableau suivant est basé sur les recommandations de sièges de sécurité pour enfants établies par la National Highway Traffic Safety Administration (NHTSA) aux États-Unis (pour obtenir des renseignements supplémentaires, visitez [www.nhtsa.gov/equipment/car-seats-and-booster-seats](http://www.nhtsa.gov/equipment/car-seats-and-booster-seats)).

Catégorie	Nourrissons	Bambins	Jeunes enfants
Âge	De la naissance à 1 an*	Plus de 1 an*	4 ans et plus et de taille inférieure à 145 cm (57 po)
Poids	Jusqu'à au moins 20 lb (9 kg)**	Plus de 20 lb (9 kg) (minimum) et jusqu'à 40 lb (18 kg)*	Plus de 40 lb (18 kg)
Type de siège de sécurité pour enfant	Orienté vers l'arrière (ou transformable)	Orienté vers l'avant (ou transformable)*	Rehausseur retenu par ceinture
Position du siège	Orienté vers l'arrière seulement*	Orienté vers l'avant seulement*	Orienté vers l'avant
Mode de fixation recommandé	Si le poids combiné de l'enfant et du siège de sécurité atteint un maximum de 65 lb (29,5 kg), attachez le siège de sécurité au moyen du système LATCH** (ancrage inférieur seulement) ou de la ceinture de sécurité seulement.*** Si le poids combiné de l'enfant et du siège de sécurité est supérieur à 65 lb (29,5 kg), attachez le siège de sécurité au moyen de la ceinture de sécurité seulement.***	Si le poids combiné de l'enfant et du siège de sécurité atteint un maximum de 65 lb (29,5 kg), attachez le siège de sécurité au moyen du système LATCH** (les deux ancrages inférieurs et l'ancrage de la sangle de retenue supérieure) ou de la ceinture de sécurité et de la sangle de retenue supérieure.*** Si le poids combiné de l'enfant et du siège de sécurité est supérieur à 65 lb (29,5 kg), attachez le siège de sécurité au moyen de la ceinture de sécurité et de la sangle de retenue supérieure.***	Fixez en place le rehausseur à l'aide des ancrages LATCH (le cas échéant), puis attachez l'enfant avec la ceinture de sécurité. Si le rehausseur n'est pas équipé d'ancrages LATCH, attachez le siège et l'enfant avec la ceinture de sécurité. Cependant, si le poids combiné de l'enfant et du siège rehausseur excède les 65 lb (29 kg) attachez le siège rehausseur et l'enfant seulement avec la ceinture de sécurité.

\* De nombreux sièges de sécurité pour enfant actuellement disponibles sur le marché permettent aux enfants de prendre place en étant orientés vers l'arrière à l'aide du harnais à cinq points d'ancrage intégré au siège de sécurité pour enfant pendant une période plus longue FONDÉE SUR DES LIMITES DE TAILLE ET DE POIDS DONNÉES. Asseyez votre enfant dans un siège orienté vers l'arrière le plus longtemps que possible. CONSULTEZ LES INSTRUCTIONS DU FABRICANT DES SIÈGES DE SÉCURITÉ POUR ENFANTS ET SUIVEZ-LES À LA LETTRE.

\*\* LATCH (« Lower Anchors and Tethers for Children ») et ISOFIX sont des normes internationales pour les ancrages de sièges de sécurité pour enfants dans les véhicules de tourisme qui permettent de fixer rapidement et de façon sécuritaire les sièges pour enfants réglementaires. Le système utilise d'autres noms régionaux comme LUAS (« Lower Universal Anchorage System ») ou Canfix au Canada. Il a également déjà été nommé le « Universal Child Safety Seat System » ou UCSSS.

\*\*\* Suivez toujours les instructions détaillées du fabricant de sièges de sécurité pour enfants.

**REMARQUE :** Lors de l'installation d'un système de retenue pour enfants, vous devez également boucler la ceinture de sécurité pour faire taire le carillon d'avertissement.



**AVERTISSEMENT :** Les lois régissant le mode et le lieu de transport des enfants lors d'un voyage en véhicule sont sujettes à modification. Il incombe au conducteur de connaître et de respecter tous les règlements en vigueur dans les régions traversées par le véhicule Model X. Pour consulter les lois régissant la sécurité des enfants passagers aux États-Unis, rendez-vous sur le site [http://www.ghsa.org/html/stateinfo/laws/childsafety\\_laws.html](http://www.ghsa.org/html/stateinfo/laws/childsafety_laws.html).



**AVERTISSEMENT :** N'utilisez pas les LATCH ancrages avec des sièges de sécurité pour enfants ou des sièges d'appoint dotés d'une ceinture de sécurité intégrée lorsque le poids combiné de l'enfant et du siège de sécurité pour enfants dépasse 65 lbs (29,5kg).



# Sièges de sécurité pour enfant

## Transport d'enfants de grande taille



Si un enfant est trop grand pour tenir dans un siège de sécurité pour enfant, mais trop petit pour tenir en toute sécurité dans les ceintures de sécurité normales, utilisez alors un rehausseur adapté à son âge et à sa taille. Suivez attentivement les instructions du fabricant pour fixer le rehausseur.

## Installation des sièges de sécurité pour enfant

### Sièges de deuxième rangée

- Sièges retenus par ceinture de sécurité : ces sièges sont fixés à l'aide des ceintures de sécurité du véhicule (voir [Installation des sièges pour enfants retenus par ceinture de sécurité à la page 60](#)).
- LATCH retenus - ces sièges se fixent aux barres d'ancrage intégrées aux sièges extérieurs de la deuxième rangée du véhicule (voir [Installation LATCH de sièges pour enfants \(deuxième rangée\) à la page 61](#)).

### Troisième rangée de sièges

- Sièges retenus par ceinture de sécurité : ces sièges sont fixés à l'aide des ceintures de sécurité du véhicule (voir [Installation des sièges pour enfants retenus par ceinture de sécurité à la page 60](#)).
- LATCH retenus - ces sièges se fixent aux barres d'ancrage intégrées aux sièges de la troisième rangée du véhicule, si celui-ci en est équipé (voir [Installation LATCH de sièges pour enfants \(troisième rangée\) à la page 63](#)).

Consultez les instructions du fabricant du siège de sécurité pour enfant et le tableau fourni dans ce manuel de l'utilisateur pour identifier la méthode d'installation à utiliser. Certains sièges de sécurité pour enfant peuvent être installés en utilisant les deux méthodes. Suivez toujours les instructions du fabricant du siège de sécurité pour enfant.

## Installation des sièges pour enfants retenus par ceinture de sécurité

Dans la deuxième ou troisième rangée (le cas échéant), les sièges d'enfants retenus par une ceinture de sécurité peuvent être installés sur n'importe quel siège.

Assurez-vous d'abord que le siège de sécurité convient au poids, à la taille et à l'âge de l'enfant.

Évitez d'habiller l'enfant de vêtements encombrants et ne placez pas d'objets entre lui et le système de retenue.

Réglez les harnais pour chaque enfant, à chaque voyage.

Afin de maintenir les sièges de sécurité pour enfants, tous les sièges passagers sont équipés d'un enrouleur à blocage automatique qui, lorsque la ceinture est complètement sortie (sur une longueur supérieure à la longueur nécessaire pour un adulte), maintient la ceinture en position jusqu'à ce qu'elle soit détachée et complètement enroulée. Le mécanisme de blocage automatique fonctionne à la manière d'un cliquet qui permet le blocage de la ceinture tant qu'elle n'a pas été complètement réenroulée. Lors de l'installation d'un siège de sécurité pour enfant à l'aide des dispositifs de retenue intégrés, activez le système de blocage de l'enrouleur en déroulant la ceinture jusqu'au **maximum**. Le système s'enclenche uniquement lorsque la ceinture est déroulée au maximum.

L'enrouleur à blocage automatique n'est pas utilisé pour les rehausseurs avec lesquels un enfant plus grand est retenu directement par une des ceintures de sécurité du véhicule (car ces sièges ne nécessitent pas l'utilisation des retenues intégrées).

**REMARQUE :** Le système de blocage se détend uniquement une fois la ceinture détachée et complètement enroulée. La ceinture peut ensuite être appliquée normalement, se déroulant et s'enroulant librement, pour ne se bloquer qu'en cas d'urgence. Une fois débloquée, la ceinture doit être à nouveau déroulée complètement pour réenclencher le système de blocage automatique en vue de l'installation d'un siège de sécurité pour enfant.

Suivez toujours les instructions détaillées du fabricant du siège de sécurité pour enfant. Les directives générales sont fournies ci-dessous.

1. Placez le siège de sécurité pour enfant dans le véhicule Model X et déroulez complètement la ceinture de sécurité. Attachez la ceinture de sécurité conformément aux instructions du fabricant du siège de sécurité pour enfants.



2. Laissez la ceinture de sécurité s'enrouler et enlevez le jeu de la ceinture de sécurité tout en poussant fermement le siège de sécurité pour enfants dans le siège du véhicule Model X.
3. Une fois que tout le jeu a été supprimé, tirez avec force sur la sangle de la ceinture de sécurité pour confirmer que l'enrouleur à blocage automatique est engagé.

**REMARQUE :** L'enrouleur à blocage automatique ne se désengage qu'après le débouclage et complètement rétracté la sangle de la ceinture de sécurité. Une fois désengagée, la ceinture doit être entièrement tendue pour réengager le mécanisme de blocage.

4. Si le siège de sécurité pour enfant retenu par ceinture de sécurité est équipé d'une sangle de retenue supérieure, fixez-la à l'arrière du siège (voir [Fixation des sangles de retenue supérieures à la page 63](#)).

## Installation LATCH de sièges pour enfants (deuxième rangée)

Des ancrages LATCH inférieurs sont prévus sur les sièges d'extrémité de la deuxième rangée (et de la troisième rangée, le cas échéant). Les ancrages sont situés entre le dossier du siège et le coussin inférieur. La position exacte de chaque point d'ancrage est identifiée par un bouton d'identification de siège de sécurité pour enfant, illustré ci-dessous. Le bouton se trouve sur le dossier de siège, directement au-dessus de l'ancrage auquel il est associé.

**REMARQUE :** Les images présentées ci-dessous sont représentatives et pourraient ne pas être identiques à votre véhicule.

### Banquettes



Dans la deuxième rangée, installez LATCH les sièges de sécurité pour enfants aux places extérieures uniquement. Sur le siège central, utilisez toujours un siège retenu par ceinture de sécurité.

### Sièges monopostes



**REMARQUE :** Si le Modèle X est équipé de deux sièges dans la deuxième rangée, les deux sièges supportent l'utilisation de LATCH sièges de sécurité pour enfants.

**REMARQUE :** Les sièges de la deuxième rangée utilisent les sangles de retenue supérieures (voir [Fixation des sangles de retenue supérieures à la page 63](#)).



## Sièges de sécurité pour enfant

**AVERTISSEMENT :** Avant de conduire après avoir installé un siège pour enfant dans la deuxième rangée, assurez-vous que l'avertissement « siège déverrouillé » n'est PAS affiché sur l'écran tactile ni sur le tableau de bord. Cet avertissement indique que le siège n'est pas sécuritaire pour un occupant, car il n'a pas été replacé dans sa position verrouillée sécuritaire. Si le message d'avertissement s'affiche sur l'écran tactile ou sur le tableau de bord, déplacez légèrement le siège ou le dossier vers l'avant ou vers l'arrière jusqu'à ce qu'il s'enclenche fermement et que le message ait disparu.

**AVERTISSEMENT :** Pour les véhicules équipés de sièges de troisième rangée, lorsqu'un enfant est assis dans un siège monotige dans la deuxième rangée, le réglage du bouton qui déplace un siège extérieur de deuxième rangée vers l'avant pour faciliter l'accès à la troisième rangée doit être **DÉSACTIVÉ** (appuyez sur **Contrôles > Sièges > Accès facile**). Vous devez ainsi maintenir le bouton enfoncé manuellement pour déplacer le siège afin d'éviter qu'un enfant assis dans la deuxième rangée ne soit poussé contre le siège avant correspondant.

### Banquettes



**REMARQUE :** Pour installer de grands sièges de sécurité pour enfants faisant face à l'arrière LATCH vous aurez besoin de reculer le siège au maximum et d'avancer le siège avant correspondant jusqu'à la position médiane (jusqu'à 13 cm en avant de la position la plus reculée), de relever le siège (3 cm à partir de sa position la plus basse) et d'incliner le dossier du siège à 15 degrés (ou 10 degrés vers l'arrière à partir de sa position la plus avancée).

**AVERTISSEMENT :** N'associez pas le réglage **Accès facile** au profil du conducteur lorsqu'un enfant est assis dans la deuxième rangée. Cela peut entraîner une poussée du siège du conducteur contre l'enfant, en particulier lorsque ce dernier est assis dans un siège d'enfant orienté vers l'avant ou un rehausseur. Ne vous fiez pas au véhicule Model X pour reconnaître ou accueillir un enfant assis dans la deuxième rangée lorsque cette fonction est activée (voir [Profils conducteurs à la page 109](#)).

**REMARQUE :** Pour installer de grands sièges de sécurité pour enfants faisant face à l'arrière LATCH vous aurez besoin de reculer le siège au maximum et d'avancer le siège avant correspondant jusqu'à la position médiane (jusqu'à 13 cm en avant de la position la plus reculée), de relever le siège (3 cm à partir de sa position la plus basse) et d'incliner le dossier du siège à 15 degrés (ou 10 degrés vers l'arrière à partir de sa position la plus avancée).

Pour installer un LATCH siège de sécurité pour enfant, faites glisser les loquets du siège de sécurité sur les barres d'ancrage jusqu'à ce qu'ils s'enclenchent. Lisez et suivez attentivement les instructions fournies par le fabricant du siège de sécurité pour enfant.

### Banquettes

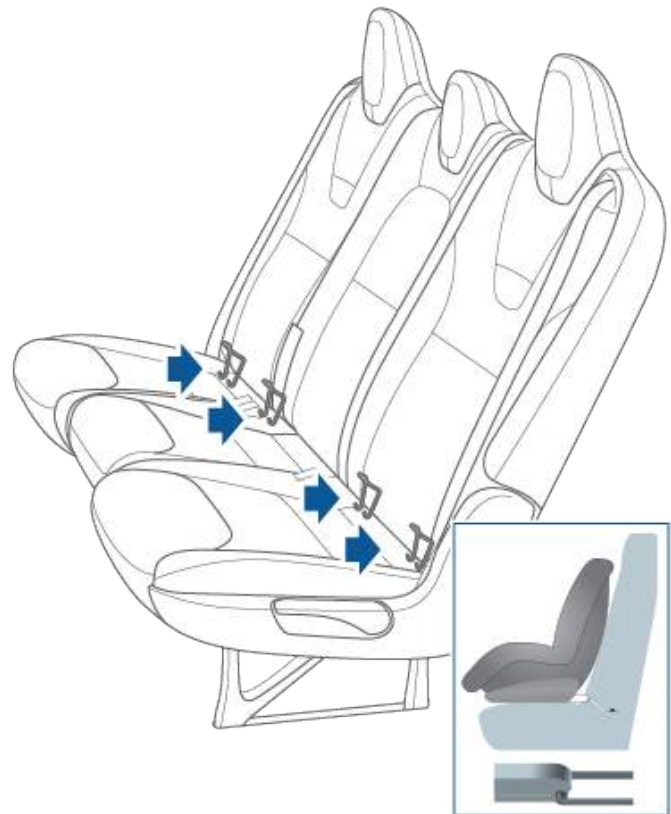

Une fois l'installation terminée, assurez-vous que l'installation est sécuritaire avant d'y installer un enfant. Essayez de tourner le siège de sécurité pour enfant de gauche à droite et de le tirer vers vous, puis vérifiez que les ancrages sont toujours bien fixés en place.

**REMARQUE :** Les ancrages LATCH inférieurs ne doivent pas être utilisés avec des sièges pour enfants ou des sièges d'appoint dotés d'une ceinture de sécurité intégrée lorsque le poids combiné de l'enfant et du siège de sécurité pour enfant est supérieur à 65 lbs (29,5 kg). Dans ce cas, utilisez plutôt la ceinture de sécurité.



## Installation LATCH de sièges pour enfants (troisième rangée)

Les sièges équipés du bouton d'identification du siège de sécurité pour enfant sont LATCH compatible.

Des ancrages LATCH inférieurs sont prévus pour les sièges d'extrémité de la troisième rangée. Les ancrages sont situés entre le dossier du siège et le coussin inférieur. La position exacte de chaque point d'ancrage est identifiée par un bouton d'identification de siège de sécurité pour enfant. Le bouton se trouve sur le dossier de siège, directement au-dessus de l'ancrage auquel il est associé.



Pour l'installation, lisez bien et suivez les instructions du fabricant du système de retenue pour enfant. Les instructions décrivent la façon de glisser le système de retenue pour enfants sur les barres d'ancrage du siège jusqu'à ce que vous entendiez et ressentiez un déclic. Vous devrez peut-être pousser le système de retenue pour enfants fermement contre le dossier du siège et l'ajuster en conséquence, pour vous assurer qu'il soit bien fixé.



Une fois l'installation terminée, assurez-vous que l'installation est sécuritaire avant d'y installer un enfant. Essayez de tourner le siège de sécurité pour enfant de gauche à droite et de le tirer vers vous, puis vérifiez que les ancrages sont toujours bien fixés en place. Si le système de retenue pour enfants se sépare du siège, les sangles ne sont pas bien fixées aux barres d'ancrage du siège. Réinstallez et réessayez. Il est primordial que les deux sangles du système de retenue pour enfants soient bien fixées.

**REMARQUE :** Les ancrages LATCH inférieurs ne doivent pas être utilisés avec des sièges pour enfants ou des sièges d'appoint dotés d'une ceinture de sécurité intégrée lorsque le poids combiné de l'enfant et du siège de sécurité pour enfant est supérieur à 65 lbs (29,5 kg). Dans ce cas, utilisez plutôt la ceinture de sécurité.

## Fixation des sangles de retenue supérieures

Si une sangle de retenue supérieure est disponible, fixez son crochet au point d'ancrage situé à l'arrière des sièges arrière de la deuxième et de la troisième rangée (le cas échéant).

**REMARQUE :** Selon votre configuration, l'emplacement des points d'ancrage peut être difficile à voir, mais on peut le repérer à l'aide d'une fente dans le revêtement du siège.



**AVERTISSEMENT :** Serrez les sangles de retenue supérieures selon les directives du fabricant du siège de sécurité pour enfant.



**AVERTISSEMENT :** UTILISEZ UNIQUEMENT DES SIÈGES DE SÉCURITÉ POUR ENFANT RETENUS PAR CEINTURE DE SÉCURITÉ SUR LE SIÈGE CENTRAL.

**REMARQUE :** Les images présentées ci-dessous sont représentatives et pourraient ne pas être identiques à votre véhicule.



## Sièges de sécurité pour enfant

Placez les attaches à double sangle de manière à les faire passer des deux côtés de l'appui-tête.

**REMARQUE :** Si le Model X est équipé de l'intérieur à six sièges (en option), il n'y a aucune place assise au centre de la deuxième rangée.

**⚠ AVERTISSEMENT :** Lorsque vous installez les sangles de retenue, essayez de maintenir la sangle aussi près que possible de l'appui-tête, comme illustré ci-dessous. Dans le Model X équipé d'une troisième rangée de sièges, assurez-vous que la sangle de retenue ne couvre pas le troisième bouton d'accès se trouvant au niveau de l'épaule à l'arrière du siège.

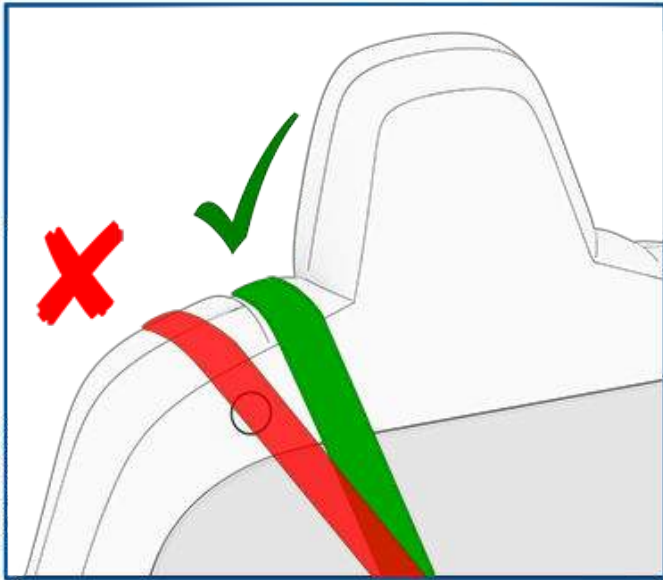

Double sangle – sièges monotiges de deuxième rangée

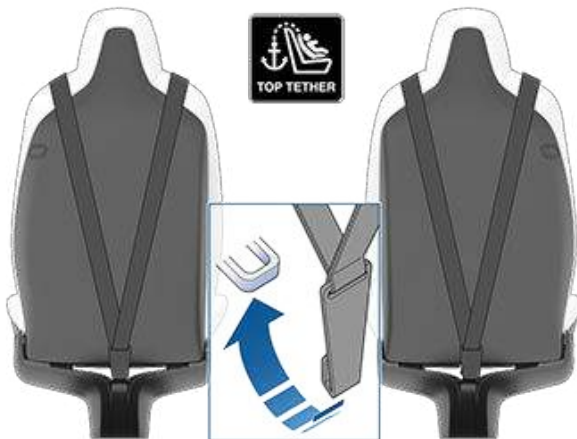

Double sangle – banquettes de deuxième rangée

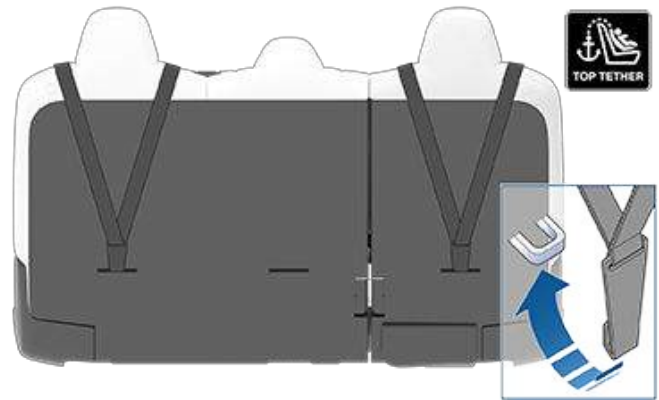

Double sangle – sièges de troisième rangée :

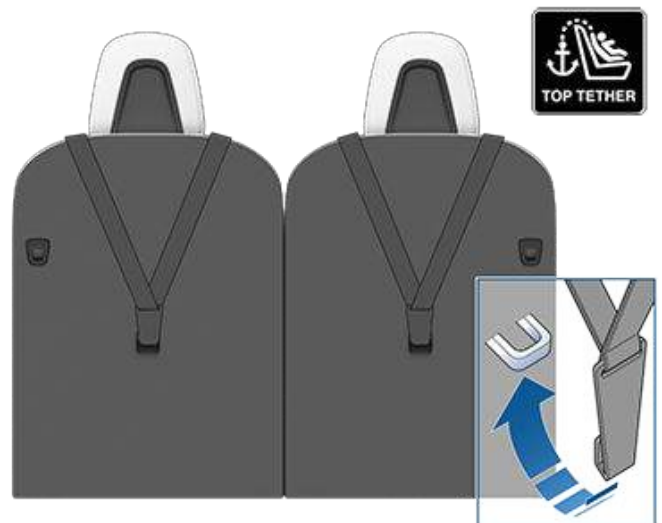

Pour les attaches à sangle unique au niveau des positions assises extérieures, acheminez la sangle de manière à la faire passer au-dessus du côté extérieur de l'appui-tête (du même côté de l'appui-tête que le mécanisme d'enroulement de la ceinture de sécurité). Dans le siège central (le cas échéant), faites passer la sangle par-dessus l'appui-tête, au centre.

Sangle unique – sièges monotiges de deuxième rangée





## Sangle unique – banquettes de deuxième rangée

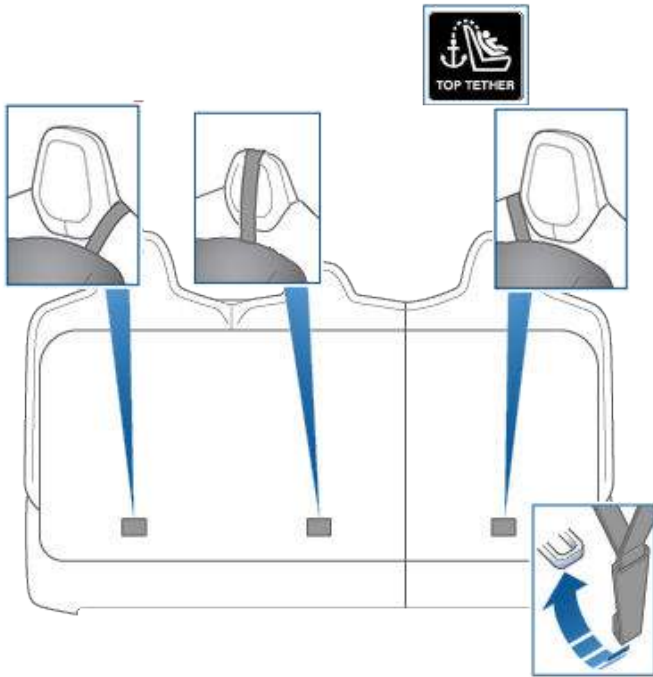

## Sangle unique – sièges de troisième rangée :

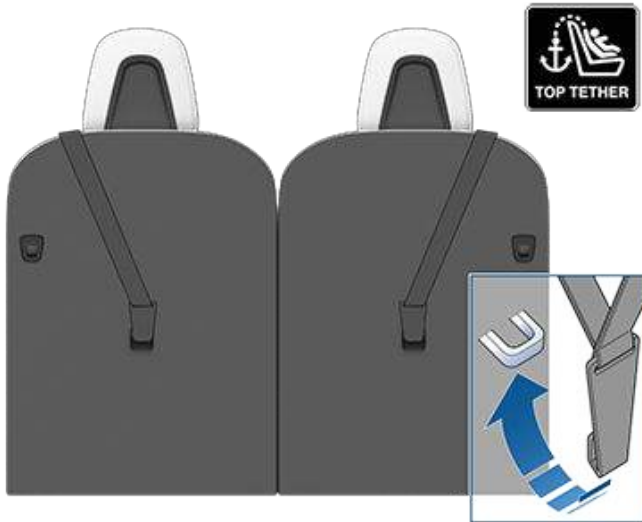

## Vérification d'un siège de sécurité pour enfant

Avant d'asseoir un enfant, assurez-vous toujours que le siège de sécurité pour enfant n'est pas lâche :

1. Tenez le siège de sécurité pour enfant par le passage de la ceinture et essayez de le faire glisser de gauche à droite et d'avant en arrière.
2. Si le siège se déplace de plus de 2,5 cm (1 po), il n'est pas assez serré. Serrez la ceinture ou reconnectez le LATCH siège de sécurité pour enfant retenu.

3. Si vous ne pouvez pas réduire le jeu, essayez un emplacement différent ou essayez un autre siège de sécurité pour enfant.





## Avertissements relatifs aux sièges de sécurité pour enfant

- ⚠ AVERTISSEMENT :** Danger extrême! Même si vous utilisez un siège de sécurité pour enfant, n'asseyez pas un enfant sur le siège passager avant. Il y a un coussin gonflable devant ce siège. Bien qu'il soit neutralisé lorsque la Model X détecte un passager de poids léger, ne vous fiez pas à cette technologie pour protéger votre enfant.
- ⚠ AVERTISSEMENT :** Les systèmes de retenue pour enfants sont conçus de façon à être fixés sur les sièges du véhicule au moyen d'une ceinture sous-abdominale ou de la partie sous-abdominale d'une ceinture trois points. Les enfants peuvent être en danger lors d'un accident si leur siège de sécurité pour enfant n'est pas bien fixé dans le véhicule.
- ⚠ AVERTISSEMENT :** Selon les statistiques sur les collisions, les enfants sont plus en sécurité s'ils sont bien retenus sur les sièges arrière plutôt que sur le siège passager avant.
- ⚠ AVERTISSEMENT :** Avant de vous servir d'un siège de sécurité pour enfant orienté vers l'avant, attendez que votre enfant pèse plus de 20 lb (9 kg) et qu'il puisse s'asseoir tout seul. Jusqu'à l'âge de deux ans, le cou et la colonne vertébrale d'un enfant ne sont pas suffisamment développés pour éviter toute blessure résultant d'une collision frontale.
- ⚠ AVERTISSEMENT :** Ne tenez pas un nourrisson sur les genoux. Tous les enfants doivent être retenus dans un siège de sécurité pour enfant adapté en tout temps.
- ⚠ AVERTISSEMENT :** Pour s'assurer que les enfants sont bien en place, suivez toutes les instructions fournies dans ce document et celles fournies par le fabricant du siège de sécurité pour enfant.
- ⚠ AVERTISSEMENT :** Les enfants doivent voyager dans un siège de sécurité pour enfant orienté vers l'arrière équipé d'un harnais à 5 points, et ce, pour aussi longtemps que possible.
- ⚠ AVERTISSEMENT :** N'utilisez pas d'extension sur une ceinture de sécurité utilisée pour l'installation d'un siège de sécurité pour enfant ou d'un rehausseur.
- ⚠ AVERTISSEMENT :** Lorsque vous installez des enfants de grande taille, assurez-vous que la tête de l'enfant est soutenue et que la ceinture de sécurité de l'enfant est correctement ajustée et serrée. La partie diagonale de la ceinture doit être loin du visage et du cou, et la partie sous-abdominale ne doit pas être placée sur le ventre.
- ⚠ AVERTISSEMENT :** N'attachez jamais deux sièges de sécurité pour enfant à un même point d'ancrage. En cas de collision, un point d'ancrage peut ne pas retenir à lui seul deux sièges en même temps.



## Sièges de sécurité pour enfant

---

-  **AVERTISSEMENT** : Les points d'ancrage des sièges de sécurité pour enfants sont conçus pour supporter uniquement les charges imposées par les sièges de sécurité pour enfants bien ajustés. Ils ne doivent en aucun cas être utilisés pour placer des ceintures de sécurité pour adultes, des harnais ou pour attacher d'autres objets ou pièces d'équipement au véhicule.
-  **AVERTISSEMENT** : Vérifiez toujours les harnais et les sangles de retenue pour déceler des dommages éventuels et l'usure.
-  **AVERTISSEMENT** : Ne laissez jamais un enfant sans surveillance, même s'il est attaché dans un siège de sécurité pour enfant.
-  **AVERTISSEMENT** : N'utilisez jamais un siège de sécurité pour enfant qui a été impliqué dans une collision. Faites inspecter ou remplacer le siège selon les instructions du fabricant du siège de sécurité pour enfant.



## Emplacement des coussins gonflables

Les coussins gonflables sont représentés dans l'illustration suivante (emplacements indiqués à titre indicatif). Les renseignements concernant l'avertissement du coussin gonflable sont imprimés sur les pare-soleil.

Model X est équipé d'un coussin gonflable et d'une ceinture abdominale/épaulière (également appelée ensemble de ceinture de sécurité) aux deux places assises avant désignées. Le coussin gonflable est un dispositif de retenue supplémentaire au niveau de ces sièges. Tous les occupants, y compris le conducteur, doivent toujours porter leur ceinture de sécurité, indépendamment du fait que leur siège soit ou non doté d'un coussin gonflable. Le respect de cette consigne réduit le risque de blessures graves, voire mortelles, en cas d'accident.

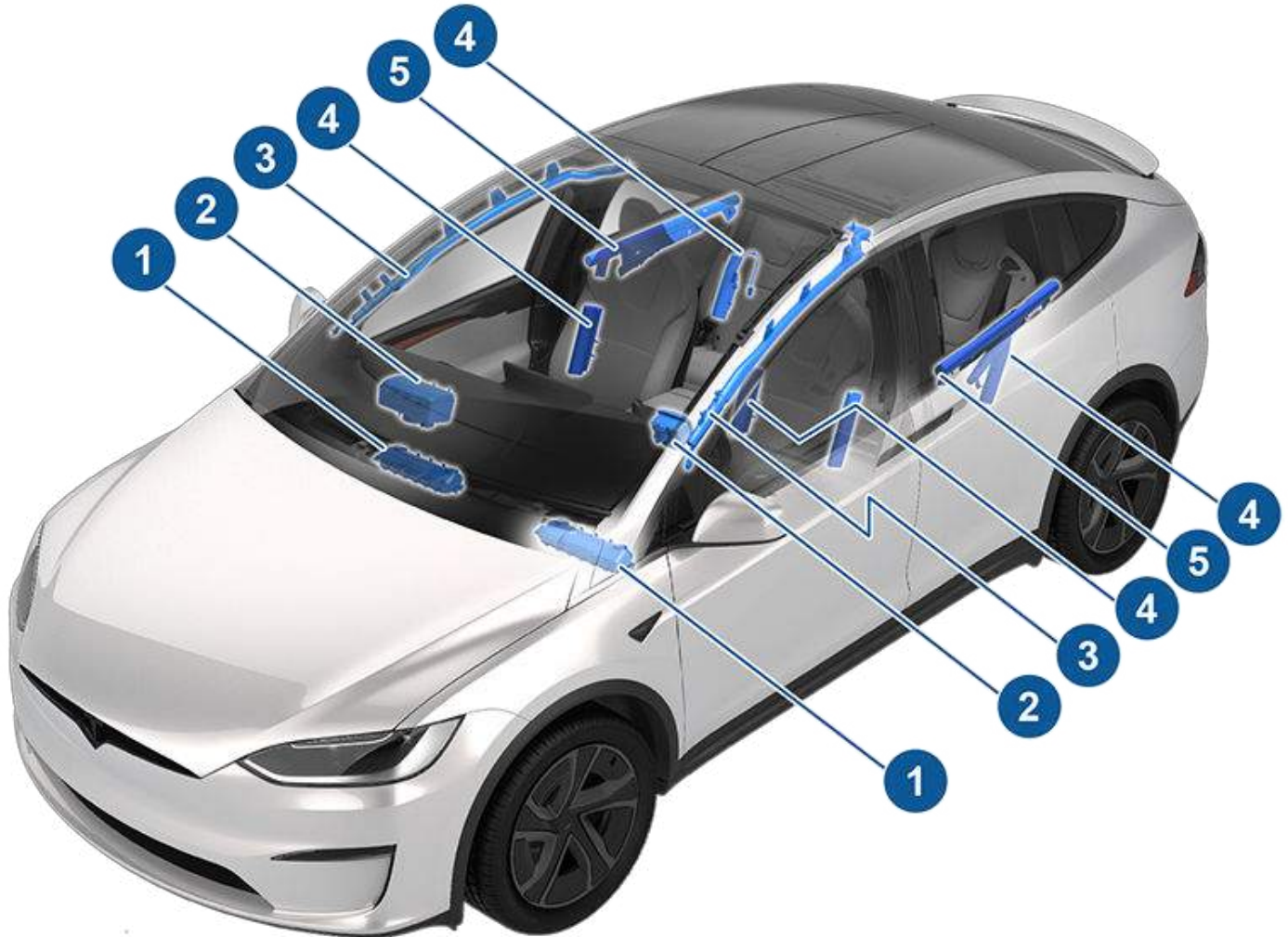

1. Coussins gonflables pour les genoux
2. Coussins gonflables avant
3. Rideaux gonflables
4. Coussins gonflables de siège
5. Coussins gonflables de porte



## Comment fonctionnent les coussins gonflables

Les coussins gonflables gonflent lorsque les capteurs détectent un impact au-delà des seuils de déploiement. Ces seuils servent à prédire la gravité d'un accident pour permettre aux coussins gonflables de protéger les occupants du véhicule. Les coussins gonflables se gonflent instantanément, avec une force considérable et un bruit intense. Comme les ceintures de sécurité, le coussin gonflable déployé limite le mouvement des occupants pour réduire le risque de blessure.

Les coussins gonflables frontaux ne sont habituellement pas conçus pour se déployer en cas de collision arrière, de retournement, de collision latérale, de freinage trop brusque ou de conduite sur des bosses et des nids de poule. De même, les coussins gonflables peuvent ne pas se déployer dans tous les cas de collisions frontales ou d'impacts mineurs avec des objets étroits (comme des poteaux ou des arbres). Le véhicule peut subir d'importants dommages superficiels sans que les coussins gonflables frontaux ne se déploient ou, inversement, des dommages structuraux relativement faibles peuvent entraîner le déploiement des coussins gonflables. Par conséquent, l'apparence extérieure du véhicule à la suite d'une collision n'est pas une indication du fait que les coussins gonflables auraient dû se déployer ou non.

**⚠ AVERTISSEMENT :** Avant de modifier Model X pour l'adapter pour une personne handicapée d'une manière qui pourrait affecter le système de coussin gonflable, utilisez l'application mobile pour prendre un rendez-vous d'entretien.

## Types de coussins gonflables

Model X est équipée des types de coussins gonflables suivants :

- **Coussins gonflables avant :** Les coussins gonflables avant sont conçus pour réduire les risques de blessures auxquels s'exposent les enfants plus grands ou les adultes assis à l'avant du véhicule. Respectez tous les avertissements et les instructions au sujet des enfants assis sur le siège passager avant (dans le cas où ceci est permis dans votre région).
- **Coussins gonflables pour les genoux :** Les coussins gonflables pour les genoux et les coussins gonflables avant fonctionnent de concert. Les coussins gonflables pour les genoux limitent le mouvement vers l'avant des occupants des sièges avant en freinant le mouvement des jambes, positionnant ainsi les occupants de sorte que les coussins gonflables avant puissent agir de manière plus efficace. Le déploiement ou non des coussins gonflables aux genoux en cas de collision dépend en partie de la position du siège associé.

- **Coussins gonflables intégrés aux sièges :** Des coussins gonflables latéraux intégrés aux sièges avant protègent les régions pelvienne et thoracique du torse. Le coussin gonflable de siège, sur la partie intérieure du siège du conducteur, aide à protéger la tête et le torse. Les coussins gonflables de siège sur les côtés affectés et non affectés du véhicule se gonflent en cas de choc latéral violent ou de choc frontal décalé violent.
- **Rideaux gonflables :** Un rideau gonflable dans le longeron de toit avant de chaque côté du Model X permet de protéger la tête. Les rideaux gonflables sur les côtés affectés et les côtés non affectés du véhicule se déploient en cas de choc latéral violent ou de retournement du véhicule.
- **Coussins gonflables de porte :** Un coussin gonflable se trouve sous la garniture des portes faucon, de chaque côté du véhicule Model X. Ces coussins fonctionnent de façon similaire aux rideaux gonflables, en ce qu'ils protègent la tête et se déploient en cas de choc latéral violent, de choc frontal décalé ou de retournement du véhicule. Les coussins gonflables de porte du côté affecté et du côté non affecté du véhicule se gonflent.

## Indicateur d'état de coussin gonflable

L'état du coussin gonflable avant du côté passager s'affiche sur l'écran tactile :



L'indicateur de coussin gonflable passager désactivé s'affiche sur l'écran tactile lorsque le coussin gonflable avant passager est **DÉSACTIVÉ**. Lorsque le coussin gonflable passager avant est **DÉSACTIVÉ**, il ne se gonfle pas en cas de collision. Ce témoin s'affiche également quand le siège n'est pas occupé. Si vous conduisez avec un enfant sur le siège passager avant (si cela est permis dans votre région), assurez-vous de toujours vérifier le statut du coussin gonflable passager avant pour confirmer qu'il est bien désactivé.



Pour la protection d'un adulte assis sur le siège passager avant, assurez-vous que le coussin gonflable passager avant est **ACTIVÉ**. Lorsque le coussin gonflable passager est **ACTIVÉ**, il pourra se gonfler en cas de collision..



L'indicateur de coussin gonflable s'affiche sur l'écran tactile pendant quelques secondes au début de chaque conduite en vérifiant les fonctionnalités qui suivent, le cas échéant : coussins gonflables, ceintures de sécurité avec prétendeurs et limiteurs de charge, capteurs d'impact, capteurs d'occupation, capteurs de ceinture de sécurité, faisceaux du composant de sécurité passif et composants de



commande de retenue embarqués (p. ex., accéléromètre et autres composants de sécurité passifs).

Après cette vérification, l'indicateur de coussin gonflable s'éteint. Si le système de coussins gonflables détecte une anomalie dans l'un ou l'autre des composants mentionnés précédemment, l'indicateur de

coussin gonflable reste allumé. Dans ce cas, communiquez immédiatement avec Tesla. Ne conduisez pas le véhicule avant que le système de coussins gonflables soit inspecté par Tesla.

## Détection de passager avant

Model X possède un système de classification des occupants qui contrôle le statut du coussin gonflable du siège passager avant.

**REMARQUE :** Le système de classification des occupants détermine automatiquement le moment où le déploiement du coussin gonflable avant du passager devient inutile ou s'avère potentiellement nuisible.



**AVERTISSEMENT :** Asseoir un bébé dans un système de retenue pour enfants orienté vers l'arrière sur un siège équipé d'un coussin gonflable fonctionnel peut occasionner des blessures sérieuses et même la mort.

Classification des objets	État du coussin gonflable passager*	Voyant de statut	Remarques
Vide	DÉS.	SRS PASSAGER DÉACTIVÉ	
Objet	DÉSACTIVÉ ou ACTIVÉ	SRS PASSAGER DÉACTIVÉ ou SRS PASSAGER ACTIVÉ	Selon l'équipement ou le contenu.
Système de retenue pour enfant orienté vers l'arrière conçu pour les enfants d'un an et moins.	DÉS.	SRS PASSAGER DÉACTIVÉ	20 lb (9 kg) ou moins
Système de retenue pour enfant orienté vers l'avant	DÉS.	SRS PASSAGER DÉACTIVÉ	35 lb (16 kg) ou moins
Enfant sur un siège rehausseur	DÉSACTIVÉ ou ACTIVÉ	SRS PASSAGER DÉACTIVÉ ou SRS PASSAGER ACTIVÉ	20 à 100 lb (9 à 45 kg)*
Grand enfant	DÉSACTIVÉ ou ACTIVÉ	SRS PASSAGER DÉACTIVÉ ou SRS PASSAGER ACTIVÉ	
Fille au 5e percentile ou plus (selon le poids)	ACT.	COUSSIN GONFLABLE PASSAGER ACTIVÉ	Approximativement plus de 100 lb (45 kg)

\*Si l'état du coussin gonflable côté passager ne correspond pas à la situation, n'utilisez pas le siège. Le passager devra s'asseoir sur un autre siège. Planifiez un rendez-vous pour l'entretien en utilisant l'application mobile.

**REMARQUE :** Il faut environ six secondes après la mise sous tension du véhicule Model X pour que le système de classification des occupants indique l'état précis du coussin gonflable du passager avant. Par conséquent, lorsque vous allumez Model X pour la première fois, même dans les situations où il devrait être désactivé parce que le siège est occupé par un poids de (20 lbs) ou moins, il faudra environ six secondes à l'écran tactile pour afficher l'état COUSSIN GONFLABLE PASSAGER DÉACTIVÉ. Si ce n'est pas le cas, utilisez l'application mobile pour prendre un rendez-vous d'entretien et n'installez pas d'enfant à la place du passager avant.

Afin de vous assurer que le système de détection détecte correctement l'état d'occupation, retirez ce qui suit :

- Les objets posés sous le siège.
- Les objets lourds posés sur le siège (mallette, gros sac à main).
- Les objets coincés entre le dossier et le coussin de siège.
- La cargaison qui encombre le siège.
- Les pièces et les accessoires de rechange attachés au siège, déposés sur ce dernier ou placés entre ce dernier et son occupant, y compris, mais sans s'y limiter, les housses, les tapis, les couvertures, etc.

Ces situations peuvent nuire au capteur d'occupation des sièges. Si vous avez éliminé les possibilités ci-dessus et que l'état du coussin gonflable est toujours incorrect, dites aux passagers de s'asseoir sur les sièges arrière et utilisez l'application mobile pour prendre un rendez-vous d'entretien afin de faire vérifier le système de coussin gonflable.



## Coussins gonflables

**REMARQUE :** Le système de détection d'occupation du siège passager avant est uniquement relié au fonctionnement des coussins gonflables du passager avant. Les coussins gonflables latéraux ne sont pas concernés.

**⚠ AVERTISSEMENT :** Si le coussin gonflable du passager avant ne s'active pas ou ne se désactive pas comme prévu en fonction des seuils de poids décrits précédemment, utilisez l'application mobile pour planifier immédiatement un entretien.

**⚠ AVERTISSEMENT :** N'asseyez jamais un enfant sur le siège du passager avant. Cela risque d'entraîner des BLESSURES GRAVES, VOIRE MORTELLES pour l'enfant. La National Highway Traffic Safety Administration recommande que tous les occupants de 12 ans et moins s'assoient sur les sièges arrière.

**⚠ AVERTISSEMENT :** Pour assurer l'exactitude du système de détection des occupants, n'effectuez aucune modification sur le siège du passager avant.

**⚠ AVERTISSEMENT :** N'utilisez pas de housses de sièges sur la Model X. Elles pourraient limiter le déploiement des coussins gonflables latéraux des sièges en cas de collision. Elles peuvent aussi réduire la précision du système de détection de la position de l'occupant et des microphones antibruits, selon l'équipement.

### S'assurer que la détection de l'occupant est exacte

Afin d'assurer que la classification de l'occupant du siège passager avant est exacte, l'occupant doit :

- Attacher sa ceinture de sécurité.
- Être assis bien droit au centre du coussin du siège, les épaules contre le dossier du siège et les jambes confortablement étendues avec les pieds au sol. Voir [Exemples de bonnes et de mauvaises positions assises des passagers à la page 48.](#)
- Demeurer bien assis dans cette position sans se lever du siège (par exemple, en poussant les pieds contre le plancher ou en appuyant sur la console centrale ou les accoudoirs pour se soulever).
- Ne jamais porter de vêtements épais, mouillés ou encombrants (comme un ensemble de ski ou des vêtements rembourrés).

En plus des articles mentionnés précédemment, les situations suivantes peuvent diminuer la précision du système de classification des occupants :

- Placer un émetteur radio (par exemple, une radio pour la chasse ou un walkie-talkie) sur le siège passager avant.
- Placer un onduleur CA/CC ou un appareil branché à l'onduleur (par exemple, un téléphone cellulaire, une tablette ou un ordinateur) sur le coussin du siège passager avant.
- Placer du liquide (comme une boisson embouteillée) ou des contenants de nourriture sur un siège doté d'un système de retenue pour enfant.
- Un système de retenue pour enfant mal installé dont toute la partie inférieure n'est pas bien positionnée contre le coussin du siège.
- Les objets placés sous le siège ou pris entre le dossier et le coussin.
- Les objets lourds posés sur le siège (mallette, gros sac à main).
- La cargaison qui encombre le siège.

- Les pièces et les accessoires de rechange attachés au siège ou placés entre ce dernier et son occupant, comme les housses, les tapis, les couvertures, etc.

Ces situations peuvent nuire au capteur d'occupation des sièges. Si vous avez éliminé les possibilités ci-dessus et que l'état du coussin gonflable est toujours incorrect, demandez aux passagers de s'asseoir sur les sièges arrière et utilisez l'application mobile pour prendre un rendez-vous d'entretien afin de faire vérifier le système de coussin gonflable.

**REMARQUE :** Tesla se conforme aux recommandations de la NHTSA (National Highway Traffic Safety Association) stipulant que tous les occupants de 12 ans et moins doivent s'asseoir sur les sièges arrière.

**REMARQUE :** Le système de détection d'occupation du siège passager avant est uniquement relié au fonctionnement des coussins gonflables du passager avant. Les coussins gonflables latéraux ne sont pas concernés.

**⚠ AVERTISSEMENT :** Tout manquement aux directives mentionnées précédemment peut diminuer le rendement du système de classification des occupants ce qui pourrait entraîner des blessures graves, voire la mort.

**⚠ AVERTISSEMENT :** N'asseyez aucun passager dans le siège passager avant, si le coussin gonflable du passager avant ne s'active pas ou ne se désactive pas comme prévu. Planifiez un rendez-vous pour l'entretien en utilisant l'application mobile.

**⚠ AVERTISSEMENT :** Pour assurer l'exactitude du système de détection des occupants, n'effectuez aucune modification sur le siège du passager avant.

**⚠ AVERTISSEMENT :** N'utilisez pas de housses de sièges sur la Model X. Elles pourraient limiter le déploiement des coussins gonflables latéraux des sièges en cas de collision. Ceci peut également réduire la précision du système de classification des occupants.



## Effets du gonflage

**AVERTISSEMENT :** En se déployant, les coussins gonflables libèrent une poudre fine. Cette poudre pouvant irriter la peau, il faut rincer les yeux abondamment, ainsi que toutes les coupures ou écorchures.

Après s'être déployés, les coussins gonflables se dégonflent afin de produire un effet d'amortissement graduel pour les occupants et de ne pas obstruer la vue vers l'avant du conducteur.

Après une collision ou le déploiement des coussins gonflables, faites toujours vérifier et, si nécessaire, remplacer par Tesla les coussins gonflables, les prétendeurs de ceinture de sécurité et tous les composants associés.

En cas de collision, outre le déploiement des coussins gonflables :

- États-Unis seulement : Votre véhicule compose automatiquement le 911 si **Contrôles > Sécurité > Appels automatiques au 911** est activé. Les instructions d'annulation ainsi qu'un compte à rebours s'affichent sur l'écran tactile.
- Les portes et le hayon se déverrouillent.
- Les feux de détresse s'allument.
- L'éclairage intérieur s'allume.
- La haute tension est désactivée (vous devez utiliser l'application mobile pour planifier un rendez-vous d'entretien afin de rétablir l'alimentation haute tension).
- Les vitres s'ouvrent pour aérer.
- Le freinage s'enclenche et ralentit le véhicule jusqu'à l'arrêt.

**REMARQUE :** Selon la nature de l'impact et la force de celui-ci, les portières peuvent se déverrouiller lors d'une collision et/ou les dommages peuvent empêcher leur ouverture. Dans de telles situations, vous devrez peut-être ouvrir la portière à l'aide du dispositif de déverrouillage manuel ou d'autres moyens de désincarcération (par exemple, sortir par une autre portière, briser une vitre, etc.).

## Avertissements relatifs aux coussins gonflables

**AVERTISSEMENT :** Tous les occupants, y compris le conducteur, doivent toujours porter leur ceinture de sécurité, indépendamment du fait que leur siège soit ou non équipé d'un coussin gonflable. Le respect de cette consigne réduit le risque de blessures graves, voire mortelles, en cas de collision.

**AVERTISSEMENT :** Les occupants des sièges avant ne doivent pas placer les bras au-dessus du module de coussin gonflable, car le déploiement de ce dernier peut causer des fractures ou d'autres blessures.

**AVERTISSEMENT :** N'utilisez pas de housses de sièges sur la Model X. Elles pourraient limiter le déploiement des coussins gonflables latéraux des sièges en cas de collision. Elles peuvent aussi réduire la précision du système de détection de la position de l'occupant, selon l'équipement.

**AVERTISSEMENT :** Les coussins gonflables se déploient à une vitesse et avec une force considérables, ce qui peut provoquer des blessures. Pour limiter les risques de blessures, assurez-vous que les occupants portent leurs ceintures de sécurité et sont assis correctement, les sièges étant les plus reculés possible. La National Highway Traffic Safety Administration (NHTSA) recommande une distance minimale de 25 cm (10 po) entre le thorax d'un occupant et un coussin gonflable.

**AVERTISSEMENT :** Les enfants ne devraient pas s'asseoir sur le siège passager avant. Respectez toutes les lois en vigueur dans votre région concernant la façon appropriée d'asseoir votre enfant selon son poids, sa taille et son âge. L'endroit le plus sécuritaire pour les nourrissons et les jeunes enfants est toujours sur les sièges arrière. Asseoir un nourrisson ou un enfant sur un siège équipé d'un coussin gonflable fonctionnel peut occasionner des blessures sérieuses ou même la mort.

**AVERTISSEMENT :** N'utilisez pas un système de retenue pour enfant orienté vers l'arrière devant un siège doté d'un coussin gonflable fonctionnel. Une telle situation peut causer des blessures graves, voire mortelles, en cas de déploiement du coussin gonflable.

**AVERTISSEMENT :** Pour assurer le bon déploiement des sacs gonflables latéraux, maintenez un espace dégagé entre le torse de l'occupant et le côté de la Model X.

**AVERTISSEMENT :** Les passagers ne doivent pas appuyer leur tête contre les portes. Un tel comportement risque de provoquer des blessures en cas de déploiement d'un rideau gonflable.

**AVERTISSEMENT :** Ne laissez pas les passagers gêner le fonctionnement d'un coussin gonflable en mettant leurs pieds, leurs genoux ou toute autre partie de leur corps au-dessus ou à proximité d'un coussin gonflable.

**AVERTISSEMENT :** Évitez de fixer ou de placer des objets au-dessus ou à proximité des coussins gonflables avant, du côté des sièges avant, de la garniture de toit du côté du véhicule, ou à proximité du couvercle de tout autre coussin gonflable, car ils sont susceptibles d'en gêner le déploiement. Ces objets comprennent notamment les suivants : les recouvrements de volant, les autocollants, les coussins de siège, les oreillers, etc. Les objets risquent de provoquer des blessures graves en cas de collision entraînant le déploiement du coussin gonflable.

**AVERTISSEMENT :** Après le déploiement du coussin gonflable, certains de ses composants sont chauds. Ne les touchez pas avant qu'ils ne refroidissent.



# Application mobile

L'application mobile de Tesla vous permet de communiquer avec votre Model X à distance à l'aide de votre téléphone iPhone® ou Android™.

**REMARQUE :** Les informations ci-dessus ne constituent pas une liste exhaustive de toutes les fonctions disponibles sur l'application mobile de Tesla. Pour garantir l'accès à de nouvelles fonctions améliorées, téléchargez les versions à jour de l'application mobile dès qu'elles sont disponibles.

## Pour utiliser l'application mobile

Configurer l'application mobile de Tesla pour communiquer avec votre véhicule Model X :

1. Téléchargez l'application mobile de Tesla sur votre téléphone.
2. Connectez-vous à l'application mobile de Tesla en saisissant les identifiants de votre compte Tesla.
3. Activer l'accès mobile de votre véhicule Model X en touchant **Contrôles > Sécurité > Permettre l'accès mobile**.

Votre téléphone et votre véhicule doivent être connectés activement au service cellulaire ou à un réseau Wi-Fi pour permettre à l'application mobile de communiquer à distance avec votre véhicule. Tesla recommande de toujours avoir une clé physique fonctionnelle facilement accessible si le service cellulaire de la zone de stationnement est limité ou absent, comme un garage intérieur.

Votre véhicule peut également recevoir des commandes de l'application mobile via Bluetooth lorsque votre téléphone est connecté au Model X en tant que clé et qu'il est à proximité de votre véhicule.

**REMARQUE :** Si vous avez besoin de l'aide de Tesla pour un problème de verrouillage non couvert par la garantie, comme une connectivité cellulaire limitée et l'absence de clé secondaire, vos frais ne sont pas couverts par l'assistance routière.

**REMARQUE :** Tesla ne prend pas en charge l'utilisation d'applications tierces pour communiquer avec le véhicule Model X.

## Application mobile pour Apple Watch

Vous pouvez également utiliser l'application mobile sur votre Apple Watch.

L'application mobile Tesla pour Apple Watch nécessite :

- Une Apple Watch Series 6, une Apple Watch SE 2, une Apple Watch Ultra 1 ou un modèle plus récent doté de watchOS 11.0 ou d'une version ultérieure.
- Version 2024.44.25 ou une version ultérieure du micrologiciel du véhicule.
- Version 4.39.5 ou une version ultérieure de l'application mobile Tesla.

Avant d'utiliser l'application mobile Tesla sur votre Apple Watch, assurez-vous que votre iPhone et votre Apple Watch sont mis à jour à la dernière version du logiciel disponible. Pour ajouter l'application mobile Tesla à votre Apple Watch, utilisez l'application Watch sur votre iPhone.

Vous pouvez utiliser l'application Tesla pour Apple Watch pour verrouiller et déverrouiller Model X, ouvrir et fermer le coffre arrière, et ouvrir le coffre avant.

De plus, vous pouvez utiliser votre Apple Watch comme clé, de la même manière que vous utiliseriez votre téléphone comme clé. Pour en savoir plus, voir [Clés à la page 27](#).

## Aperçu

Lorsque votre téléphone et le véhicule disposent d'un service Internet, l'écran d'accueil de l'application mobile Tesla vous permet de :

- Verrouiller et déverrouiller votre véhicule.
- Activer ou désactiver le chauffage ou la climatisation et surveiller la température de l'habitacle.
- Vérifier les renseignements sur la charge de votre véhicule. Les renseignements sur la charge s'affichent également lorsqu'un câble de recharge est branché.
- Ouvrir et fermer le port de recharge.  
**REMARQUE :** Les lignes rouges en forme de vagues à côté de l'icône de batterie indiquent que la batterie se réchauffe (notamment lorsqu'elle est en cours de recharge ou qu'elle se prépare à la recharge).
- Voir l'emplacement de votre véhicule.
- Voir l'autonomie estimée de votre véhicule.
- Ouvrez le coffre avant.
- Voir l'odomètre, le NIV et la version actuelle du logiciel de votre véhicule.

Les réglages multimédias apparaissent sur l'application mobile pour que vous puissiez ajuster tout contenu multimédia en lecture dans votre véhicule (mettre en pause, écouter, reculer, avancer ou ajuster le volume). Vous devrez peut-être activer les réglages multimédias en touchant **Réglages audio > Options > Permettre le contrôle mobile**.

Si votre véhicule est en Supercharge, vous pouvez également voir les informations sur votre séance de recharge en direct sur votre iPhone ou votre Apple Watch jumelée.

**REMARQUE :** L'activité de charge en direct nécessite la version 4.45.0 ou une version plus récente de l'application mobile et un iPhone avec iOS 17.2 ou une version plus récente.



Pour les sources prises en charge, envoyer des vidéos au Théâtre Tesla en partageant le lien par l'application mobile. Sur votre téléphone, naviguez jusqu'au film, au spectacle ou à la vidéo que vous voulez regarder et touchez le bouton Partager. Partagez la vidéo avec l'application de Tesla et elle apparaîtra sur l'écran tactile si votre véhicule Model X est stationné.



**ATTENTION :** Si vous voulez verrouiller les portes à l'intérieur de Model X afin qu'elles ne puissent pas être ouvertes de l'extérieur, fermez les portes et utilisez l'icône de verrouillage sur l'écran tactile. Cela remplace temporairement tous les paramètres de verrouillage du téléphone, comme le verrouillage de porte à distance. Sinon, comme votre téléphone est activé comme clé, les portes se déverrouilleront lorsque les poignées extérieures des portes seront tirées, même si vous appuyez sur l'icône de verrouillage de votre application mobile. Si vous ouvrez la porte de l'intérieur, cela permettra à nouveau d'ouvrir les portes de l'extérieur tant que la clé du téléphone est détectée (voir [Clé téléphone à la page 27](#) pour plus d'informations).

## Profil

Dans l'onglet Profil situé dans le coin supérieur de l'écran, vous pouvez :

- Passer d'un véhicule associé à votre compte Tesla à un autre, si vous avez accès à plus d'un véhicule.
- Parcourir la Boutique Tesla.
- Gérez vos informations de compte et consultez votre historique des commandes.
- Voir et personnaliser les notifications que vous recevez dans l'onglet Paramètres, comme la synchronisation du calendrier, lorsque l'alarme de sécurité est déclenchée, les mises de jour de la recharge et les nouvelles mises à jour logicielles. Vous pouvez activer les mises à jour à distance et vérifier leur avancement.

## Contrôles

L'onglet Contrôles vous permet d'effectuer ce qui suit :

- Ouvrir les coffres avant et arrière.
- Verrouiller ou déverrouiller les portes du véhicule Model X à distance.

**REMARQUE :** Votre véhicule ne se verrouille pas de nouveau automatiquement si vous le déverrouillez à partir de l'application mobile.

- Ouvrir et fermer le port de recharge.
- Activer le klaxon ou faire clignoter les lumières pour voir où le véhicule Model X est stationné.
- Autoriser la conduite sans clé.
- Ouvrir et fermer la porte de garage si votre véhicule est doté d'une connexion HomeLink programmée, le cas échéant (voir [Garage intelligent à la page 81](#)).

- Ouvrir les vitres.

## Climatisation

Vous pouvez vérifier la température intérieure et réchauffer ou refroidir l'habitacle avant de conduire (même si le véhicule se trouve dans un garage), contrôler le chauffage des sièges et dégivrer le pare-brise :

- Activez ou désactivez **Dégivrer le véhicule**, qui permet de faire fondre la neige, la glace et le givre sur le pare-brise, les vitres et les rétroviseurs, en balayant l'écran de bas en haut.
- Activez ou désactivez le **Mode Animal de compagnie** ou le **mode Camp**.
- Activez **Antisurchauffe habitacle**, qui empêche l'habitacle de devenir trop chaud dans des conditions ambiantes chaudes. Vous pouvez choisir que la climatisation ou le ventilateur fonctionne seul lorsque la température dans l'habitacle dépasse 105 °F (40 °C) ou la température sélectionnée (si disponible). Voir [Fonctionnement des commandes de climatisation à la page 182](#) pour en savoir plus.
- Aérez ou fermez les fenêtres.
- Préconditionnez l'habitacle à la température souhaitée et allumez ou éteignez le manche de conduite (ou volant) et les sièges chauffants (selon le cas).

L'utilisation de l'application mobile pour préparer le véhicule Model X permet de réchauffer la batterie lorsque nécessaire. Lorsque votre véhicule aura atteint la température désirée, vous recevrez une notification par l'application mobile.

**REMARQUE :** Il est possible que le loquet de votre port de recharge gèle lorsque les conditions extérieures sont extrêmement froides ou glacées. Dans les cas où vous ne pouvez pas retirer ou insérer le câble de recharge, ou si le véhicule n'est pas en Superchargement en raison du loquet gelé, utilisez votre application mobile de Tesla pour activer **Dégivrer véhicule** pendant environ 30 à 45 minutes. Ceci peut permettre de faire fondre la glace sur le loquet du port de recharge afin que le câble de recharge puisse être retiré ou inséré.

## Emplacement

**REMARQUE :** Certains accessoires peuvent ne pas être offerts dans votre région.

Localiser votre Model X sur une carte et suivre ses moindres mouvements.

Vous pouvez également saisir une adresse pour naviguer ou planifier un voyage directement à partir de votre application mobile Tesla et l'envoyer par la suite dans Model X. L'application mobile Tesla choisit un itinéraire et prévoit les durées de charge pour minimiser le temps passé à conduire et à recharger le véhicule. Appuyez sur **Modifier le voyage** pour changer ou réorganiser les arrêts.



Appuyez sur **Définir l'énergie de départ** pour spécifier le niveau d'énergie au début du voyage.

Les recharges d'arrêts peuvent également être ajoutées, selon l'énergie de départ. Pour en savoir plus, voir [Planificateur de voyage à la page 200](#).

## Sortie automatique

Vous pouvez stationner ou récupérer Model X en utilisant Sortie automatique passive ou Sortie automatique intelligente améliorée (ASS) (voir [Sortie automatique à la page 156](#)).

## Planifier

Activez la Recharge planifiée ou le Départ planifié pour préparer le véhicule. Voir [Préparation et recharge prévues à la page 220](#) pour en savoir plus. La recharge planifiée ou le départ peut également être enregistré en fonction d'un emplacement préféré.

Vous pouvez également programmer un spectacle de lumière pour une date ultérieure. Pour plus d'informations sur le spectacle de lumière, consultez [Théâtre, Arcade et Boîte à jeux à la page 205](#).

## Sécurité

L'onglet Sécurité vous permet d'effectuer ce qui suit :

- Jumeler votre téléphone au véhicule (voir [Clé téléphone à la page 27](#)).
- Activer ou désactiver le mode Sentinelle (voir [Comment utiliser le mode Sentinelle \(avec une clé USB\) à la page 178](#)).
- Activer ou désactiver le mode Voiturier (voir [Mode Voiturier à la page 110](#)).
- Activer ou désactiver le mode Limite de vitesse et recevoir des notifications lorsque la vitesse de conduite du véhicule est à plus ou moins 3 mi/h (5 km/h) de la vitesse maximale choisie (voir [Mode Limite de vitesse à la page 175](#)).
- Regardez et partagez des clips de la caméra de tableau de bord et du mode Sentinelle depuis l'application mobile. Pour en savoir plus, voir [Caméra de tableau de bord à la page 176](#).

**REMARQUE :** Connectivité haut de gamme et version 4.39.5 ou plus récente de l'application mobile requises. Disponible seulement dans iOS®.

Lorsque vous téléchargez des clips à partir de l'application mobile, le clip inclut les métadonnées intégrées (*nécessite l'application mobile 4.55.6 ou une version plus récente*).

## Mises à niveau

Découvrez et achetez les dernières mises à jour disponibles pour votre véhicule, comme la Conduite automatique.

## Service

Consultez [Planifier un entretien à la page 228](#) pour apprendre comment prendre un rendez-vous d'entretien par l'entremise de l'application mobile.

## Sur la route

Voir les ressources offertes et demander une assistance routière (le cas échéant). Pour en savoir plus à propos de l'Assistance routière, consultez [Communiquer avec le service d'assistance routière de Tesla à la page 271](#).

## Octroyer l'accès à un deuxième conducteur

Ajoutez ou retirez une permission d'accès pour un autre conducteur par le biais de l'application mobile de Tesla.

**REMARQUE :** Version 4.3.1 ou plus récente de l'application mobile de Tesla requise. Les conducteurs supplémentaires peuvent utiliser soit un compte Tesla antérieurement enregistré ou l'application pour créer un nouveau compte.

Pour ajouter un conducteur à partir de l'écran d'accueil du véhicule dans l'application mobile de Tesla, allez à **Sécurité > Ajouter conducteur** et suivez les instructions qui s'affichent.

**REMARQUE :** Les conducteurs supplémentaires ont accès à toutes les fonctionnalités de l'application, mais ils ne peuvent acheter de mises à niveau.

Pour retirer un accès par l'application mobile, allez à **Sécurité > Gérer les conducteurs** et suivez les instructions qui s'affichent.

La technologie Wi-Fi permet de transférer des données, et ce, souvent plus rapidement que les réseaux de données cellulaires. Il peut être particulièrement utile d'établir une connexion Wi-Fi dans les zones où la connectivité cellulaire est limitée ou nulle. Pour assurer une transmission rapide et fiable des mises à jour logicielles et des cartes, Tesla recommande de laisser votre véhicule Model X connecté à un réseau Wi-Fi lorsque cela est possible (par exemple, lorsque vous le stationnez chez vous).

Pour vous connecter à un réseau Wi-Fi :

1. Touchez **Contrôles** > **Wi-Fi**. Model X effectue une recherche puis affiche les réseaux Wi-Fi disponibles à portée.

**REMARQUE** : Si un réseau Wi-Fi connu n'apparaît pas dans la liste de réseaux Wi-Fi, déplacez votre véhicule Model X plus près du point d'accès ou pensez à utiliser un amplificateur de signal.

**REMARQUE** : Lorsque vous vous connectez à un réseau GHz (si disponible), vérifiez quels canaux sont pris en charge dans votre région.

Canaux de réseau 5 GHz pris en charge

36-48	52-64	100-140	149-165
✓	✓	✓	✓

2. Recherchez et appuyez sur le réseau Wi-Fi que vous souhaitez utiliser dans **Recherche de réseaux Wi-Fi** ou ajoutez-le manuellement dans **Ajouter des réseaux Wi-Fi**, saisissez le mot de passe (si nécessaire), puis appuyez sur **Confirmer**. Une fois la connexion réussie, le réseau Wi-Fi s'affiche dans la liste **Réseaux Wi-Fi connus** avec une coche verte. Lorsque le réseau est à portée, le véhicule Model X s'y connecte automatiquement.

**REMARQUE** : Model X ne prend pas présentement en charge les connexions aux réseaux Wi-Fi captifs (un portail captif, souvent utilisé par les points d'accès sans fil publics, vous oblige à accéder à un portail Web personnalisé et à accepter les conditions avant de vous laisser vous connecter).

**REMARQUE** : Si plusieurs réseaux auxquels le véhicule Model X s'est déjà relié sont disponibles, le véhicule se connecte au dernier réseau utilisé.

**REMARQUE** : Lorsque le véhicule Model X se trouve dans un centre de service Tesla, il se connecte automatiquement au réseau Wi-Fi du service Tesla.

## Diagnostique

**Diagnostique** offre plus d'information sur votre connexion Wi-Fi, ainsi que des conseils pour l'améliorer. Pour y accéder, allez à **Wi-Fi** > **Diagnostique** ou recherchez-le sous la barre de progression pendant le téléchargement ou l'installation d'une mise à jour logicielle.

## Points d'accès

Au lieu d'un réseau Wi-Fi, vous pouvez également utiliser un point d'accès mobile (sous réserve des frais et restrictions de votre opérateur). Après vous être connecté à votre point d'accès, sélectionnez **Rester connecté en marche Avant** si vous souhaitez conserver la connexion active pendant que vous conduisez.

## Conseils de dépannage

Si la connexion Wi-Fi de votre véhicule est lente ou si elle ne parvient pas à s'établir, essayez les conseils suivants.

- Sur l'écran tactile, vérifiez le nombre de barres de l'icône Wi-Fi (force du signal). S'il n'y a pas beaucoup de barres, pensez à ajouter un point d'accès Wi-Fi plus près du véhicule pour améliorer le signal.
- Redémarrez l'écran tactile (voir [Redémarrage de l'écran tactile à la page 10](#)).
- Déconnectez-vous du Wi-Fi et reconnectez-vous. Touchez **Contrôles** > **Wi-Fi**, sélectionnez votre réseau et **Oublier le réseau**, puis reconnectez-vous en touchant votre réseau dans **Réseaux connus**.
- Essayez un réseau Wi-Fi différent.



## Compatibilité Bluetooth<sup>MD</sup>



S'ils sont jumelés et à proximité, vous pouvez utiliser divers appareils Bluetooth dans votre véhicule Model X. Par exemple, vous pouvez jumeler un téléphone doté de Bluetooth pour l'utiliser en mode mains libres. En plus des téléphones, vous pouvez jumeler d'autres appareils Bluetooth avec le véhicule Model X. Par exemple, vous pouvez jumeler un iPod Touch, un iPad, une tablette Android, etc. desquels vous pouvez faire jouer de la musique.

Avant d'utiliser votre téléphone ou tout autre appareil Bluetooth dans votre véhicule Model X, vous devez le jumeler. Le jumelage configure votre véhicule Model X afin qu'il communique avec votre téléphone compatible Bluetooth. Vous pouvez jumeler jusqu'à dix téléphones Bluetooth. Sauf si vous avez défini un téléphone précis comme **Appareil prioritaire** ou si le téléphone défini comme **Appareil prioritaire** n'est pas à portée, le véhicule Model X se connecte au dernier téléphone utilisé (s'il est à portée). Pour connecter un autre téléphone, voir [Naviguer entre différents appareils jumelés à la page 77](#).

**REMARQUE :** L'authentification de votre téléphone pour l'utiliser comme clé (voir [Clés à la page 27](#)) ne vous permet pas d'utiliser votre téléphone en mains libres, de lire des fichiers multimédias à partir de celui-ci, etc. Vous devez également le jumeler comme décrit ci-dessous.

**REMARQUE :** Sur de nombreux téléphones, le Bluetooth se met hors fonction si la batterie du téléphone est faible.

**REMARQUE :** Même si la technologie Bluetooth prend normalement en charge les communications sans fil à une distance d'environ 30 pieds (9 mètres), la performance peut varier en fonction de votre téléphone ou des autres appareils utilisés.

**REMARQUE :** Model X peut jumeler jusqu'à vingt appareils Bluetooth à la fois, mais ne permet de connecter que deux appareils simultanément (par exemple un téléphone et une manette ou deux manettes) à chaque écran tactile avant et arrière (si le véhicule en est équipé).



**ATTENTION :** Ne laissez pas votre téléphone jumelé dans votre véhicule (par exemple, si vous faites une randonnée ou à la plage). Si vous devez laisser votre téléphone dans le véhicule, désactivez Bluetooth et/ou éteignez le téléphone.

## Jumelage d'un téléphone ou d'un appareil Bluetooth

L'appariement vous permet d'utiliser un téléphone Bluetooth en mode mains libres pour passer et recevoir des appels, accéder à votre liste de contacts, voir les appels récents, etc. Il vous permet également de lire des fichiers multimédias à partir de votre téléphone. Une fois qu'un téléphone est jumelé, la Model X peut s'y brancher dès que le téléphone est à portée.

1. Pour jumeler un téléphone ou un appareil Bluetooth, asseyez-vous à l'intérieur du véhicule Model X et assurez-vous que l'écran tactile est allumé.
2. Déverrouillez votre téléphone et activez Bluetooth (généralement dans les paramètres de votre téléphone).  
**REMARQUE :** Sur certains téléphones, vous pourriez devoir aller à vos Paramètres Bluetooth pour le reste de la procédure.
3. Sur l'écran tactile, touchez **Contrôles** > **Bluetooth** pour lancer automatiquement la recherche Bluetooth de nouveaux appareils.
4. Attendez que votre téléphone s'affiche dans liste et appuyez sur **Connecter**.
5. Assurez-vous que le numéro affiché sur votre téléphone correspond à celui affiché sur l'écran tactile. Ensuite, confirmez sur votre téléphone que vous souhaitez effectuer le jumelage.
6. Si on vous invite à le faire sur votre téléphone, indiquez si vous souhaitez permettre au véhicule Model X d'accéder à vos données personnelles, comme votre calendrier, vos contacts et à vos fichiers multimédias (voir [Importation de contacts et appels récents à la page 76](#)). Une fois jumelé, Model X répertorie votre téléphone sous **Contrôles** > **Bluetooth** > **Appareils couplés**.

Pour modifier les paramètres d'un appareil jumelé, allez à **Contrôles** > **Bluetooth** > **Appareils jumelés** et développez le menu déroulant à côté du nom de l'appareil.

Si vous rencontrez des problèmes d'importation ou de connexion à Bluetooth, voir [Dépannage Bluetooth à la page 77](#) pour en savoir plus.

Vous pouvez activer **Réduire la vitesse du ventilateur pendant les appels** afin que la vitesse du ventilateur diminue automatiquement lorsque vous êtes en communication. **Auto** doit être activé dans vos commandes de climatisation (voir [Fonctionnement des commandes de climatisation à la page 182](#)).

## Importation de contacts et appels récents

Une fois le téléphone jumelé, allez à **Contrôles** > **Bluetooth** > **Appareils jumelés** et développez le menu déroulant à côté du nom de l'appareil pour indiquer si vous souhaitez autoriser l'accès aux contacts, aux appels récents et aux messages textes de votre téléphone. Si vous autorisez l'accès, vous pouvez utiliser l'application de téléphone pour passer des appels ou envoyer des messages aux personnes figurant dans vos listes de contacts et d'appels récents (voir [Téléphone, calendrier et conférence Web à la page 79](#)). Avant de pouvoir importer des contacts, il est possible que vous ayez besoin de régler votre téléphone afin d'autoriser la synchronisation ou de confirmer dans une fenêtre contextuelle de votre téléphone que vous souhaitez synchroniser des contacts. Cette procédure varie en fonction du type de téléphone utilisé. Pour de plus amples détails, consultez la documentation fournie avec votre téléphone.

Si vous rencontrez des difficultés pour importer des contacts ou pour effectuer un couplage avec Bluetooth, consultez [Dépannage Bluetooth à la page 77](#) pour plus d'informations.

## Déconnexion ou dissociation d'un appareil Bluetooth

Si vous souhaitez déconnecter votre téléphone ou votre appareil Bluetooth, mais le laisser jumelé, touchez **Déconnecter** dans le menu déroulant des paramètres Bluetooth de votre téléphone sur l'écran tactile (**Contrôles > Bluetooth > Appareils jumelés > Votre téléphone**). Si vous ne souhaitez plus utiliser votre appareil avec Model X, appuyez sur **Oublier l'appareil** et suivez les instructions. Une fois qu'un appareil est supprimé, vous devrez le jumeler à nouveau pour l'utiliser avec le véhicule Model X (voir [Jumelage d'un téléphone ou d'un appareil Bluetooth à la page 76](#)).

**REMARQUE :** Votre téléphone se déconnecte automatiquement lorsque vous sortez du véhicule Model X.

**REMARQUE :** Le fait de désappairer le téléphone n'a aucune incidence sur l'utilisation du téléphone en tant que clé. Pour supprimer un téléphone authentifié, voir [Gestion des clés à la page 30](#).

## Naviguer entre différents appareils jumelés

Model X se connecte automatiquement à un téléphone que vous avez désigné comme **appareil prioritaire**. Si vous n'avez pas défini un téléphone comme principal, le véhicule Model X se connecte au dernier téléphone auquel il était connecté, si ce dernier est à portée et que sa fonction Bluetooth est activée. Si le dernier téléphone n'est pas à portée, le système du véhicule tentera de se connecter au téléphone suivant dans sa liste de jumelages.

Pour vous connecter à un autre téléphone, touchez **Contrôles > Bluetooth > Appareils jumelés**. Sélectionnez le téléphone auquel vous souhaitez vous connecter, puis touchez **Connecter**. Si le téléphone auquel vous souhaitez vous connecter n'apparaît pas dans la liste, vous devez l'appairer. Voir [Jumelage d'un téléphone ou d'un appareil Bluetooth à la page 76](#).

Une fois la connexion établie, l'écran des paramètres Bluetooth affiche le symbole Bluetooth à côté du nom de votre téléphone pour vous indiquer que le véhicule Model X est jumelé au téléphone.

## Dépannage Bluetooth

Votre véhicule utilise Bluetooth et BLE (Bluetooth Low Energy) pour connecter votre téléphone intelligent à Model X. En raison de plusieurs facteurs possibles, Bluetooth ou BLE peuvent parfois se déconnecter ou rencontrer des problèmes lors du processus d'association. La connexion

Bluetooth permet à votre véhicule d'utiliser les fonctions du téléphone telles que l'audio, les appels téléphoniques, les calendriers, les textos, etc.

BLE est utilisé pour des fonctions passives comme la clé téléphone.

**REMARQUE :** Ne dissociez pas votre téléphone de votre véhicule ou ne le retirez pas comme clé téléphone sans une carte-clé fonctionnelle à proximité.

Essayez ce qui suit pour dépanner Bluetooth, en commençant par votre téléphone intelligent.

## Dépannage du téléphone intelligent

Bluetooth peut ne pas se connecter en raison des paramètres et des mises à jour de votre téléphone intelligent :

- Activez Bluetooth sur votre téléphone. S'il est déjà activé, désactivez et réactivez Bluetooth de nouveau.
- Assurez-vous que le mode Avion est désactivé.
- Chargez votre téléphone; si la batterie est trop faible, il se peut que votre téléphone ne prenne pas en charge les fonctions Bluetooth.
- Associez correctement votre appareil. S'il est déjà associé, essayez de le dissocier et de l'associer de nouveau.
- Mettez à jour votre téléphone avec le dernier logiciel fourni par le fabricant.
- Vérifiez que le système audio de votre véhicule est sélectionné comme source de sortie audio.
- Assurez-vous que les paramètres de votre téléphone autorisent Bluetooth (par exemple : les données sont activées ou vous êtes connecté au Wi-Fi).
- Éteignez et rallumez votre téléphone.
- Assurez-vous que la localisation est réglée à « Toujours activée » pour l'application mobile.

## Dépannage de l'application mobile de Tesla

Vérifiez l'application mobile de Tesla :

- Confirmez que l'application mobile de Tesla est toujours à jour.
- Vérifiez que vous êtes connecté à l'application mobile de Tesla lorsque vous utilisez votre clé téléphone.
- Assurez-vous que l'application de Tesla s'exécute en arrière-plan.
- Vérifiez de nouveau que vous avez complètement configuré votre profil dans l'application mobile et que vous avez correctement configuré vos paramètres.



## Dépannage du véhicule

Les paramètres de votre véhicule peuvent affecter sa capacité à être associé à votre téléphone intelligent :

- Recharge Model X : Si la batterie du véhicule est trop faible, vous risquez de perdre la fonction Bluetooth.
- Mettez à jour le logiciel du véhicule et assurez-vous qu'il est toujours à jour. Recherchez les nouvelles mises à jour logicielles en accédant à **Contrôles > Logiciel**
- Redémarrer l'écran tactile. Voir [Redémarrage de l'écran tactile à la page 10](#).
- Redémarrez votre véhicule.

Si Bluetooth ne fonctionne toujours pas, dissociez-le de votre véhicule ET de votre téléphone intelligent. Essayez ensuite de les associer de nouveau.

Pour les problèmes BLE liés à la clé téléphone, allez à **Contrôles > Verrous** une fois dans le véhicule et supprimez votre téléphone en tant que « Clé téléphone ». Puis reconfigurez-le. Mais ne le faites que lorsque vous êtes dans le véhicule et que vous disposez d'une clé de secours fiable (telle qu'une carte-clé).



## Utilisation de l'application du téléphone



Une fois que votre téléphone est connecté par Bluetooth au véhicule Model X (voir [Bluetooth à la page 76](#)), et que vous avez autorisé l'accès aux données de votre téléphone (voir [Importation de contacts et appels récents à la page 76](#)), vous pouvez utiliser l'application de téléphone pour afficher votre liste de contacts et effectuer des appels en mode mains libres à toute personne sur la liste.

- **Appels** : Affiche les appels en ordre chronologique, en commençant par les plus récents.
- **Messages** : Affiche les messages en ordre chronologique, en commençant par les plus récents. Vous pouvez voir, envoyer et recevoir des messages textes. Au lieu d'écrire un message texte, touchez le bouton du microphone sur le côté droit du manche de conduite (ou volant) pour dicter votre message en utilisant.

 **AVERTISSEMENT** : Afin de réduire les distractions et d'assurer la sécurité des occupants ainsi que des autres utilisateurs de la route, ne regardez pas et n'envoyez pas de messages texte pendant que le véhicule est en mouvement. Portez attention à la route et à la circulation en tout temps lorsque vous conduisez.

- **Contacts** : Les contacts sont listés par ordre alphabétique et peuvent être triés par prénoms et noms de famille. Vous pouvez aussi choisir une lettre à droite de la liste pour faire défiler rapidement les noms qui commencent par le caractère sélectionné. Lorsque vous touchez un nom sur votre liste de contacts, le(s) numéro(s) de cette personne de contact, ainsi que d'autres renseignements disponibles (l'adresse par exemple) s'affichent sur le panneau de droite. Touchez le numéro de contact pour passer l'appel.
- **Favoris** : Affiche les contacts de votre téléphone qui sont indiqués comme Favoris.
- **Agenda** : Affiche les données du calendrier de votre téléphone (voir [Agenda à la page 79](#)). Si une entrée du calendrier comprend un numéro de téléphone ou une adresse, vous pouvez faire un appel ou naviguer jusqu'à une destination en touchant les informations correspondantes.

## Passer un appel téléphonique

Vous pouvez passer un appel en :

- Énonçant une commande vocale (voir [Commandes vocales à la page 23](#)) Les commandes vocales sont une façon en mains libres pratique d'appeler ou de texter vos contacts.
- Toucher un numéro de téléphone affiché dans l'application de téléphone – Contacts, Appels ou Calendrier.

- Utiliser le clavier à l'écran du véhicule Model X dans l'application du téléphone.

**REMARQUE** : S'il est prudent et conforme à la loi de le faire, vous pouvez aussi passer un appel en composant le numéro ou en sélectionnant le contact directement sur votre téléphone.

**REMARQUE** : Vous pouvez également faire un appel en touchant une épingle sur la carte et en choisissant le numéro de téléphone (le cas échéant) dans l'écran qui s'affiche.

## Prendre un appel téléphonique

Lorsque votre téléphone reçoit un appel entrant, l'écran tactile affiche le numéro ou le nom de l'appelant (si ce dernier figure dans votre liste de contacts et que la Model X a accès à cette liste).

Touchez l'une des options à l'écran tactile pour **Répondre** ou **Ignorer** l'appel. En fonction du téléphone que vous utilisez et des haut-parleurs utilisés dans le cadre du plus récent appel, votre téléphone peut vous inviter à choisir quels haut-parleurs utiliser pour prendre l'appel entrant.

 **AVERTISSEMENT** : Restez concentré sur la route en tout temps pendant la conduite. L'utilisation ou la programmation d'un téléphone pendant la conduite, même avec la fonction Bluetooth, peut entraîner des blessures graves, voire la mort.

 **AVERTISSEMENT** : Suivez toutes les lois applicables concernant l'utilisation des téléphones cellulaires au volant, y compris, sans s'y limiter, les lois qui interdisent les messages textes et exigent l'utilisation d'un dispositif mains libres en tout temps.

## Options en cours d'appel

Lorsqu'un appel est en cours, l'appel s'affiche sur l'écran tactile. Pour régler le volume des appels, utilisez la molette de gauche pendant un appel. Faites basculer le bouton de défilement gauche vers la gauche pour désactiver/réactiver le son et inclinez-le vers la droite pour mettre fin à l'appel.

## Agenda



Le calendrier du téléphone vous permet de visualiser les événements prévus, pour la journée en cours et le lendemain, à partir de votre téléphone (iPhone® ou Android™). Le calendrier est intégré dans l'application du téléphone pour que vous puissiez vous joindre à une réunion à partir d'une entrée du calendrier. Il est également intégré au système de navigation pour que vous puissiez naviguer jusqu'à l'emplacement de l'événement.

1. Assurez-vous que votre téléphone est jumelé à Model X en tant que clé téléphone.



## Téléphone, calendrier et conférence Web

2. Assurez-vous que vous êtes connecté à l'application mobile Tesla.
3. Dans votre application mobile Tesla, touchez **Profil** > **Paramètres** > **Synchronisation de l'agenda**.

**REMARQUE** : Pour avoir accès à toutes les fonctions du Calendrier, nous vous recommandons d'avoir la version la plus récente de l'application mobile.

4. Sur votre clé téléphone, allez à **Paramètres** et donnez l'accès/la permission de partager votre agenda avec l'application mobile Tesla. L'application mobile peut ensuite périodiquement (et automatiquement) envoyer des données de calendrier vers la Model X à partir de votre téléphone.

Si un événement du calendrier comporte une adresse, une flèche de navigation apparaît pour vous signaler que vous pouvez démarrer la navigation vers cet emplacement en touchant l'adresse.

Si un événement se déroule à une adresse précise et dans les deux heures suivant le moment où vous vous installez dans votre véhicule Model X, ce dernier se met automatiquement en route vers l'adresse de l'événement (voir [Navigation automatique à la page 197](#)).

Appuyez sur l'icône d'information près d'un événement pour afficher toutes les notes associées à l'événement. Si les notes comprennent un numéro de téléphone ou plus, l'icône d'information affiche une icône de téléphone et le calendrier affiche le premier numéro de téléphone trouvé. Appuyez pour effectuer un appel. Vous pouvez aussi faire un appel en appuyant sur un numéro dans l'écran qui s'affiche avec les détails d'un événement (cette option est surtout utile pour les conférences téléphoniques). Si les notes contiennent un lien Web, vous pouvez toucher ce lien pour l'ouvrir dans le navigateur Web.

## Zoom



Prenez des réunions et des appels en toute transparence via l'écran tactile de votre véhicule. Pour la configuration, touchez l'application Zoom et connectez-vous ou entrez l'identifiant de la réunion. Vous pouvez même accéder aux réunions affichées dans votre calendrier ou dans les messages texte en touchant le lien Zoom. La caméra de l'habitacle de votre véhicule peut être utilisée dans les appels par Zoom uniquement lorsque Model X est stationné. Lorsque vous quittez le mode stationnement (P) au milieu d'un appel Zoom, la caméra de l'habitacle s'éteint et la réunion passe en mode audio uniquement. Utilisez l'écran tactile pour activer/désactiver la vidéo, couper/supprimer le son et personnaliser diverses préférences pour votre réunion.



**AVERTISSEMENT** : N'utilisez pas la fonction vidéo lorsque le véhicule est « temporairement stationné » sur une voie publique (p. ex., lorsque le véhicule est garé le long du trottoir ou à un endroit qui n'est pas un stationnement désigné).



**AVERTISSEMENT** : Soyez attentif et respectez toutes les lois applicables en matière de conduite, notamment, les lois qui exigent l'utilisation d'un dispositif mains libres en tout temps.



## myQ



Selon l'équipement, Model X peut se connecter intelligemment à votre garage intelligent myQ®.

myQ est un système de contrôle de garage intelligent qui fonctionne parfaitement avec Model X et vous permet de surveiller et de contrôler à distance votre porte de garage depuis l'écran tactile du véhicule ou un téléphone jumelé. Ce système est pratique si vous oubliez de fermer votre porte de garage, si vous souhaitez laisser entrer vos amis et votre famille ou si vous devez l'ouvrir et la fermer à distance (par exemple lors de la réception d'un colis). En liant myQ à Model X, la porte de garage peut détecter votre véhicule à proximité et s'ouvrir ou se fermer automatiquement.



**AVERTISSEMENT :** N'utilisez pas myQ avec un appareil qui n'est pas doté d'une fonction d'arrêt en cas de détection d'un objet ni d'une fonction d'inversion de course. L'utilisation d'un appareil dépourvu de ces fonctions de sécurité augmente le risque de dommages à la propriété, de blessures, voire de décès.

Suivez ces étapes pour configurer myQ sur votre véhicule :

1. Votre porte de garage doit être compatible avec myQ. Utilisez l'outil de compatibilité myQ (<https://www.myq.com/app/myq-compatibility>) pour le déterminer.
2. Assurez-vous que votre garage est compatible avec le Wi-Fi. myQ utilise le Wi-Fi pour communiquer avec votre téléphone intelligent et votre véhicule. Certains garages auront un symbole Wi-Fi ou myQ sur le moyeu. Votre garage doit disposer d'un signal Wi-Fi puissant pour pouvoir contrôler et surveiller votre garage depuis votre véhicule.  
**REMARQUE :** Si votre garage n'est pas compatible, il est parfois possible d'acheter un concentrateur externe myQ qui vous permettrait d'utiliser cette fonction.
3. Téléchargez l'application myQ dans la boutique d'applications de votre téléphone intelligent. Utilisez l'application pour configurer les informations de votre compte et jumeler le garage à votre téléphone. myQ nécessite un abonnement payant, que vous pouvez acheter dans l'application.
4. Vérifiez que votre véhicule utilise la dernière version du logiciel disponible et qu'il dispose d'une connectivité Wi-Fi ou LTE.
5. Touchez l'icône du garage en haut de l'écran tactile ou naviguez à **Contrôles > Verrouillage > Garage connecté myQ > Lier compte** et suivez les instructions pour jumeler le garage avec le véhicule Model X. Une fois votre garage jumelé, la surveillance et le contrôle de celui-ci deviennent accessibles par l'écran tactile, d'où vous pouvez personnaliser davantage myQ.

Pour plus d'informations, obtenir de l'aide au dépannage ou effectuer une demande d'indemnité, visitez [www.myQ.com/Tesla](http://www.myQ.com/Tesla).

## Émetteur-récepteur universel HomeLink



Si votre véhicule est équipé de l'émetteur-récepteur universel HomeLink®, vous pouvez utiliser jusqu'à trois dispositifs à radiofréquence (RF) comme des portes de garage, des barrières et des systèmes d'éclairage ou de sécurité.

**REMARQUE :** Selon la date de fabrication, la région commerciale et les options sélectionnées au moment de l'achat, certains véhicules ne sont pas équipés d'un émetteur-récepteur universel HomeLink.



**AVERTISSEMENT :** N'utilisez pas l'émetteur-récepteur universel HomeLink avec un appareil qui n'est pas doté d'une fonction d'arrêt en cas de détection d'un objet ni d'une fonction d'inversion de course. L'utilisation d'un appareil dépourvu de ces fonctions de sécurité augmente le risque de blessures, voire de décès.

## Modes pris en charge

HomeLink prend en charge trois différents modes de transmission qui font en sorte que votre véhicule et le dispositif à radiofréquence peuvent communiquer. Le mode de transmission est choisi selon la compatibilité de votre dispositif à radiofréquence :

- **Mode standard :** Utilisez le mode standard si votre dispositif à radiofréquence est doté d'une télécommande qui doit être utilisée pour faire fonctionner le dispositif (par exemple, une porte de garage contrôlée à distance). Ce mode est le mode de transmission le plus souvent utilisé avec les appareils HomeLink.
- **Mode D ou Mode UR :** Utilisez le Mode D ou le Mode UR si votre dispositif à radiofréquence n'a pas de télécommande, et que le récepteur est doté d'un bouton « Learn » (qui peut aussi être appelé « Program » ou « Smart »). Le Mode D et le Mode UR fonctionnent similairement, car ils permettent tous deux au véhicule Model X de communiquer directement avec le récepteur de l'appareil et non avec la télécommande.

**REMARQUE :** Le Mode D est utilisé surtout en Amérique du Nord, tandis que le Mode UR est populaire en Europe, au Moyen-Orient et en Asie. Pour déterminer le mode avec lequel votre appareil est compatible, contactez HomeLink en allant à [www.homelink.com](http://www.homelink.com) ou en composant le 1 800 355-3515.

Chacun de vos dispositifs peut être réglé sur un mode différent. Par exemple, votre porte de garage peut être réglée sur le mode Standard, votre portail avant sur le mode D, etc. Pour changer un mode de transmission, touchez l'icône HomeLink dans le haut de l'écran **Contrôles** et sélectionnez le dispositif que vous désirez modifier. Puis, sélectionnez



**Programmer** et choisissez le mode désiré pour votre dispositif. Confirmez le changement en touchant **Régler mode** et suivez les instructions à l'écran.

**REMARQUE :** Consultez les détails de l'appareil HomeLink pour trouver le mode qui est compatible avec celui-ci.

## Programmation du dispositif HomeLink

Pour programmer le dispositif HomeLink® :

1. Stationnez le véhicule Model X de façon à ce que le pare-chocs avant soit devant le dispositif que vous désirez programmer.



**ATTENTION :** Votre appareil est susceptible de s'ouvrir ou de se fermer pendant la programmation. Donc, avant d'entamer la programmation, vérifiez qu'aucun objet ni aucune personne ne se trouvent à proximité de l'appareil.

2. Assurez-vous que la batterie de la télécommande du dispositif est pleine. Tesla recommande de remplacer la pile de la télécommande de l'appareil avant de programmer HomeLink.
3. Touchez l'icône Homelink dans le haut de l'écran **Contrôles**.
4. Touchez **Créer un HomeLink**.
5. Sur l'écran HomeLink, entrez un nom pour l'appareil, puis touchez **Entrer** ou **Ajouter nouveau HomeLink**.
6. Choisissez le mode que vous voulez utiliser (standard, mode D ou mode UR), puis touchez **Régler mode**.
7. Touchez **Démarrer** et suivez les instructions à l'écran.

**REMARQUE :** Si vous voyez un écran appelé « Former le récepteur » pendant la programmation de l'appareil, rappelez-vous qu'il s'agit d'une étape dont le temps est limité. Après avoir appuyé sur le bouton Learn/Program/Smart de la télécommande du dispositif, vous avez environ 30 secondes pour revenir à votre véhicule, appuyer sur **Continuer** et appuyer deux fois sur le nom de l'appareil HomeLink formé. Pensez à demander de l'aide afin de compléter cette étape dans les 30 secondes.

8. Une fois votre dispositif programmé, touchez **Enregistrer** pour terminer la programmation.
9. Assurez-vous que HomeLink fonctionne comme prévu. Il est possible que vous deviez recommencer le processus de programmation plusieurs fois avec de réussir.

Une fois programmé, le dispositif peut être utilisé en touchant l'icône HomeLink correspondante sur l'écran tactile. Le dispositif HomeLink garde en mémoire l'emplacement de vos appareils programmés. Lorsque vous approchez d'un emplacement connu, la commande HomeLink sur l'écran tactile apparaît automatiquement. Lorsque vous vous éloignez, elle disparaît.

**REMARQUE :** Pour des questions d'assistance ou de compatibilité supplémentaires, contactez HomeLink (par courriel au [www.homelink.com](http://www.homelink.com) ou par téléphone 1 800 355-3515).

## Ouverture et fermeture automatiques

Pour faire fonctionner un dispositif HomeLink sans utiliser l'écran tactile, vous pouvez l'automatiser pour qu'il actionne l'ouverture lorsque vous vous approchez ou la fermeture lorsque vous vous éloignez.

1. Touchez l'icône Homelink en haut de **Contrôles** l'écran, touchez **Réglages HomeLink** et choisissez l'appareil que vous souhaitez automatiser.
2. Au besoin, ajustez les réglages HomeLink de l'appareil :
  - Cochez la case **Ouverture automatique à l'arrivée** si vous souhaitez que l'appareil s'ouvre lorsque vous approchez.
  - Touchez les flèches pour indiquer à quelle distance le véhicule Model X doit se trouver pour que le dispositif s'ouvre.
  - Cochez la case **Fermeture automatique à la sortie** si vous souhaitez que le dispositif se ferme lorsque vous partez.
  - Cochez la case **Rétroviseurs rabattables automatiquement** si vous voulez que les rétroviseurs se rabattent lorsque vous arrivez à l'emplacement HomeLink. Ce réglage est pratique pour les garages étroits.
  - Cochez la case **Avertissement sonore pour ouverture et fermeture automatique** si vous voulez que le véhicule Model X émette un avertissement sonore lorsqu'un signal a été envoyé pour ouvrir ou fermer l'appareil.

HomeLink mémorise la position GPS du véhicule au moment du jumelage et l'utilise pour déterminer la localisation du véhicule par rapport à l'appareil HomeLink. HomeLink ne détecte pas et ne fait pas la différence entre l'ouverture et la fermeture (par exemple : si l'ouverture automatique est déclenchée et que la porte est déjà ouverte, la porte se fermera), mais détermine généralement s'il faut ouvrir ou fermer automatiquement en fonction des éléments suivants :

**Ouverture automatique :** Détecte lorsque le véhicule Model X s'approche de la porte de garage (ou d'un autre appareil HomeLink) à une distance spécifiée. L'ouverture automatique s'initie tant que le véhicule qui s'approche est en mode de conduite et que HomeLink est activé. HomeLink ne se déclenche pas lorsque le véhicule se trouve déjà dans la zone.

**Fermeture automatique :** HomeLink se déclenche lorsque le véhicule Model X passe du mode stationnement à la marche arrière et se déplace d'au moins 23 pieds (sept mètres) en marche arrière.

**REMARQUE :** Changer de mode de conduite plusieurs fois alors que vous vous trouvez à la distance spécifiée peut interférer avec la fermeture automatique.



Lorsque vous ne souhaitez pas que le dispositif s'ouvre ou se ferme automatiquement, touchez **Annuler l'ouverture automatique** ou **Annuler la fermeture automatique** en tout temps pendant que le décompte est affiché.

**REMARQUE :** Ne vous fiez pas à HomeLink pour la fermeture complète du dispositif.

## Réinitialisation de l'emplacement du dispositif HomeLink

Si vous rencontrez des situations dans lesquelles vous conduisez vers votre dispositif HomeLink et qu'il ne s'ouvre pas ou si l'écran tactile n'affiche pas un avis lorsque vous approchez de l'appareil programmé, vous devrez peut-être réinitialiser l'emplacement du dispositif. Pour ce faire, stationnez votre véhicule aussi près que possible du dispositif HomeLink (porte de garage, portail, etc.) et affichez la page de paramètres de HomeLink en touchant l'icône HomeLink dans le haut de l'écran **Contrôles**. Touchez le nom de l'appareil que vous voulez réinitialiser, puis **Réinitialiser la position**.

## Suppression d'un dispositif

Pour supprimer un appareil HomeLink, touchez l'icône HomeLink dans le haut de **Contrôles** l'écran, puis touchez **Réglages HomeLink**. Touchez le nom de l'appareil que vous voulez supprimer, puis sélectionnez **Supprimer**.

**REMARQUE :** Vous pouvez également effectuer une réinitialisation d'usine pour supprimer vos paramètres HomeLink ainsi que toutes les autres données personnelles (adresses sauvegardées, favoris musicaux, contacts importés, etc.). Voir [Gérer la propriété du véhicule à la page 343](#).

**REMARQUE :** Pour des raisons de sécurité, supprimez vos appareils HomeLink si vous vendez votre Model X.

## Dépannage de HomeLink

### Mode Standard

En mode Standard, le véhicule Model X enregistre la radiofréquence de la télécommande du dispositif HomeLink. L'écran tactile vous invite à vous tenir devant le véhicule, à pointer la télécommande du dispositif en direction du pare-chocs avant et à appuyer sur le bouton jusqu'à ce que les phares clignotent. Quand les phares clignotent, le véhicule Model X a reconnu la télécommande et vous pouvez toucher **Continuer** sur l'écran tactile. Si les phares ne clignotent pas :

- Vérifiez les piles de la télécommande. Il peut être utile de remplacer les piles avant de démarrer la programmation.
- Assurez-vous de vous tenir devant le véhicule Model X et de placer la télécommande à environ deux pouces (cinq cm) de l'emblème Tesla.

- Maintenez enfoncé le bouton sur la télécommande de votre dispositif jusqu'à ce que les phares clignotent. Dans certains cas, vous devrez maintenir le bouton de la télécommande enfoncé jusqu'à trois minutes.

**REMARQUE :** Certaines télécommandes HomeLink peuvent nécessiter plusieurs appuis rapides à distance (environ 1 seconde pour chaque appui) au lieu d'un appui prolongé. Si vous ne réussissez pas après plusieurs appuis prolongés, essayez d'appuyer plusieurs fois pendant une seconde.

### Mode D et mode UR

En mode D et UR, le récepteur du dispositif apprend du véhicule Model X. L'écran tactile vous invite à appuyer sur le bouton « Learn » (pouvant aussi être appelé « Program » ou « Smart ») sur le récepteur du dispositif. Si ça ne fonctionne pas, reportez-vous aux instructions suivantes :

- Stationnez le véhicule Model X avec son pare-chocs avant aussi près que possible de la porte de garage, du portail, ou autre appareil que vous essayez de programmer.
- Assurez-vous d'appuyer sur le bouton Learn/Program/Smart du récepteur. Pour des instructions sur la façon de mettre le récepteur en mode d'apprentissage, référez-vous aux détails du produit fournis avec le dispositif à radiofréquence que vous essayez de programmer.
- Si vous voyez un écran appelé « Paramétrer le récepteur » pendant la programmation du dispositif, rappelez-vous qu'il s'agit d'une étape dont le temps est limité. Après avoir appuyé sur le bouton Learn/Program/Smart de la télécommande ou du récepteur du dispositif, vous avez environ 30 secondes pour revenir à votre véhicule, appuyer sur **Continuer**, puis appuyer deux fois sur le nom de l'appareil HomeLink formé. Pensez à demander de l'aide pour cette étape.
- La plupart des dispositifs ne restent en mode d'apprentissage que pendant trois à cinq minutes. Immédiatement après avoir appuyé sur le bouton Learn/Program/Smart de l'appareil, suivez les instructions affichées sur l'écran tactile du véhicule.

Pour des questions d'assistance ou de compatibilité supplémentaires, contactez HomeLink (par courriel au [www.homelink.com](http://www.homelink.com) ou par téléphone 1 800 355-3515).



# Démarrage et mise hors tension

## Démarrage

Lorsque vous ouvrez une porte pour entrer dans le véhicule Model X, l'écran tactile s'active et vous avez accès à toutes les commandes. Pour que le véhicule Model X change de vitesse, appuyez sur le frein et faites glisser l'indicateur de mode de conduite, qui se trouve sur l'écran tactile, vers le haut pour faire marche avant ou vers le bas pour la marche arrière (voir [Changement de vitesses en cours à la page 91](#)).

Si **Changement auto pour quitter P** est activé, le véhicule Model X choisit automatiquement la marche avant ou la marche arrière selon les données provenant des différents capteurs. En appuyant sur le frein, le véhicule embraye dans le mode de conduite sélectionné affiché sur l'indicateur du mode de conduite (sous réserve que la porte du conducteur soit fermée et que sa ceinture de sécurité soit attachée) et en appuyant sur l'accélérateur le véhicule roule conformément au mode sélectionné.

**REMARQUE :** Pour activer ou désactiver le **Changement auto pour quitter P**, touchez **Contrôles > Dynamique > Dynamique > Changement auto pour quitter P**.

Avant d'accélérer lorsque **Changement auto pour quitter P** est activé, vérifiez l'écran tactile du pour vous assurer que le véhicule Model X a embrayé dans le mode de conduite voulu (avant ou arrière). Si la sélection n'est pas juste, ou si le mode **Changement auto pour quitter P** n'est pas activé, faites glisser l'indicateur du mode de conduite, qui se trouve sur l'écran tactile, vers le haut pour la marche avant ou vers le bas pour la marche arrière. Voir [Changement de vitesses en cours à la page 91](#),

**REMARQUE :** Si **NIP pour conduite** est activé (voir [NIP pour conduite à la page 175](#)), vous devez saisir un NIP valide sur l'écran tactile avant de pouvoir conduire la Model X.

Quand vous conduisez le véhicule Model X, tout ce que vous devez savoir s'affiche sur le tableau de bord.

## Conduite désactivée – authentification requise

Si le véhicule Model X ne détecte pas une clé lorsque vous appuyez sur le frein (aucune clé téléphone n'est détectée, ou deux minutes se sont écoulées depuis que vous avez utilisé la carte-clé), l'écran tactile affiche un message vous indiquant qu'une authentification est nécessaire pour conduire.

Si vous voyez ce message, placez la carte-clé dans un des socles pour téléphone où l'émetteur RFID pourra la lire. La période d'authentification de deux minutes redémarre et vous pouvez démarrer le véhicule Model X en appuyant sur la pédale de frein.

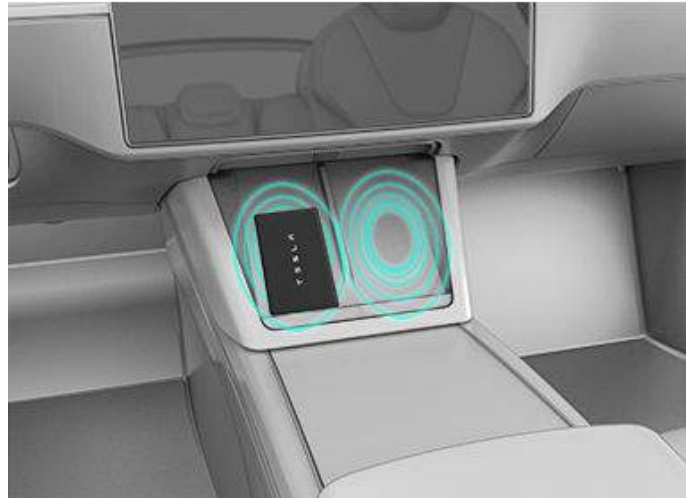

Un certain nombre de facteurs peuvent avoir une incidence sur le fait que le véhicule Model X peut détecter une clé téléphone (par exemple, la batterie du téléphone est faible ou morte et il n'est plus en mesure de communiquer à l'aide du Bluetooth).

Conservez toujours sur vous votre clé téléphone ou carte-clé. Après un trajet, vous aurez besoin de votre clé pour redémarrer le véhicule Model X. Lorsque vous sortez du véhicule, vous devez emporter votre clé avec vous pour verrouiller le véhicule Model X manuellement ou automatiquement.

## Mise hors tension

Après être arrivé à destination et avoir mis le véhicule en mode stationnement, sortez simplement du véhicule. Lorsque vous sortez du véhicule Model X avec votre clé téléphone et votre porte-clé, le véhicule se met automatiquement hors tension, éteignant du même coup l'écran tactile et le tableau de bord.

Model X se met également hors tension automatiquement après un intervalle de 30 minutes en mode stationnement (P), même si vous restez assis sur le siège conducteur.

Même si ce n'est normalement pas nécessaire, il est possible de mettre la Model X hors tension quand vous êtes assis sur le siège conducteur, pourvu que le véhicule soit immobile. Touchez **Contrôles > Sécurité > Mise hors tension**. Model X se remet automatiquement sous tension après un petit moment si vous enfoncez la pédale de frein ou si vous touchez à l'écran tactile.

**REMARQUE :** Model X passe automatiquement en mode Stationnement si le véhicule détecte que vous en sortez (par exemple, la ceinture de sécurité du conducteur est détachée et le véhicule est presque immobile). Si vous passez au point mort, votre véhicule se met en mode Stationnement lorsque vous ouvrez la porte pour sortir. Pour garder votre véhicule au point mort, voir [Instructions à l'intention des opérateurs de dépanneuse de transport à la page 267](#).



## Réinitialiser le véhicule

Vous pouvez couper l'alimentation du véhicule Model X et le remettre sous tension, s'il présente un comportement inhabituel ou s'il affiche une alerte non définie.

**REMARQUE :** Si l'écran tactile ne répond pas ou qu'il présente un comportement inhabituel, redémarrez-le avant de couper l'alimentation du véhicule (voir [Redémarrage de l'écran tactile à la page 10](#)).

1. Mettez le véhicule en mode stationnement (P).
2. Sur l'écran tactile, touchez **Contrôles** > **Sécurité** > **Couper l'alimentation**.
3. Attendez au moins deux minutes avant d'actionner une fonction du véhicule. N'ouvrez pas les portières, ne touchez pas le frein ni l'écran tactile, etc.
4. Après deux minutes, appuyez sur le frein ou ouvrez la portière afin de réactiver le véhicule.



## Manche de conduite (ou volant)

### Ajustez la position du Manche de conduite (ou volant)

**AVERTISSEMENT** : N'ajustez pas le manche de conduite (ou volant) en conduisant.

**ATTENTION** : Évitez qu'un excès de désinfectant pour les mains, de lotion, d'écran solaire et d'autres produits soit en contact direct avec le manche de conduite (ou volant). Pour en savoir plus, voir [Manche de conduite \(ou volant\)](#) à la page 241.

#### Utilisation de l'écran tactile

Pour ajuster le manche de conduite (ou volant), touchez **Contrôles** et touchez l'icône de **volant**.

Utilisez la molette de gauche sur le manche de conduite (ou volant) pour ajuster le manche de conduite (ou volant) à la position désirée.

- Pour régler la hauteur et l'angle d'inclinaison du manche de conduite (ou volant), faites tourner la molette de gauche vers le haut ou vers le bas.
- Pour rapprocher ou éloigner le manche de conduite (ou volant), tournez la molette de droite vers le haut ou vers le bas.



### Réglage du poids de volant

Vous pouvez régler le ressenti et la sensibilité du système de direction selon vos préférences personnelles :

1. Sur l'écran tactile, touchez **Contrôles** > **Dynamique** > **Dynamique**.
2. Choisissez une option de direction :
  - **Léger** – Réduit l'effort nécessaire pour tourner le manche de conduite (ou volant). En ville, la Model X se conduit et se gare plus facilement.
  - **Standard** – selon Tesla, ce réglage offre les meilleures manipulations et réponses dans la plupart des conditions.

- **Lourd** – Augmente l'effort nécessaire pour tourner le manche de conduite (ou volant). À des vitesses élevées, la Model X assure une conduite plus réactive.

### Aperçu des boutons

Votre véhicule Model X offre la conduite sans leviers, toutes les commandes dont vous avez besoin pour conduire se trouvent sur le manche de conduite (ou volant).



1. Clignotant droit (voir [Feux de changement de direction](#) à la page 96).
2. Feux de route\* (voir [Feux de route](#) à la page 95).
3. Clignotant gauche (voir [Feux de changement de direction](#) à la page 96).
4. Bouton de défilement gauche (voir [Molette gauche](#) à la page 87).
5. Caméra (voir [Caméras](#) à la page 25).
6. Témoin qui demeure toujours illuminé pour indiquer que la bouton de la molette de droite peut être utilisée avec le régulateur de vitesse.
7. Essuie-glaces\* (voir [Essuie-glaces](#) et à la page 97).
8. Bouton de défilement droit\* (voir [Molette droite](#) à la page 87).
9. Commandes vocales\* (voir [Commandes vocales](#) à la page 23).
10. Klaxon (voir [Klaxon](#) à la page 88).

\*Les comportements associés aux boutons pour les feux de route et les essuie-glaces varient selon la pression (brève ou prolongée) que vous exercez sur le bouton. Pour en savoir plus, consultez les sections correspondantes dans le [Manuel du conducteur](#).

**REMARQUE** : Si vous appuyez simultanément sur les molettes de droite et de gauche alors que le véhicule Model X est stationné, l'écran tactile se réactivera (voir [Redémarrage de l'écran tactile](#) à la page 10).



**REMARQUE :** Certaines commandes du manche de conduite (ou volant) sont des boutons capacitifs, ce qui signifie qu'elles n'ont pas de commutateur physique, mais répondent au toucher et fournissent des avertissements haptiques (sous forme de vibration). Ne posez pas vos doigts dessus, à moins que ce ne soit prévu. Vous pourriez activer ou désactiver involontairement ces boutons en les touchant. Si vous activez involontairement un bouton, retirez vos doigts pendant plusieurs secondes pour reprendre les opérations normales.

## Molette gauche

Utilisez la molette sur la gauche du manche de conduite (ou volant) pour ajuster la position des rétroviseurs et du manche de conduite (ou volant). Elle permet aussi de contrôler les essuie-glaces et le lecteur multimédia.



- Lorsque vous utilisez le lecteur multimédia, poussez le bouton vers la gauche pour revenir à la chanson ou à la station précédente ou vers la droite pour passer à la prochaine chanson ou station de radio.
- Pour augmenter ou diminuer le volume de la chaîne stéréo, faites tourner respectivement le bouton vers le haut ou vers le bas.

**REMARQUE :** La molette de défilement sert à régler le volume de lecture multimédia et des appels téléphoniques, selon ce qui est utilisé. À mesure que vous réglez le volume d'écoute, l'écran tactile affiche le niveau du son et indique si vous êtes en train de régler le volume de la lecture multimédia ou du téléphone.

- Pour couper le volume de lecture multimédia ou pour interrompre/reprendre la lecture d'un fichier audio, appuyez sur la molette de défilement.
- Lorsque vous ajustez les rétroviseurs, poussez le bouton vers la droite ou la gauche pour bouger le rétroviseur associé vers l'intérieur ou l'extérieur et vers le haut ou vers le bas jusqu'à la position désirée (voir [Rétroviseurs à la page 89](#)).
- Lorsque vous ajustez la position du manche de conduite (ou volant), faites tourner le bouton vers le haut ou vers le bas pour ajuster l'angle/l'inclinaison et poussez le bouton vers la gauche ou vers la droite pour approcher ou éloigner le manche de conduite (ou volant) (voir [Ajustez la position du Manche de conduite \(ou volant\) à la page 86](#)).

- Lorsqu'un menu s'affiche sur le tableau de bord duquel vous pouvez choisir des options (par exemple, essuie-glaces), utilisez la molette pour faire votre choix (vers le haut, le bas, à droite ou à gauche).
- Pour répondre aux appels entrants, appuyez sur la molette. Appuyez de nouveau sur la molette pour mettre fin à l'appel.

## Personnalisation du bouton de défilement gauche

Vous pouvez également personnaliser ce que vous voulez contrôler à l'aide du bouton de défilement gauche, comme l'état de la climatisation ou de la caméra de tableau de bord. Pour personnaliser, maintenez enfoncé le bouton de défilement gauche et naviguez dans le menu du groupe d'instrument.

## Molette droite

Utilisez le bouton de défilement sur le côté droit du manche de conduite (ou volant) pour contrôler les fonctionnalités de Conduite automatique telles que Assistance au maintien de cap et Régulateur de vitesse dynamique :



- Lorsque vous conduisez, appuyez brièvement sur le bouton pour activer Assistance au maintien de cap ou Régulateur de vitesse dynamique ( voir [Régulateur de vitesse dynamique à la page 134](#) ou voir [Assistance au maintien de cap à la page 138](#)). Une fois activé, appuyer sur le bouton annule Assistance au maintien de cap et/ou Régulateur de vitesse dynamique.
- Faites défiler vers le haut et vers le bas lorsque vous utilisez [Stationnement automatique à la page 154](#) pour sélectionner la place de stationnement que vous souhaitez utiliser. Appuyez sur le bouton de défilement pour confirmer et commencer la manœuvre de Stationnement automatique.
- Lorsque le Régulateur de vitesse dynamique est activé, vous augmentez ou diminuez la vitesse de croisière en faisant tourner la molette respectivement vers le haut ou vers le bas.



## Manche de conduite (ou volant)

---

- Appuyez longtemps sur le bouton de défilement droit pour parler à Grok (voir [Grok \(Bêta\)](#) à la page 203).

**REMARQUE :** Présentement, aucune action n'est associée au fait de pousser la molette de droite vers la droite ou vers la gauche.

### Chauffant Manche de conduite (ou volant)

Pour réchauffer le véhicule manche de conduite (ou volant), touchez l'icône de température sur l'écran tactile pour afficher les contrôles de la climatisation (voir [Vue d'ensemble des commandes de climatisation](#) à la page 182), puis touchez l'icône manche de conduite (ou volant). Lorsqu'elle est activée, la chaleur rayonnante maintient le manche de conduite (ou volant) à une température confortable.

### Klaxon

Pour klaxonner, appuyez au milieu du manche de conduite (ou volant).





## Réglage des rétroviseurs extérieurs

Ajustez les rétroviseurs extérieurs en touchant **Contrôles > Rétroviseurs**. Appuyez sur la molette de gauche sur le manche de conduite (ou volant) pour choisir d'ajuster le rétroviseur de **gauche** ou de **droite**. Puis, utilisez la molette de droite pour ajuster le rétroviseur à la position désirée :

- Pour déplacer le rétroviseur vers le haut ou le bas, roulez le bouton défilant gauche vers le haut ou le bas.
- Pour déplacer le rétroviseur vers l'intérieur ou l'extérieur, appuyez sur le bouton défilant gauche vers la gauche ou la droite.

*La conception du volant peut varier, mais la fonctionnalité est identique.*



## Calibrage des rétroviseurs

Vous pouvez enregistrer les positions des rétroviseurs extérieurs dans votre profil du conducteur (voir [Profils conducteurs à la page 109](#)). Si les rétroviseurs ne reviennent pas à leur position enregistrée (par exemple, s'ils sont inclinés vers le haut ou vers le bas plus que prévu), il peut être nécessaire de les étalonner. Touchez **Commandes > Entretien > Étalonnage du siège conducteur, de la direction et des rétroviseurs**.

## Assombrissement automatique et inclinaison automatique

Les deux rétroviseurs extérieurs peuvent s'incliner vers le bas quand le véhicule recule. Pour activer ou désactiver cette fonction, touchez **Contrôles > Rétroviseurs > Inclinaison automatique des rétroviseurs**. Pour ajuster l'inclinaison automatique, touchez **Ajuster l'inclinaison automatique** et positionnez les rétroviseurs selon vos préférences. Une fois que l'inclinaison est ajustée et que vous avez touché **Sauvegarder**, les rétroviseurs s'inclineront automatiquement dans la position configurée lorsque vous passez en marche arrière. Lorsque vous quittez la marche arrière, les rétroviseurs reprennent leur position normale (vers le haut). **L'inclinaison automatique des rétroviseurs** doit être activée pour ajuster automatiquement l'inclinaison.

Pour réduire l'éblouissement lors de la conduite de nuit, le rétroviseur et les rétroviseurs extérieurs s'assombrissent automatiquement. Pour activer ou désactiver cette fonctionnalité, touchez **Contrôles > Rétroviseurs > Assombrissement automatique**.

**REMARQUE :** Les deux rétroviseurs extérieurs sont par ailleurs dotés de réchauffeurs qui s'allument et s'éteignent en même temps que le dégivreur arrière.

## Rétroviseurs rabattables

Pour rabattre ou déployer manuellement les rétroviseurs extérieurs (par exemple, lorsque vous vous stationnez dans un garage ou un espace de stationnement étroit), touchez **Contrôles > Rabattre/déployer les rétroviseurs**. Vous pouvez également replier et déployer les rétroviseurs à l'aide des capacités multifonctions du bouton de défilement gauche (voir [Personnalisation du bouton de défilement gauche à la page 87](#)).

Lorsque vous rabattez manuellement les rétroviseurs, ces derniers restent rabattus jusqu'à ce que votre vitesse atteigne 31 mi/h (50 km/h) (ou jusqu'à ce que vous les déployiez manuellement en touchant **Contrôles > Déployer les rétroviseurs**).

**REMARQUE :** Vous ne pouvez rabattre les rétroviseurs lorsque votre vitesse dépasse les 31 mi/h (50 km/h).

Pour régler les rétroviseurs de façon à ce qu'ils se rabattent automatiquement lorsque vous sortez et verrouillez le véhicule Model X, touchez **Contrôles > Rétroviseurs > Rabattage automatique**. Les rétroviseurs se déploieront automatiquement lorsque vous déverrouillerez le véhicule Model X.

Vous pouvez également régler vos rétroviseurs pour qu'ils se rabattent automatiquement lorsque vous arrivez à un endroit précis, ce qui vous évitera d'avoir à le faire manuellement chaque fois que vous arrivez à un emplacement où vous allez souvent. Pour régler cette fonctionnalité, arrêtez à l'emplacement que vous voulez sauvegarder (ou roulez à moins de 3 mi/h (6 km/h)), et rabattez les rétroviseurs. Touchez **Sauvegarder cet emplacement** lorsque cela s'affiche brièvement sous la commande **Rabattre les rétroviseurs**.

Si vous ne voulez plus que les rétroviseurs se rabattent automatiquement, touchez **Contrôles > Déployer les rétroviseurs** lorsqu'ils se rabattent à un emplacement sauvegardé, puis touchez **Supprimer emplacement**.

Lorsque vous quittez un emplacement sauvegardé, les rétroviseurs se déploient lorsque votre vitesse atteint 3 mi/h (6 km/h), ou lorsque vous touchez **Contrôles > Déployer les rétroviseurs**.

**REMARQUE :** Les rétroviseurs peuvent se rabattre automatiquement si vous retournez à un emplacement enregistré et si vous roulez à une vitesse inférieure à 31 mi/h (50 km/h).



**REMARQUE :** Vous pouvez contourner le rabattage/déploiement automatique des rétroviseurs à tout moment (par exemple, si Model X n'a pas d'alimentation) en poussant le rétroviseur pour le déployer ou en le tirant pour le rabattre.

**REMARQUE :** Si vous prévoyez qu'il y aura accumulation de glace alors que le Model X est stationné, désactivez le **Rabattage automatique**. L'accumulation de glace peut empêcher le rabattement et le déploiement des rétroviseurs latéraux. Pour en savoir plus sur la façon de vous assurer que vos rétroviseurs fonctionnent correctement par temps froid, voir [Meilleures pratiques par temps froid à la page 190](#).

Vous pouvez intégrer le rabattement automatique des rétroviseurs à HomeLink (voir [Garage intelligent à la page 81](#)). Pour activer cette fonction, allez à **HomeLink > Rabattre automatiquement les rétroviseurs à l'approche**.

## Rétroviseurs intérieurs

### Rétroviseur intérieur

Ajustez manuellement le rétroviseur intérieur. Lorsque votre véhicule est en marche avant ou au point mort, le rétroviseur s'assombrit automatiquement dans des conditions de faible éclairage en fonction de l'heure du jour (par exemple, lorsque vous conduisez la nuit).

### Miroirs de pare-soleils

Consultez [Pare-soleil à la page 40](#) pour savoir comment exposer et illuminer les miroirs de courtoisie.



## Changer à l'aide de l'écran tactile

Lorsque votre véhicule est stationné et que vous appuyez sur le frein, un sélecteur de mode de conduite s'affiche sur un côté de l'écran tactile. Utilisez le sélecteur de mode de conduite pour le modifier Model X : faites glisser vers le haut pour la marche avant, vers le bas pour la marche arrière, touchez P pour passer au mode Stationnement ou N pour point mort. Vous entendrez un signal sonore lorsque vous changez de vitesse.

L'écran tactile affiche toujours la vitesse du véhicule Model X, mais le sélecteur de mode de conduite est caché lorsque vous conduisez à vitesse d'autoroute. Pour afficher le sélecteur de mode de conduite à tout moment, faites glisser votre doigt depuis le bord de l'écran tactile vers le passager.



**REMARQUE :** Pour passer de la marche avant à la marche arrière ou vice-versa, la vitesse de conduite du véhicule doit être inférieure à 5 mi/h (8 km/h).

L'Indicateur de mode de conduite sur l'écran tactile affiche en tout temps le bouton **Stationnement** et **point mort**. Pour passer au mode **Stationnement** lorsque vous roulez à moins de 5 mi/h (8 km/h), touchez le bouton sur le sélecteur de mode de conduite tout en appuyant sur la pédale de frein. Si une situation d'urgence se produit alors que vous roulez à plus de 5 mi/h (8 km/h), maintenez enfoncé le bouton **Stationnement** pour immobiliser le véhicule doucement.

Pour passer au point mort, ouvrez **Contrôles** pour afficher le Sélecteur de mode de conduite, puis appuyez sur **Point mort** sans relâcher jusqu'à ce que votre véhicule passe au point mort.

L'écran tactile est le moyen privilégié pour changer manuellement de mode de conduite. Cependant, dans la situation peu probable où l'écran tactile n'est pas disponible et ne peut donc pas être utilisé, le sélecteur de mode de conduite sur la console centrale s'active automatiquement et doit être utilisé pour changer de vitesse (voir [Changez de vitesse en utilisant la console centrale à la page 92](#)).

Si vous essayez de passer à un mode interdit en raison de la vitesse de conduite, une alerte s'affiche sur le tableau de bord, un signal sonore retentit et le mode de conduite reste le même.

## Changement auto (bêta)

**REMARQUE :** **Changement auto** est une fonction Bêta qui est désactivée par défaut.

**REMARQUE :** Selon la région, la configuration du véhicule, les options achetées et la version logicielle, votre véhicule n'est peut-être pas doté de **Changement auto** (Bêta) ou les fonctionnalités peuvent ne pas fonctionner exactement comme décrites.

**Changement auto** (Bêta) peut passer de la marche avant à la marche arrière, ou hors de stationnement, pour faciliter des actions comme les virages, le stationnement ou la marche arrière pour sortir d'une place de stationnement. Pour l'activer, touchez **Contrôles** > **Dynamique** > **Changement auto (bêta)**, où vous pouvez choisir entre **Activé** ou **quitter P**.

Une fois **Activer, Changement auto** (Bêta) vous permet de changer sans toucher l'écran tactile selon votre environnement. Ceci facilite les virages multipoints, le stationnement en créneau, la marche arrière pour sortir d'une place de stationnement ou des manœuvres de conduite similaires. Lorsque le véhicule facilite un changement, un indicateur de disponibilité apparaît sur le groupe d'instruments.

En mode **quitter P**, le véhicule Model X est conçu pour sélectionner Marche avant ou Marche arrière lorsque vous quittez le mode stationnement (comme pour sortir d'une place de stationnement). Model X choisit un mode de conduite lorsque :

- **Changement auto** (Bêta) est activé.
- Model X est en mode stationnement (pour **quitter P**) ou en mode Marche avant ou Marche arrière (pour **Activé**).
- La ceinture de sécurité du conducteur est bouclée.
- Le frein est enfoncé.
- Toutes les portes et tous les coffres sont fermés.
- Le sélecteur de mode de conduite sur la console centrale n'est pas activé.



## Changement de vitesses en cours

**Changement auto** (Bêta) est conçu pour améliorer votre expérience de conduite et ne peut apparaître que dans certaines circonstances, par exemple lorsqu'il faut qu'un véhicule ou un objet se trouve devant et/ou derrière pour commencer la manœuvre. Confirmez le mode de conduite et suivez les instructions sur groupe d'instruments l'avant d'appuyer sur l'accélérateur.

Pour ignorer la sélection, appuyez sur le frein et utilisez le sélecteur de mode de conduite sur l'écran tactile pour passer manuellement au mode de conduite voulu. Une fois que vous avez ignoré la sélection, vous devrez à nouveau changer de mode de conduite pour que **Changement auto** (Bêta) réapparaisse. Si **Changement auto** (Bêta) n'est pas disponible, le groupe d'instruments affiche un message.

**REMARQUE :** Model X n'autorise pas **Changement auto** (Bêta) dans certains modes et situations de conduite, y compris, mais sans s'y limiter : Mode Voiturier, mode Circuit, Ramper, mode Remorque, etc.



**AVERTISSEMENT :** Ne vous servez jamais de **Changement auto** (Bêta) sans confirmer la sélection avant de continuer. Restez toujours attentif, surveillez votre environnement et manœuvrez en toute sécurité.

### Changez de vitesse en utilisant la console centrale

En plus de pouvoir changer de mode de conduite sur l'écran tactile, vous pouvez aussi appuyer sur P, R, N ou D sur la console centrale. Dans la plupart des situations, ces boutons ne s'activent que lorsque vous appuyez sur un des boutons de mode de conduite. Lorsqu'ils sont activés, les voyants à DEL associés à chacun des boutons s'illuminent et lorsque vous choisissez un mode (P, R, N ou D), le témoin à DEL correspondant devient ambre.

Dans les situations où l'écran tactile n'est pas disponible (par exemple, en raison d'un problème technique) ou si le véhicule Model X est en mode Voiturier ou en Mode remorquage, le sélecteur de mode de conduite sur la console supérieure s'active automatiquement et vous n'avez pas à y toucher.

**REMARQUE :** Vous pouvez également activer le sélecteur de mode de conduite sur la console centrale en appuyant simultanément et *brèvement* les deux molettes du manche de conduite (ou volant). Cependant, si vous appuyez et *tenez* simultanément les deux boutons, le sélecteur de mode de conduite s'active et l'écran tactile redémarre (voir [Redémarrage de l'écran tactile à la page 10](#)).

**REMARQUE :** Le coffre avant, le coffre arrière et toutes les portes doivent être fermés pour que vous puissiez choisir un mode de conduite à l'aide de la console centrale.

**REMARQUE :** Vous ne pouvez pas changer de mode de conduite à partir de la console centrale lorsque la fonction Conduite entièrement automatique (supervisée) est activée.



1. Stationnement
2. Reculez
3. Point mort
4. Avancez

**REMARQUE :** Lorsque l'écran tactile affiche la possibilité de changer de mode de conduite et que vous avez activé manuellement le sélecteur de mode de conduite sur la console centrale, cette dernière se désactive automatiquement si vous n'avez pas changé de mode dans les 10 secondes.

### Stationnement

Pour passer manuellement au mode Stationnement, appuyez sur la pédale de frein et touchez le bouton **Stationnement** sur le sélecteur de mode de conduite se trouvant sur l'écran tactile. Si l'écran tactile n'est pas disponible, appuyez sur Stationnement sur le sélecteur de mode de conduite situé sur la console centrale.

Model X se met automatiquement en position de stationnement afin d'éviter tout risque de dérapage à basse vitesse. Cela se produit lorsque vous connectez un câble de recharge, débouclez votre ceinture de sécurité ou ouvrez la portière lorsque vous êtes en mode conduite, marche arrière ou point mort. Assurez-vous que le câble de charge est retiré, bouclez votre ceinture de sécurité et fermez la portière avant de sortir de la position de stationnement.

Si vous tentez d'activer le frein de stationnement alors que vous roulez à plus de 5 mi/h (8 km/h) cela activera le freinage d'urgence (voir [Freinage et arrêt à la page 98](#)).

**REMARQUE :** En situation d'urgence, si les freins ne fonctionnent pas correctement, vous pouvez maintenir enfoncé le bouton **Stationnement** (P) dans l'indicateur du mode de conduite sur l'écran tactile pour arrêter le véhicule Model X. N'utilisez pas cette méthode pour arrêter le véhicule, sauf en cas d'absolue nécessité.

**REMARQUE :** Vous devez appuyer sur la pédale de frein lorsque vous *quittez* le mode Stationnement.



**ATTENTION :** Model X ne quittera pas le mode Stationnement si un câble de recharge est branché ou si le port de recharge n'arrive pas à établir si un câble de recharge est branché. Dans les situations où le véhicule Model X demeure au mode Stationnement, vérifiez le tableau de bord ou l'écran tactile pour connaître la marche à suivre.

**AVERTISSEMENT :** Il est de la responsabilité du conducteur de toujours s'assurer que le véhicule est en mode Stationnement avant d'en sortir. Ne vous fiez jamais au Model X pour passer automatiquement au mode de Stationnement pour vous.

## Avancez

Pour passer manuellement en mode conduite, balayez vers le haut la bande de mode de conduite située sur l'écran tactile ou, si l'écran tactile n'est pas disponible, appuyez sur D sur le sélecteur de mode de conduite situé sur la console centrale. Vous pouvez passer en marche avant uniquement si le véhicule Model X est arrêté ou que sa vitesse est inférieure à 5 mi/h (8 km/h) en marche arrière.

## Reculez

Pour passer manuellement en marche arrière, balayez vers le bas la bande de mode de conduite située sur l'écran tactile ou, si l'écran tactile n'est pas disponible, appuyez sur R sur le sélecteur de mode de conduite situé sur la console centrale. Vous pouvez passer en marche arrière uniquement si le véhicule Model X est immobile ou que sa vitesse de conduite est inférieure à 5 mi/h (8 km/h). Vous pouvez fermer manuellement la vue Aide au stationnement en touchant le **X** dans le coin supérieur de l'écran tactile.

## Point mort

Le point mort permet au véhicule Model X de rouler librement quand vous n'enfonchez pas la pédale de frein. Pour passer au point mort, faites une des choses suivantes :

- Appuyez sur l'icône **Point mort** sur le sélecteur de mode de conduite et maintenez-la enfoncée jusqu'à ce que le véhicule Model X passe en mode Point mort.
- Choisissez **Point mort** sur le sélecteur de mode de conduite de la console centrale.

**REMARQUE :** Lorsque le véhicule Model X se déplace à plus de 5 mi/h (8 km/h) et que vous faites glisser le Sélecteur de mode de conduite sur l'écran tactile vers le haut ou vers le bas, une icône **Point mort** vous permettant de passer à ce mode s'affiche dans le bas du Sélecteur de mode de conduite.

**REMARQUE :** Vous devez appuyer sur la pédale de frein pour quitter le point mort si le véhicule Model X roule à moins de 5 mi/h (8 km/h) ou approximativement.

Model X passe automatiquement en **Stationnement** lorsque vous ouvrez la porte du conducteur pour sortir du véhicule, sauf si le véhicule est dans certains modes tels que le mode Remorquage ou Lavage-auto, qui permet au véhicule de rester au **Point mort** même lorsque vous vous éloignez du véhicule.

## Maintenir votre véhicule au point mort (Mode remorquage)

Pour maintenir le véhicule Model X au point mort lorsque vous en sortez et lui permettre de tourner en roue libre (par exemple s'il est remorqué sur un camion à plateau), vous devez activer le Mode remorquage :

1. Mettez le véhicule en mode stationnement (P).
2. Enfoncez la pédale de frein.
3. Touchez **Contrôles > Entretien > Remorquage**. L'écran tactile affichera un message vous rappelant comment transporter le véhicule Model X adéquatement.
4. Touchez **Entrer en mode Remorquage**. Model X est à présent en roues libres et peut lentement être avancé (mais pas plus rapidement qu'à une vitesse de marche) sur de courtes distances ou être treuillé (par exemple sur un camion à plateau).

Pour en savoir plus à propos du Mode remorquage, voir [Activer Mode remorquage à la page 268](#).

**REMARQUE :** En Mode remorquage, le véhicule Model X ne passe pas en marche avant. Vous devez d'abord annuler le Mode remorquage en touchant **Quitter le mode Remorquage**. Mode remorquage s'annule aussi si vous utilisez l'écran tactile pour passer en mode Stationnement.

## Contrôle de l'éclairage



Pour contrôler l'éclairage, touchez **Contrôles > Éclairage**

**REMARQUE :** Vous pouvez également accéder au menu abrégé des éclairages alors que vous conduisez en touchant le bouton des Feux de route sur le manche de conduite (ou volant). Un menu s'affiche sur l'écran tactile pour vous offrir un accès rapide aux contrôles des phares.

En plus des éclairages que vous pouvez contrôler depuis l'écran tactile, la Model X est équipée de lampes de lecture qui s'allument et s'éteignent automatiquement selon ce que vous êtes en train de faire. Par exemple, l'éclairage intérieur, les feux de position, les feux arrière et les lampes d'éclairage d'accueil extérieur s'allument lorsque vous déverrouillez le véhicule Model X, ouvrez une porte et passez en mode Stationnement. Ils s'éteignent automatiquement après une minute ou deux, ou lorsque vous changez de vitesse ou verrouillez le véhicule Model X.

### Éclairage extérieur

L'éclairage extérieur (phares, feux arrière, feux latéraux, feux de stationnement et éclairage de la plaque d'immatriculation) est réglé sur **Auto** chaque fois que vous démarrez votre véhicule Model X.

Lorsqu'il est réglé sur **Auto**, l'éclairage extérieur s'allume automatiquement lorsque vous conduisez dans des conditions de faible éclairage ou lorsque les essuie-glaces sont actifs. Si vous passez à un réglage différent, l'éclairage reviendra toujours au mode **Auto** lors de votre départ suivant.

Touchez l'une de ces options pour modifier et conserver le réglage de l'éclairage extérieur jusqu'à ce qu'il soit à nouveau ajusté ou jusqu'à la prochaine conduite :

- **Désactivé :** Éclairage extérieur éteint. Pendant la conduite, les feux de jour peuvent rester allumés en fonction des lois locales en vigueur dans les différentes régions.
- **Stationnement :** Les feux de stationnement, les feux de position latéraux, les feux arrière et l'éclairage de la plaque d'immatriculation s'allument.
- **Activer :** Les feux de route, les feux de position latéraux, les feux de stationnement, les feux arrière et l'éclairage de la plaque d'immatriculation s'allument.



**ATTENTION :** Assurez-vous que les phares et les feux arrière sont allumés lorsque la visibilité est faible (par exemple, s'il fait noir, s'il y a du brouillard, s'il neige, si la route est mouillée, etc.). Les feux arrière sont éteints lorsque les feux de circulation de jour sont allumés. Le non-respect de cette consigne pourrait résulter en des dommages matériels ou des blessures graves.

**REMARQUE :** Pour les véhicules fabriqués avant approximativement juin 2023 : Afin de vous conformer à la réglementation routière locale, les phares devraient être ajustés lorsque vous partez d'une région avec conduite à gauche à une région avec conduite à droite et vice versa. Si vous pensez voyager dans une région où il est obligatoire que vos phares soient ajustés, prenez rendez-vous pour un entretien à l'aide de votre application mobile.

**REMARQUE :** Pour les véhicules fabriqués depuis approximativement juin 2023 : Vous n'avez pas à ajuster les phares lorsque vous conduisez temporairement dans une région où la direction de la circulation est différente (par exemple, si vous conduisez dans une région avec conduite à droite, puis ensuite dans une région avec conduite à gauche).

### Feux antibrouillard

Pour allumer ou éteindre les phares antibrouillard, touchez l'option correspondante. Les phares antibrouillard fonctionnent uniquement si les feux de croisement sont allumés. Lorsque les phares sont éteints, les feux antibrouillard s'éteignent également.



L'indicateur des feux antibrouillard arrière s'affiche sur le tableau de bord dès que les feux antibrouillard arrière (le cas échéant) sont allumés.



L'indicateur des phares antibrouillard avant s'affiche sur le tableau de bord dès que les phares antibrouillard avant (en option) sont allumés.

**REMARQUE :** En fonction des options du véhicule et du marché, il est possible que votre véhicule ne soit pas équipé de feux antibrouillard avant ou arrière.

### Plafonniers

Allumez ou éteignez le plafonnier (lampe de lecture). Si le plafonnier est réglé à **Auto**, l'éclairage intérieur complet s'allume lorsque vous déverrouillez le véhicule Model X, ouvrez une porte pour sortir du véhicule ou passez en mode P (stationnement).

Vous pouvez également allumer ou éteindre manuellement un seul plafonnier en touchant sa lentille. Si vous allumez un plafonnier, il s'éteint lorsque l'alimentation du véhicule Model X est coupée. Si l'alimentation du Model X était déjà coupée lorsque vous l'avez allumée manuellement, elle s'éteint après 60 minutes.

### Éclairage ambiant

Lorsque cette fonction est activée, l'éclairage intérieur ambiant s'allume chaque fois que vous allumez les phares. Vous pouvez également choisir de les activer la **nuit seulement**.

### Lumières d'appoint



Activez ou désactivez les lumières d'appoint et personnalisez leur luminosité et leur couleur selon vos préférences. Si elles sont en mode **Nuit seulement**, les lumières d'appoint s'allumeront automatiquement lorsque l'éclairage détecté à l'extérieur de votre véhicule est faible ou lorsque les lumières de lecture sont allumées. Vous pouvez également personnaliser la couleur de l'éclairage de l'espace pour les jambes et l'éteindre ou le régler à **Nuit seulement**.

### Éclairage après sortie

Lorsque le déplacement est terminé et si vous stationnez le véhicule Model X dans des conditions d'éclairage faible, l'éclairage extérieur du véhicule demeurera temporairement allumé. Il s'éteint automatiquement au bout d'une minute ou lorsque vous verrouillez le véhicule Model X, selon la première éventualité.

**REMARQUE :** Si vous verrouillez le véhicule Model X à l'aide de l'application mobile Tesla ou d'une carte-clé, les phares s'éteignent immédiatement. Cependant, si le véhicule se verrouille parce que le verrouillage par éloignement est activé (voir [Verrouillage par éloignement à la page 37](#)), les phares s'éteignent automatiquement après une minute.

Pour activer ou désactiver cette fonction, touchez **Contrôles** > **Éclairage** > **Éclairage après sortie**. Lorsque la fonction **Phares après sortie** n'est pas active, les phares s'éteignent immédiatement lorsque vous passez au mode Stationnement et ouvrez une porte.

### Feux de route

Pour contrôler les phares, utilisez le bouton des feux de route qui se trouve sur le côté gauche du manche de conduite (ou volant) :

- Appuyez brièvement pour faire clignoter les feux de route.
- Maintenir enfoncé pour activer les feux de route : le tableau de bord affiche une minuterie brève et vous devez maintenir le bouton enfoncé pendant le temps indiqué pour activer les feux de route. Lorsque les feux de route sont activés, appuyez une deuxième fois sur le bouton pour les désactiver.



Les voyants suivants sont visibles sur le tableau de bord pour afficher l'état des phares :

Les feux de croisement sont allumés.



Les feux de route sont allumés. S'allume lorsque les feux de route sont allumés, mais que le paramètre **Phares adaptatifs** est désactivé ou si ce paramètre **Phares adaptatifs** est activé, mais il est temporairement non disponible.



Les feux de route sont actuellement allumés, et **Phares adaptatifs** est prêt à éteindre les feux de route si des phares sont détectés devant le véhicule.



**Phares adaptatifs** est activé mais les feux de route ne sont pas allumés. Cela peut être dû au fait que de la lumière est détectée devant le véhicule Model X, ou parce que le véhicule Model X se déplace à basse vitesse ou dans des environnements avec un éclairage ambiant élevé (par exemple en plein jour ou dans une zone bien éclairée la nuit, comme un stationnement). **Phares adaptatifs** est également désactivé lorsque la circulation est très dense.



### Phares adaptatifs

**REMARQUE :** Selon la région, la configuration du véhicule, les options achetées et la version logicielle, votre véhicule pourrait ne pas être doté de Phares adaptatifs, ou cette fonction pourrait ne pas fonctionner exactement comme décrite.

Lorsque **Phares adaptatifs** est activé, le faisceau des phares s'ajuste automatiquement pour améliorer votre vision de conduite. Par exemple, lorsque de la circulation approche de Model X et que les feux de route sont allumés, les pixels individuels des feux de route s'assombrissent pour réduire l'éblouissement.

Les phares s'adaptent également aux virages de la route pour offrir une meilleure visibilité la nuit.

Lorsque la fonction **Phares adaptatifs** est activée, elle s'active automatiquement au début de chaque trajet. **Phares adaptatifs** est activé par défaut. et, si désactivé, s'active automatiquement chaque fois que vous activez Assistance au maintien de cap ou Conduite entièrement automatique (supervisée). Pour désactiver cette fonction, touchez **Contrôles** > **Phares** > **Phares adaptatifs**, ou utilisez la fenêtre contextuelle des phares qui s'affiche sur l'écran tactile lorsque vous appuyez sur le bouton des feux de route sur le côté gauche du manche de conduite (ou volant).



## Éclairage

**AVERTISSEMENT : Phares adaptatifs** est uniquement un dispositif pratique et peut faire l'objet de restrictions. Il incombe au conducteur de toujours s'assurer d'ajuster les phares en fonction des conditions météorologiques et routières.



Lorsqu'un clignotant fonctionne, le témoin correspondant s'allume sur le tableau de bord et vous entendez un cliquetis.

### Lampes de lecture arrière

Model X est doté d'une lampe de lecture de chaque côté des dossiers de siège arrière au-dessus de la porte à côté des cintres (voir [Cintres à la page 47](#)). Pour allumer ou éteindre la lampe de lecture, appuyez dessus. Si vous laissez la lampe de lecture allumée, elle s'éteint automatiquement au même moment que le véhicule Model X.

### Feux de changement de direction

Pour activer un clignotant, appuyez sur le bouton en flèche correspondant sur le côté gauche du manche de conduite (ou volant). Le clignotant se désactivera selon l'angle du manche de conduite (ou volant) (par exemple, lorsque vous avez complété le virage). Vous pouvez également désactiver un clignotement en appuyant une deuxième fois sur le bouton des clignotants.

Si **Contrôles > Éclairage > Clignotants automatiques** est réglé sur **Arrêt automatique**, les clignotants s'arrêteront automatiquement lorsque le véhicule Model X détectera que le virage, le changement de voie ou une sortie est complété. Vous pouvez ignorer cette annulation automatique à tout moment (par exemple, si vous voulez que le clignotant reste actif, car vous effectuez plus d'un changement de voie). Pour ignorer, activez le clignotant en maintenant enfoncé le bouton du clignotant un peu plus longtemps (au lieu d'appuyer rapidement). Alors, le clignotant restera activé après la première manœuvre complétée. Si **Clignotants automatiques** est réglé sur **Désactivé**, vous devrez arrêter manuellement le clignotant en appuyant sur le bouton correspondant une fois votre virage, changement de voie ou sortie complété.



### Feux de détresse

Pour allumer les feux de détresse, appuyez sur le bouton du sélecteur de mode de conduite à l'avant de la console centrale. Tous les feux de changement de direction clignotent. Appuyez de nouveau sur la commande pour les éteindre.



Si votre véhicule détecte un accident grave, les feux de détresse s'allument automatiquement et clignotent rapidement pour accroître la visibilité. Le fait d'appuyer une fois sur les feux de détresse ramène les feux à leur cadence normale. En appuyant une deuxième fois, tous les feux de détresse s'éteignent.

**REMARQUE :** Les feux de détresse fonctionnent même si aucune clé valide ne se trouve à proximité du véhicule.

### Condensation dans les phares ou dans les feux arrière

En raison des changements de température, des niveaux d'humidité ou de l'exposition récente à l'eau (comme dans un lave-auto), il est possible que vous remarquiez de la condensation dans les phares ou dans les feux arrière de votre véhicule. Ce phénomène est normal et la condensation disparaîtra normalement d'elle-même avec le réchauffement des températures et la diminution de l'humidité. Si vous remarquez une accumulation d'eau dans les lentilles extérieures ou si la condensation rend les feux externes moins performants, communiquez avec le service de Tesla.



## Essuie-glaces et

Vous pouvez accéder aux réglages des essuie-glaces en touchant le bouton des essuie-glaces sur le manche de conduite (ou volant).

- Appuyez sur le bouton des essuie-glaces pour nettoyer le pare-brise. Si l'essuie-glace fonctionne déjà avec un réglage d'essuie-glace et n'est pas réglé sur **Auto**, appuyer sur le bouton d'essuie-glace fait défiler les vitesses. Les vitesses des essuie-glaces changent comme suit : I > II > III > IIII > III > II > I.
- Tenez le bouton des essuie-glaces enfoncé pour vaporiser du liquide lave-glace sur le pare-brise. Les essuie-glaces passent à deux reprises après que vous ayez relâché le bouton, puis selon le véhicule et les conditions environnementales, une troisième fois quelques secondes plus tard. Vous pouvez également maintenir enfoncé le bouton des essuie-glaces pour vaporiser du liquide lave-glace sur le pare-brise et les essuie-glaces s'activent lorsque vous relâchez le bouton.

Vous pouvez également accéder aux réglages des essuie-glaces en appuyant sur **Contrôles > Essuie-glaces**.

Lorsque vous appuyez sur le bouton des essuie-glaces, le tableau de bord affiche le menu des essuie-glaces pour vous permettre d'ajuster les réglages. Faites tourner, vers le haut ou vers le bas, la molette à la gauche du manche de conduite (ou volant) pour choisir un réglage.

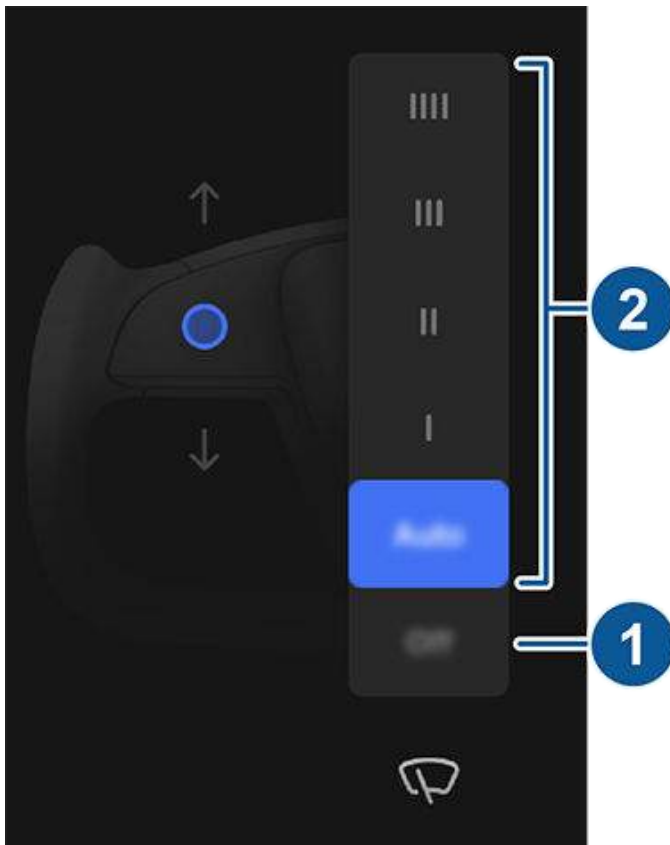

1. Éteindre les essuie-glaces.

2. Choisissez le comportement de vos essuie-glaces :

- IIII – Continu, rapide
- III – Continu, lent.
- II – Intermittent, rapide.
- I – Intermittent, lent.
- **Auto** – Model X détecte les précipitations et ajuste la vitesse et l'intensité des passages en conséquence. Appuyer sur le bouton des essuie-glaces tandis qu'ils sont réglés à **Auto** augmente temporairement leur sensibilité.

**REMARQUE :** Lorsque vous activez l'Conduite automatique, les essuie-glaces sont réglés sur **Auto**. Bien que vous puissiez modifier le paramètre **Auto** des essuie-glaces pendant l'utilisation de l'Conduite automatique, les essuie-glaces reviennent par défaut au paramètre **Auto** au moment où vous activez à nouveau l'Conduite automatique.

**REMARQUE :** Le réglage automatique est actuellement en phase BETA. Si vous êtes incertain de la façon d'utiliser le paramètre automatique lors de la phase BETA, Tesla recommande d'activer et de désactiver manuellement les essuie-glaces au besoin.

**REMARQUE :** Vous pouvez aussi ajuster la vitesse et la fréquence de passage des essuie-glaces à l'aide des commandes vocales (voir [Commandes vocales à la page 23](#)).

Vérifiez et nettoyez régulièrement le bord des balais d'essuie-glaces. Si un balai est endommagé, remplacez-le immédiatement. Pour plus de détails sur le contrôle et le remplacement des balais d'essuie-glaces, voir [Balais d'essuie-glace, gicleurs et liquide lave-glace à la page 244](#).

- ⚠ **ATTENTION :** Pour éviter d'endommager le capot, assurez-vous qu'il est complètement fermé avant d'activer les essuie-glaces avant.
- ⚠ **ATTENTION :** Retirez la glace du pare-brise avant d'activer les essuie-glaces. Les bords tranchants de la glace peuvent endommager le caoutchouc sur les balais d'essuie-glaces.
- ⚠ **ATTENTION :** En cas de climat rigoureux, vérifiez que les balais d'essuie-glaces ne sont pas gelés ou collés au pare-brise.



## Systèmes de freinage

**AVERTISSEMENT :** Le bon fonctionnement des systèmes de freinage est essentiel à la sécurité. En cas de problème avec la pédale de frein, un étrier de frein ou tout composant du système de freinage du véhicule Model X, communiquez immédiatement avec Tesla.

Model X est équipée d'un système de freinage antiblocage (ABS) qui empêche les roues de se bloquer quand vous exercez la pression de freinage maximale. Ceci améliore la commande de direction pendant un freinage excessif, quel que soit l'état de la route.

En cas de freinage d'urgence, le système de freinage antiblocage (ABS) surveille constamment la vitesse de chaque roue et change la pression de freinage en fonction de l'adhérence.

Le changement de pression de frein peut être ressenti comme une sensation de pulsation dans la pédale de frein. Ceci démontre que l'ABS fonctionne et il ne faut pas s'en inquiéter. Gardez la pression ferme et régulière sur la pédale de frein lorsque survient cette pulsation.

**REMARQUE :** Au Mexique, l'indicateur de frein, de frein antiblocage (ABS) et de frein de stationnement pourrait s'afficher sous forme de texte ou d'icône, selon le lieu de fabrication.

É.-U. :  Le voyant ABS clignote brièvement en orange sur le tableau de bord lorsque vous démarrez le véhicule Model X pour la première fois. Si ce voyant lumineux s'affiche à un autre moment, une anomalie du système ABS a été détectée et le système ABS ne fonctionne pas. Communiquez avec Tesla. Le système de freinage continue de fonctionner et n'est pas affecté par une panne du système de freinage antiblocage (ABS). Cependant, les distances de freinage peuvent augmenter. Conduisez prudemment et évitez de freiner brusquement.

Canada :  Le voyant ABS clignote brièvement en orange sur le tableau de bord lorsque vous démarrez le véhicule pour la première fois Model X. Si ce voyant lumineux s'affiche à un autre moment, une anomalie du système ABS a été détectée et le système ABS ne fonctionne pas. Communiquez avec Tesla. Le système de freinage continue de fonctionner et n'est pas affecté par une panne du système de freinage antiblocage (ABS). Cependant, les distances de freinage peuvent augmenter. Conduisez prudemment et évitez de freiner brusquement.

É.-U. :  Dès que l'écran tactile tableau affiche ce voyant de frein rouge (excepté brièvement lorsque vous démarrez le véhicule Model X pour la première fois), cela signifie qu'une anomalie du système de freinage a été détectée ou le niveau du liquide de frein est bas. Communiquez avec Tesla sur le champ. Maintenez fermement les freins enfoncés pour arrêter le véhicule lorsque c'est possible de le faire en toute sécurité.

Canada :  Dès que l'écran tactile tableau affiche ce voyant de frein rouge (excepté brièvement lorsque vous démarrez le véhicule Model X pour la première fois), cela signifie qu'une anomalie du système de freinage a été détectée ou le niveau du liquide de frein est bas. Communiquez avec Tesla sur le champ. Maintenez fermement les freins enfoncés pour arrêter le véhicule lorsque c'est possible de le faire en toute sécurité.

É.-U. :  Le tableau de bord affiche cet indicateur de freinage orange si un défaut du servofrein est détecté ou si le freinage récupératif n'est pas disponible (voir [Freinage de récupération à la page 99](#)). Maintenez fermement les freins enfoncés pour arrêter le véhicule lorsque c'est possible de le faire en toute sécurité. La compensation hydraulique des freins peut être active (voir [Compensation hydraulique des freins à la page 99](#)).

Canada :  Le tableau de bord affiche cet indicateur de freinage orange si un défaut du servofrein est détecté ou si le freinage récupératif n'est pas disponible (voir [Freinage de récupération à la page 99](#)). Maintenez fermement les freins enfoncés pour arrêter le véhicule lorsque c'est possible de le faire en toute sécurité. La compensation hydraulique des freins peut être active (voir [Compensation hydraulique des freins à la page 99](#)).

## Freinage d'urgence

En cas d'urgence, appuyez à fond sur la pédale de frein et maintenez une pression ferme, même sur des surfaces à faible traction. L'ABS fait varier la pression de freinage sur chaque roue en fonction de l'adhérence disponible. Ceci empêche les roues de se bloquer et assure un arrêt en toute sécurité.

Si un autre moyen est nécessaire pour immobiliser le véhicule, maintenant enfoncé le bouton Stationnement (P) dans l'indicateur du mode de conduite sur l'écran tactile pour appliquer les freins et retirer le couple d'entraînement pendant que le bouton est maintenu. Touchez **Contrôles** pour afficher l'indicateur du mode de conduite.



**AVERTISSEMENT :** N'appuyez pas à plusieurs reprises sur la pédale de frein. Cela interrompt le fonctionnement du système ABS et peut augmenter la distance de freinage.

**AVERTISSEMENT :** Gardez toujours une distance de sécurité avec le véhicule qui vous précède et soyez conscient des conditions de conduite dangereuses. Même si le système ABS peut améliorer la distance de freinage, il ne peut pas se soustraire aux lois de la physique. Il n'évite pas non plus le risque d'aquaplanage (lorsqu'une couche d'eau empêche un contact direct entre les pneus et la route).

**ATTENTION :** La fonction de Freinage d'urgence automatique (voir [Assistance anticollision à la page 168](#)) peut freiner automatiquement le véhicule lorsqu'une collision est considérée comme imminente. Le freinage d'urgence automatique n'est pas conçu pour éviter une collision. Au mieux, il peut réduire l'impact d'une collision frontale en tentant de réduire la vitesse du véhicule. Ne vous fiez pas au freinage d'urgence automatique pour éviter une collision. Vous pourriez subir de graves blessures ou même en décéder.

**ATTENTION :** Dans les situations d'urgence, si les freins ne fonctionnent pas correctement, appuyez et maintenez enfoncé le bouton Stationnement sur la console centrale ou l'écran tactile pour arrêter le véhicule Model X. N'utilisez pas cette méthode pour arrêter le véhicule, sauf en cas d'absolue nécessité.

## Balayage du disque de frein

Pour vous assurer que les freins fonctionnent toujours bien, même lorsque les conditions sont froides ou humides, le véhicule Model X est doté d'une fonction de balayage des disques de frein. Lorsque les conditions sont froides ou mouillées, cette fonction applique à répétition une force imperceptible sur les freins pour enlever l'eau de la surface des disques de frein.

## Compensation hydraulique d'évanouissement des freins

Model X comprend une compensation hydraulique d'évanouissement des freins. Ceci aide à surveiller la pression du système de freinage et l'activité du système ABS pour déceler les occurrences de rendement réduit des freins. Si une performance réduite de freinage est détectée (par exemple, en raison de l'affaiblissement des freins ou de conditions froides ou humides), vous pourriez entendre un bruit, sentir que la pédale de frein s'éloigne sous votre pied et remarquer une forte augmentation du freinage. Freinez comme vous le feriez normalement et maintenez la pression sur la pédale des freins sans relâcher ou « pomper » les freins.

**ATTENTION :** Dans les situations d'urgence, si les freins ne fonctionnent pas correctement, appuyez et maintenez enfoncé le bouton Stationnement sur la console centrale ou l'écran tactile sur la pour arrêter le véhicule Model X. N'utilisez pas cette méthode pour arrêter le véhicule, sauf en cas d'absolue nécessité.

**AVERTISSEMENT :** Gardez toujours une distance sécuritaire avec le véhicule qui vous précède et faites preuve de prudence lorsque vous conduisez dans des conditions dangereuses. Le balayage des disques de frein ou la compensation hydraulique d'évanouissement des freins ne remplacent pas un freinage adéquat.

## Compensation hydraulique des freins

Model X est équipé d'un amplificateur de freinage qui active les freins lorsqu'on appuie sur la pédale de frein. La compensation hydraulique d'évanouissement des freins fournit une assistance mécanique en cas de panne du servofrein. Si une erreur du servofrein est détectée, la pédale des freins pourrait sembler plus raide et vous pourriez entendre un son lorsque vous appuyez sur cette dernière. Conduisez prudemment et conservez une distance sécuritaire avec les autres véhicules, car la performance et la réactivité de la pédale des freins peuvent être moins fiables. Les distances de freinage peuvent augmenter.

## Freinage de récupération

Quand le véhicule Model X est en mouvement et que votre pied n'est pas sur l'accélérateur, le freinage récupératif ralentit le véhicule et restitue le surplus de puissance à la batterie. En prévoyant vos freinages, en appuyant moins sur l'accélérateur ou en retirant simplement votre pied, vous pouvez tirer profit du freinage récupératif pour augmenter l'autonomie.

Le taux de décélération du véhicule causé par le freinage récupératif varie selon le statut actuel de la batterie. Par exemple, le freinage récupératif peut être limité si la batterie est froide ou si elle est déjà complètement chargée.

Pour toujours profiter du même taux de décélération lorsque vous relâchez la pédale d'accélération, et ce peu importe le statut de la batterie, vous pouvez choisir d'activer automatiquement le système de freinage normal lorsque le freinage récupératif est limité. Touchez **Commandes > Dynamique**, puis touchez **Appliquer les freins lorsque le freinage récupératif est limité**.

**AVERTISSEMENT :** Appliquer les freins lorsque le freinage récupératif est limité. Cette fonctionnalité peut ne pas fonctionner si les freins sont extrêmement chauds.

**REMARQUE :** Si **Appliquer les freins lorsque le freinage récupératif est limité** est activé et que vous appuyez sur la pédale de frein, celle-ci peut bouger et sembler plus raide. Ceci est normal et votre capacité de ralentir le véhicule Model X demeure la même.



## Freinage et arrêt

La barre d'énergie (une mince ligne horizontale au centre dans le bas du tableau de bord) affiche la consommation d'énergie en temps réel :



1. Le côté gauche du wattmètre représente la puissance générée par le freinage récupératif ou la puissance utilisée pour ralentir le véhicule. La puissance restituée à la batterie s'affiche en vert tandis que la puissance utilisée par le système de freinage normal est affichée en gris.
2. Le côté droit du wattmètre affiche l'énergie utilisée par la batterie, comme pour accélérer le véhicule. Lorsque vous appuyez sur l'accélérateur, le côté droit du wattmètre devient noir (ou blanc lorsque l'affichage est foncé).

**REMARQUE :** L'installation de pneus d'hiver présentant un composé et une sculpture agressifs peut entraîner une réduction temporaire de la puissance du freinage récupératif. Par contre, votre véhicule est conçu pour se recalibrer constamment, et après avoir changé les pneus, il réactivera progressivement la puissance du freinage récupératif après quelques accélérations en ligne droite. Pour la plupart des conducteurs, ceci se produit après une courte période de conduite normale, mais les conducteurs qui accélèrent normalement lentement pourraient devoir accélérer de façon un peu plus prononcée lorsqu'une recalibration est en cours. Touchez **Entretien > Roues et pneus > Pneus** pour sélectionner les pneus d'hiver et accélérer ce processus.

**REMARQUE :** Si le freinage récupératif ralentit agressivement le véhicule Model X (par exemple, quand votre pied ne touche pas à l'accélérateur à des vitesses d'autoroute), les feux de freinage s'illuminent pour avertir les autres usagers que vous ralentissez.

**REMARQUE :** Comme le véhicule Model X utilise le freinage récupératif, les coussinets de frein sont utilisés moins souvent que ceux des systèmes de freinage traditionnels. Même si le balayage des disques de frein (voir [Balayage du disque de frein à la page 99](#)) applique régulièrement une force de freinage imperceptible pour retirer l'eau de la surface des disques de frein, une accumulation de rouille et de corrosion pourrait tout de même survenir (spécialement dans les régions où du sel est utilisé sur les routes en hiver). Vous pouvez éviter une telle accumulation en utilisant régulièrement la pédale de frein, ou en rodant les freins, si nécessaire (voir « Rodage des freins » dans le [guide « À faire soi-même »](#)).

**AVERTISSEMENT :** Dans des conditions enneigées ou glacées, Model X le véhicule peut ne pas subir une perte d'adhérence pendant le freinage récupératif.

### Frein à main

Pour activer manuellement le frein à main, touchez et maintenez **Stationner** sur le sélecteur de mode de conduite de l'écran tactile (voir [Changement de vitesses en cours à la page 91](#)).

(É.-U.) L'indicateur rouge du frein de stationnement s'allume sur le tableau de bord lorsque le frein à main est activé.



(Canada) L'indicateur rouge du frein de stationnement s'allume sur le tableau de bord lorsque le frein à main est activé.



Le frein à main est relâché lorsque le véhicule passe à une autre vitesse.

(É.-U.) Si le frein de stationnement subit une anomalie électrique, l'indicateur de frein de stationnement orange s'allume et un message d'anomalie s'affiche sur le tableau de bord.



(Canada) Si le frein de stationnement subit une anomalie électrique, l'indicateur de frein de stationnement orange s'allume et un message d'anomalie s'affiche sur le tableau de bord.



**REMARQUE :** Le frein à main fonctionne uniquement sur les roues arrière et est indépendant du système de freinage actionné par pédale.



**ATTENTION :** Dans le cas peu probable où le véhicule Model X perd de l'énergie électrique, vous ne pouvez pas accéder à l'écran tactile et ne pouvez donc pas libérer le frein à main sans effectuer un démarrage d'appoint (voir [Recharge de batterie à la page 274](#)).



**AVERTISSEMENT :** Dans des conditions de neige ou de verglas, les roues arrière peuvent ne pas avoir suffisamment d'adhérence pour empêcher le véhicule Model X de glisser au bas d'une pente, plus particulièrement si elles ne sont pas chaussées de pneus d'hiver. Évitez de stationner sur des pentes dans des conditions de neige ou de verglas. Vous êtes responsable du stationnement approprié de votre véhicule.



**AVERTISSEMENT :** Votre Model X peut afficher une alerte si la pente de la route est trop accentuée pour stationner en toute sécurité ou si le frein à main n'est pas adéquatement serré. Ces alertes servent de guide seulement et ne remplacent pas le jugement du conducteur quant au stationnement sécuritaire, qu'il s'agisse des spécificités de la route ou des conditions météorologiques. Ne vous fiez pas à ces alertes pour déterminer s'il est sûr de stationner dans un certain endroit. Vous êtes responsable du stationnement approprié de votre véhicule.



## Usure des freins

Model X comporte des plaquettes de frein équipées d'indicateurs d'usure. Un indicateur d'usure est une mince bande métallique fixée à la plaquette de frein qui grince en se frottant contre le disque lorsque le patin s'use. Ce grincement indique que les plaquettes de frein ont atteint la fin de leur durée de vie et doivent être remplacées. Pour remplacer les plaquettes de frein, contactez le service d'entretien Tesla.

Les freins doivent être soumis à des inspections visuelles régulières en retirant le pneu et la roue. Pour connaître les caractéristiques techniques détaillées et les limites d'entretien des disques et des plaquettes de frein, voir [Sous-systèmes à la page 258](#). De plus, Tesla recommande de nettoyer et de lubrifier les étriers de freins chaque année ou aux 20 000 kilomètres (12 500 milles) dans les régions où les routes sont salées pendant l'hiver.



**AVERTISSEMENT :** Si vous ne remplacez pas les plaquettes de frein usées, le système de freinage sera endommagé et susceptible de rendre le freinage dangereux.



# Suspension pneumatique

**REMARQUE :** Lorsque le Model X est mis sous tension, vous entendrez peut-être le bruit du compresseur qui remplit le réservoir d'air de la suspension pneumatique.

Votre véhicule Model X est doté de la suspension pneumatique adaptative qui offre un confort supérieur et qui vous permet de choisir une conduite plus souple ou plus rigide selon vos préférences. Lorsque le véhicule transporte des charges, le système maintient une hauteur uniforme entre l'avant et l'arrière. Vous pouvez régler manuellement la hauteur de conduite pour vos circonstances (par exemple, vous pouvez élever le véhicule Model X si vous avez besoin d'une plus grande garde au sol; vous conduisez sur une pente ou une bretelle abrupte, dans la neige profonde, sur des dos d'âne, des bordures de stationnement, etc.).



Si une anomalie qui nuit au rendement du système de suspension pneumatique adaptatif est détectée, un voyant lumineux jaune s'affiche sur le tableau de bord. Si le problème persiste, communiquez avec Tesla.



Si une anomalie désactive le système de suspension pneumatique adaptatif, un voyant lumineux rouge s'affiche sur le tableau de bord. Communiquez avec Tesla.

## Ajustement de la hauteur de caisse

**ATTENTION :** Avant de régler la hauteur de la suspension, vérifiez qu'aucun obstacle ne se trouve sous le véhicule Model X ou au-dessus de ce dernier.

Vous pouvez ajuster manuellement la hauteur de caisse en appuyant sur le frein et en touchant **Contrôles** sur l'écran tactile. Les réglages de hauteur de caisse offerts dépendent de votre vitesse de conduite et de certaines autres conditions (par exemple, la suspension ne s'abaisse pas si une portière est ouverte). Choix parmi ces options :

- **Très haut** – Lorsqu'elle est réglée sur **Très haut**, la suspension s'abaisse automatiquement à **Bas** après avoir parcouru environ 100 pieds (30 mètres) ou lorsque la vitesse de conduite atteint 15 mi/h (24 km/h). Pour conserver le réglage Très haut sur une distance illimitée jusqu'à ce que vous ayez atteint le seuil de vitesse, touchez **Persister jusqu'à 15 mi/h** dans le réglage pour Très haut.
- **Haut** – Lorsqu'elle est réglée sur **Haut**, la suspension s'abaisse automatiquement à **Bas** après avoir parcouru environ 30 mètres ou lorsque la vitesse de conduite atteint 35 mph (56 km/h). Pour conserver le réglage **Haut** sur une distance illimitée jusqu'à ce que vous ayez atteint le seuil de vitesse, touchez **Persister jusqu'à 35 mi/h**.
- **Moyenne** – Le réglage **Moyenne** garantit un confort et une tenue de route optimaux dans toutes les conditions de chargement. La suspension s'abaisse automatiquement à **Basse** lorsque la vitesse de conduite dépasse 55 mi/h (89 km/h).

- **Basse** – Abaisser la hauteur améliore l'aérodynamique et facilite le chargement et le déchargement des bagages et des passagers et améliore la tenue de route.
- **Très bas** – Ce réglage est activé lorsque vous le choisissez manuellement ou il s'active automatiquement lorsque vous roulez à très grande vitesse. La suspension revient à Bas lors de votre prochaine conduite ou lorsqu'il est approprié de le faire en fonction de la vitesse du véhicule.



**ATTENTION :** Évitez de conduire de façon brusque (accélération brutales, virages serrés, etc.) lorsque la suspension est réglée à **Haute** ou **Très haute**. Vous risqueriez de causer des vibrations et d'augmenter la possibilité de dommages.

## Conduite et maniabilité

Les réglages associés à **Conduite et maniabilité** s'ajustent en temps réel au système de suspension afin d'optimiser la conduite et la maniabilité. Choisissez parmi :

- **Confort** – Procure une conduite plus en douceur pour une expérience relaxante.
- **Standard** : s'ajuste à une large gamme de styles de conduites et de routes pour vous offrir une conduite équilibrée, fluide, mais tout en contrôle.
- **Sport** – Fournit une conduite plus ferme et contrôlée augmentant la conscientisation du conducteur et la connexion avec la route.

**REMARQUE :** Lorsque **Conduite et maniabilité** est réglé sur **Confort** ou **Auto**, la suspension peut se rehausser afin de vous offrir un confort accru sur les routes cahoteuses. (États-Unis seulement) Cette fonctionnalité ne peut fonctionner qu'avec des données cartographiques à jour qui comprennent les sections de route cahoteuses.

Vous pouvez également ajuster automatiquement les paramètres de suspension pendant que Conduite automatique est actif pour permettre une conduite plus confortable. Touchez **Contrôles** > **Dynamiques** et activez **Régler l'amortisseur sur Confort dans Conduite automatique**.

## Emplacements pour l'élévation automatique

Lorsque vous élevez la suspension à **Haut** ou **Très haut**, l'emplacement est automatiquement sauvegardé. En sauvegardant l'emplacement, vous évitez d'avoir à lever la suspension manuellement chaque fois que vous arrivez dans un lieu familier où vous l'avez déjà élevée. Lorsque vous retournez à l'emplacement enregistré, le véhicule Model X rehausse la suspension et le tableau de bord affiche un message indiquant ce fait.

Lorsqu'il sauvegarde des emplacements, le véhicule Model X sauvegarde également le réglage Persister jusqu'à XX mi/h (s'il est précisé).



**REMARQUE :** Quand vous revenez à un lieu enregistré et que vous conduisez plus rapidement que ce que permettent les réglages de suspension **Haut** et **Très haut**, la suspension ne se lève pas tant que le véhicule Model X ne ralentit pas.

**REMARQUE :** Lorsque vous quittez l'emplacement enregistré, la suspension s'abaisse automatiquement. Il se peut, par contre, que la suspension ne s'abaisse pas jusqu'à ce que le véhicule Model X atteigne le seuil de vitesse et de distance nécessaire.

**REMARQUE :** Si le véhicule Model X arrive à un lieu enregistré et que le réglage d'élévation est supérieur à celui défini pour ce lieu, la hauteur de la suspension ne sera pas ajustée.

## Effacement d'un lieu enregistré pour l'élévation automatique

Si vous ne voulez pas que la suspension s'élève à un emplacement, touchez pour désélectionner **Toujours rehausser à cet emplacement** dans la fenêtre surgissante qui apparaît lorsque vous arrivez à un emplacement sauvegardé. Ou, lorsque vous utilisez **Élever suspension** dans le fenêtre de contrôle principale, touchez pour désélectionner **Emplacement sauvegardé**.

## Correction automatique du niveau

Model X est équipé d'une suspension pneumatique, il se met automatiquement à niveau, même s'il n'est pas alimenté. Pour éviter d'endommager le véhicule, vous devez, avant de l'élever au moyen d'un cric ou autre, activer le **mode Cric** pour désactiver la correction automatique du niveau (appuyez sur le frein et touchez **Contrôles > Entretien > Mode Cric**). Pour en savoir plus, consultez [Levage au moyen d'un cric et levage du véhicule à la page 247](#).



# Assistance au stationnement

Model X est conçu pour détecter la présence d'objets. Lorsque vous conduisez lentement (par exemple, lors du stationnement), les alertes du véhicule vous préviennent s'ils détectent un objet à proximité de votre Model X. Le véhicule vous avertit lorsque des objets sont détectés devant la Model X lorsque vous êtes en marche avant et derrière la Model X lorsque vous êtes en marche arrière.

**AVERTISSEMENT :** Vous pourriez ne pas être alerté si le véhicule Model X roule librement dans le sens opposé (par exemple, l'Aide au stationnement n'affiche pas d'alerte si le véhicule Model X descend une pente en marche arrière alors que la marche avant est sélectionnée).

**REMARQUE :** L'Assistance au stationnement peut se désactiver lorsqu'une bicyclette est détectée ou que le véhicule Model X est en mode Remorque.

**AVERTISSEMENT :** Ne vous fiez jamais à l'Assistance au stationnement pour savoir si la zone dont vous vous approchez est exempte d'objets ou de personnes. De nombreux facteurs externes peuvent réduire les performances de l'Assistance au stationnement, entraînant des relevés absents ou erronés (voir [Limitations et fausses alertes à la page 105](#)). Par conséquent, le fait de se fier uniquement à l'assistance au stationnement pour déterminer si la Model X s'approche d'un obstacle peut entraîner des dommages au niveau du véhicule ou des objets, voire causer des blessures corporelles graves. Vérifiez toujours la zone de vos propres yeux. Regardez par-dessus votre épaule et utilisez tous les rétroviseurs lorsque vous roulez en marche arrière. L'Assistance au stationnement ne détecte pas les enfants, les piétons, les cyclistes, les animaux ou les objets qui se déplacent, qui dépassent, qui sont situés trop au-dessus ou en dessous des caméras, qui ou sont trop près ou trop loin des caméras. L'Assistance au stationnement sert uniquement d'aide et n'est pas conçue pour remplacer vos propres contrôles visuels directs. Elle ne remplace pas une conduite prudente.

## Aide au stationnement Tesla Vision

**REMARQUE :** Selon la région, la configuration du véhicule, les options achetées et la version logicielle, votre véhicule peut ne pas être doté de l'aide au stationnement Tesla Vision.

Votre véhicule utilise les caméras montées à l'avant, à l'arrière et sur les côtés du Model X pour créer une reproduction très fidèle des objets situés autour du groupe d'instruments.

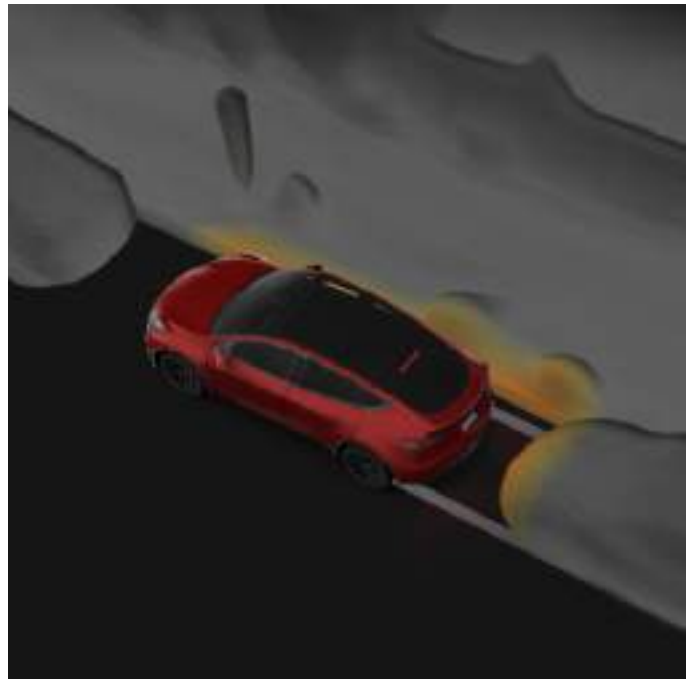

Les couleurs de la visualisation correspondent à la distance entre Model X et l'objet affiché. Rouge est plus près de Model X jaune est plus loin de Model X.

En fonction de la date de fabrication. Vous pouvez activer et désactiver l'Aide au stationnement Tesla Vision (le cas échéant) en touchant **Commandes > Conduite automatique**, en faisant défiler jusqu'à **Assistance au stationnement** et en basculant entre **Standard** et **Tesla Vision**.

**REMARQUE :** L'activation de l'aide au stationnement Tesla Vision désactive les visualisations de l'aide au maintien de voie. Pour en savoir plus, voir [Aide au maintien de voie à la page 164](#).

## Rappel visuel et audio

Lorsque vous faites marche arrière, la vue de l'assistance au stationnement apparaît à gauche du tableau de bord, indiquant tout objet à proximité de l'avant ou de l'arrière du véhicule Model X. Cette vue se ferme lorsque vous passez en marche avant, à moins que des objets n'aient été détectés devant la Model X, auquel cas la vue de l'assistance au stationnement se ferme automatiquement dès que vous accélérez à une vitesse supérieure à la vitesse de fonctionnement de l'assistance au stationnement. Lorsque vous passez en marche arrière, l'écran tactile affiche également une image (voir [Caméras orientées vers l'arrière à la page 113](#)). Vous pouvez fermer manuellement la vue Aide au stationnement en touchant le **X**.

Lorsque vous conduisez à une vitesse lente tandis que l'application de la caméra est affichée sur l'écran tactile, vous pouvez passer au mode d'assistance au stationnement en appuyant sur la touche située dans le coin supérieur gauche de l'écran de l'application de la caméra. Cette vue peut vous aider à exécuter une manœuvre de stationnement en parallèle.



Si les alertes sonores sont activées (voir [Contrôle de la fonctionnalité de rappel audio à la page 105](#)), un signal sonore (bip) retentit lorsque vous vous approchez d'un objet. Vous pouvez désactiver temporairement les tonalités en touchant l'icône de haut-parleur dans le coin inférieur de la vue Aide au stationnement.

**REMARQUE :** Si l'Assistance au stationnement n'est pas en mesure de fournir des données, le tableau de bord affiche un message d'alerte.

 **ATTENTION :** Assurez-vous que rien (saleté, débris, neige ou glace) n'obstrue les caméras. N'utilisez pas d'appareil de lavage haute pression sur les caméras, et ne nettoyez pas une caméra avec un objet pointu ou abrasif susceptible de rayer ou d'endommager sa surface.

 **ATTENTION :** N'installez pas d'accessoires ni d'autocollant sur ou près des caméras.

## Contrôle de la fonctionnalité de rappel audio

Vous pouvez utiliser l'Assistance au stationnement avec ou sans rappel audio. Pour activer ou désactiver les alertes sonores, touchez **Contrôles > Sécurité > Alertes d'aide au stationnement**.

Pour désactiver temporairement les tonalités, touchez l'icône de haut-parleur dans le coin inférieur de la vue Aide au stationnement. Les signaux sonores sont mis en sourdine jusqu'à ce que vous embrayiez ou conduisiez à une vitesse supérieure à la vitesse de fonctionnement de l'assistance au stationnement.

## Limitations et fausses alertes

L'Assistance au stationnement peut ne pas fonctionner correctement dans les situations suivantes :

- Un objet se trouve à environ 20 cm (8 po) en dessous des capteurs (par exemple une bordure ou barrière basse).

 **ATTENTION :** Les objets moins hauts (comme les bordures ou les barrières basses) peuvent se retrouver dans l'angle mort. Model X aucune alerte n'est émise lorsqu'un objet se trouve dans l'angle mort.

- Les conditions météorologiques (pluie forte, neige ou brouillard).
- L'objet est fin (poteau, par exemple).
- La plage de fonctionnement de l'Assistance au stationnement a été dépassée.
- L'objet absorbe le son ou est mou (comme de la neige poudreuse).
- L'objet est incliné (comme un quai incliné).
- Model X a été stationnée ou conduite à des températures extrêmement élevées ou extrêmement basses.

- L'objet est situé trop près du pare-chocs.
- Un pare-chocs est mal aligné ou endommagé.
- Un objet monté sur le véhicule Model X interfère ou gêne l'Assistance au stationnement (comme un porte-vélos ou un autocollant collé sur le pare-chocs).
- Model X roule librement dans le sens opposé (par exemple, l'Aide au stationnement n'affiche pas d'alerte si le véhicule Model X descend une pente en marche arrière alors que la marche avant est sélectionnée).

## Autres aides au stationnement

En plus de l'assistance au stationnement, lorsque vous passez en marche arrière, la caméra de recul affiche une vue de l'arrière du véhicule Model X (voir [Caméras orientées vers l'arrière à la page 113](#)).



## Retenue en côte

---

Lorsque la Model X est à l'arrêt, la fonction de retenue en côte peut continuer de maintenir le frein serré après que vous avez relâché la pédale de frein.

Lorsque le mode d'arrêt du véhicule est réglé sur **Retenir** : Le mode de retenue en côte est automatiquement activé lorsque le véhicule s'immobilise complètement.



Ce voyant s'affiche sur le tableau de bord dès que la retenue en côte de la Model X est en cours de fonctionnement.

Pour désactiver la fonction de retenue en côte, appuyez sur la pédale d'accélérateur ou appuyez sur la pédale de frein et relâchez-la.

**REMARQUE** : Le fait de passer au point mort désactive également la retenue en côte.

**REMARQUE** : Après avoir freiné la Model X pendant environ dix minutes, la Model X passe au mode stationnement et la retenue en côte se désactive. Model X passe également en mode stationnement si elle détecte que le conducteur est sorti du véhicule.



## En quoi cela consiste

Le système antipatinage surveille constamment la vitesse des roues avant et arrière. Si la Model X subit une perte d'adhérence, le système antipatinage réduit le patinage des roues en contrôlant la pression de freinage et la puissance du moteur. Par défaut, le système antipatinage est en fonction. En temps normal, il devrait demeurer en fonction afin d'assurer une sécurité optimale.



Ce voyant lumineux jaune clignote sur le tableau de bord dès que le système antipatinage contrôle activement la pression de freinage et la puissance du moteur. Si le voyant demeure allumé, une anomalie est détectée au niveau du système antipatinage. Contactez le service d'entretien Tesla.

**AVERTISSEMENT** : Le système antipatinage ne peut pas empêcher les collisions dues à une conduite dangereuse ou à des virages serrés pris à vitesse élevée.

## Fonctionnement

Touchez **Contrôles** > **Dynamique** pour accéder aux réglages de l'antipatinage.

- **Auto** détecte en permanence les caractéristiques de la surface de conduite actuelle et adapte automatiquement l'antipatinage.
- **Surface glissante** répartit la traction uniformément sur tous les pneus pour offrir plus de traction et de stabilité dans des conditions glissantes, comme la pluie, la neige ou la glace.

Pour activer ce paramètre, accédez à **Contrôles** > **Dynamique** > **Surface glissante**.

- L'**Assistance au blocage** est conçue pour faciliter le délogement Model X en cas de blocage dans la boue, la neige, la glace, etc. L'activation de l'assistance au blocage permet aux roues de tourner, ce qui permet de sortir Model X d'une situation où les roues sont bloquées.

**REMARQUE** : Le Mode lancement ne peut pas être utilisé lorsque l'Assistance au blocage est activée.

## Autoriser le patinage des roues

Pour permettre aux roues de patiner à une vitesse limitée, vous pouvez activer **Assistance au blocage**. Vous pouvez activer le **Assistance au blocage** uniquement lorsque le véhicule Model X roule à 30 mph (48 km/h) ou moins. **Démarrage à traction active** se désactive automatiquement lorsque vous roulez à plus de 80 km/h (50 mi/h).

Dans des conditions normales, l'**Assistance au blocage** ne devrait pas être activé. Activez-le uniquement dans des conditions où vous souhaitez que les roues patinent, comme dans les situations suivantes :

- Démarrage sur une surface instable comme le gravier ou la neige.
- Conduite sur de la neige épaisse, du sable ou dans de la boue.
- Sortie d'un trou ou d'une ornière profonde.

Pour permettre aux roues de patiner, touchez **Commandes** > **Dynamique** > **Assistance au blocage**.



Le tableau de bord affiche un message d'alerte quand **Assistance au blocage** est activé.

Bien que l'**Assistance au blocage** se désactive automatiquement au prochain démarrage de la Model X, il est fortement recommandé de le désactiver dès que vous avez résolu la situation dans laquelle vous vous trouviez.

**REMARQUE** : Vous ne pouvez pas activer l'**Assistance au blocage** lorsque vous utilisez activement le régulateur de vitesse.



## Modes de conduite

Touchez **Contrôles** > **Dynamique** et choisissez le mode de conduite souhaité. Le mode de conduite choisi s'affiche sur le tableau de bord au-dessus de l'indicateur de vitesse. Vous pouvez choisir entre :

- **Confort**
- **Standard**
- **Démentiel (Plaid)** sur les véhicules performance, le cas échéant).

Touchez **Personnaliser** si vous souhaitez personnaliser votre mode de conduite.

Le mode de conduite détermine les éléments de votre conduite suivants :

- **Accélération** : L'accélération et le couple de Model X. Vous pouvez choisir entre :
  - Le mode **Confort** limite l'accélération pour offrir une conduite légèrement plus douce et agréable.
  - **Standard** procure une accélération normale.
  - Le mode **Démentiel** (appelé **Plaid** sur les véhicules Performance, le cas échéant) procure le degré d'accélération maximal offert immédiatement.
- **REMARQUE** : Comme il utilise un couple plus important et la puissance disponible, le mode Démentiel ou Plaid peut réduire l'autonomie et l'efficacité du véhicule.
- **Poids de volant** : Le ressenti et la sensibilité du système. Voir [Réglage du poids de volant à la page 86](#),
- **Conduite et maniabilité** : L'amortissement adaptatif du véhicule. Voir [Suspension pneumatique à la page 102](#),
- **Hauteur de caisse préférée** : La hauteur typique du véhicule durant votre trajet. Vous pouvez remplacer la hauteur de caisse préférée à partir des commandes **Contrôles** > **Hauteur de caisse** ou par une hauteur de caisse personnalisée basée sur une position GPS.

**REMARQUE** : Vous pouvez améliorer le rendement du chauffage de l'habitacle en choisissant un mode d'accélération ou un mode de conduite moins agressif. Ceci permettra au système de la pompe à chaleur de prendre plus de chaleur de la batterie pour réchauffer l'habitacle de façon optimale, au lieu de maintenir la batterie en état d'accélération ultime. Ceci aide à rendre la conduite plus efficace par temps froids. Notez que lorsque vous ferez une demande d'accélération plus agressive, la batterie devra se réchauffer avant que le niveau d'accélération supérieur soit offert.

De plus, les véhicules performance Model X peuvent utiliser le **mode Piste de dragster**. Il est pratique d'utiliser le **mode Piste de dragster** pour préconditionner votre véhicule Model X avant une course de courte distance.

## Mode Piste de dragster

Le mode Piste de dragster préconditionne la batterie et l'unité d'entraînement aux températures de fonctionnement optimales pour une accélération chronométrée. Model X demeure en mode Piste de dragster pendant trois heures, même si vous sortez du véhicule. Après trois heures, la fonction s'éteint afin d'éviter une consommation d'énergie inutile (par exemple, si vous sortez du véhicule et oubliez d'annuler le mode Piste de dragster).

En mode Piste de dragster, le véhicule Model X consomme davantage d'énergie, car il maintient la batterie dans une plage de températures optimales.

Annulez à tout moment le mode Piste de dragster en faisant basculer le **mode Piste de dragster**.

**REMARQUE** : Le mode Piste de dragster désactive automatiquement le démarrage à traction active lorsqu'il est activé.



**AVERTISSEMENT** : Le mode Piste de dragster est conçu pour n'être utilisé que sur des pistes à circuit fermé. Il incombe au conducteur de veiller à ce que le style de conduite et l'accélération ne mettent pas en danger les autres utilisateurs de la route ni ne leur nuisent.

## Comment lancer le véhicule

L'écran tactile procure des instructions visuelles pour le lancement :

1. Touchez **Contrôles** > **Dynamique** > **Mode Piste de dragster**.  
**REMARQUE** : Pour les véhicules non performants, assurez-vous que votre **Mode de conduite** est **Démentiel**.
2. Attendez que le panneau de bord de votre véhicule indique « Performance de pointe prête ».
3. Lorsque le véhicule Model X se trouve en marche avant, qu'il est totalement arrêté, pesez fermement sur le frein avec votre pied gauche, puis enfoncez complètement l'accélérateur.
4. Une fois que l'étape 3 est complétée, la suspension avant entre en position de guépard.
5. Attendez que le panneau de bord vous indique que le mode Piste de dragster est prêt pour le lancement.
6. Lorsque vous voyez « Position de guépard activée » et « Prêt au lancement » sur le tableau de bord, relâchez le frein pour lancer le véhicule.



Lorsque vous réglez le siège conducteur, la position manche de conduite (ou volant) ou les rétroviseurs extérieurs pour la première fois, l'écran tactile vous invite à créer un profil de conducteur afin d'enregistrer ces réglages. Diverses préférences sont également enregistrées dans votre profil lorsque vous personnalisez le véhicule Model X.

Pour sauvegarder les réglages de votre profil dans le nuage et y avoir accès dans plusieurs véhicules Tesla, commencez par configurer votre profil Tesla (voir [Utilisation des profils Tesla à la page 109](#)).

Pour ajouter un nouveau profil de conducteur, touchez **Contrôles > Profils > Ajouter un nouveau conducteur**. Choisissez d'ajouter un conducteur à partir de l'application Tesla ou d'un profil local. Suivez les instructions à l'écran pour enregistrer la position des rétroviseurs et du volant selon le profil conducteur.

Cochez la case **Utiliser l'Accès facile** si vous souhaitez enregistrer ou utiliser les paramètres existants de la fonction **Accès facile**, lesquels permettent de régler automatiquement le manche de conduite (ou volant) et le siège du conducteur pour faciliter les entrées et sorties du véhicule Model X.

Si vous modifiez la position du manche de conduite (ou volant), du siège conducteur ou des rétroviseurs extérieurs après avoir enregistré ou sélectionné un profil conducteur, l'écran tactile vous invite à **enregistrer** la nouvelle position ou à **restaurer** la position enregistrée précédemment (les autres paramètres sont automatiquement enregistrés). Pour modifier un paramètre sans avoir à l'enregistrer ou à le restaurer, vous n'avez qu'à ignorer la demande.

Pour supprimer un profil de conducteur, touchez **Contrôles > Profils**, sélectionnez le profil de conducteur que vous souhaitez supprimer et appuyez sur **Supprimer**.

**REMARQUE :** Le mode Voiturier est un profil conducteur intégré qui limite la vitesse et l'accès à certaines fonctionnalités du véhicule Model X (voir [Mode Voiturier à la page 110](#)).

**REMARQUE :** Pour arrêter les réglages automatiques en cours selon le profil conducteur, touchez **Arrêté** dans le menu déroulant du profil conducteur. Les réglages automatiques s'arrêtent également si vous ajustez manuellement un siège, un rétroviseur ou le manche de conduite (ou volant).

## Choisir un des Profils conducteurs



Pour effectuer un réglage du véhicule Model X en fonction du profil du conducteur, appuyez sur le profil du conducteur dans **Contrôles > Profils**. Ensuite, sélectionnez le conducteur pour ajuster votre véhicule Model X en fonction des paramètres qui ont été enregistrés pour le profil conducteur choisi. Voir [Utilisation des profils Tesla à la page 109](#) pour en savoir plus à propos de la sauvegarde des réglages du profil sur le nuage afin d'y avoir facilement accès dans plusieurs véhicules Tesla.

## Utilisation des profils Tesla

(Si équipé) Les paramètres du profil du conducteur, notamment les réglages des sièges, les préférences de température, les rappels de navigation et les favoris, les paramètres média et les préférences de partage de données peuvent être enregistrés dans un profil Tesla qui est synchronisé avec chaque véhicule pris en charge par votre compte Tesla. Ceci vous permet d'avoir accès à vos réglages et à vos préférences dans tous vos véhicules pris en charge.

Pour configurer votre profil Tesla, allez à **Contrôles > Profils** et sélectionnez votre nom de compte Tesla. Vous pouvez choisir de configurer un Nouveau profil ou de copier les réglages d'un profil conducteur existant.

Pour configurer un profil Tesla pour les autres conducteurs, partagez votre véhicule avec eux à partir de l'application mobile et allez à **Sécurité et conducteurs > Gérer les conducteurs > Ajouter conducteur**. Après qu'ils aient accepté l'invitation à partir de leur compte Tesla, leur profil Tesla apparaîtra dans les réglages Profil conducteur. Si vous retirez leur accès au véhicule, cela supprime également leur profil Tesla. Pour en savoir plus sur comment donner accès sur l'application mobile, voir [Octroyer l'accès à un deuxième conducteur à la page 74](#). De plus, vous pouvez changer votre photo de profil à partir de votre application de Tesla.

**REMARQUE :** Certains réglages de véhicule ne peuvent être synchronisés qu'entre les modèles de véhicules similaires. Si les positions du siège, du volant ou des rétroviseurs ne sont pas celles attendues, touchez **Contrôles > Entretien > Étalonnage siège conducteur, volant et rétroviseurs** dans les véhicules concernés.

**REMARQUE :** Si le réglage pour l'**Activation de la conduite automatique** n'est pas celui attendu, touchez **Commandes > Conduite automatique > Activation de la conduite automatique** (voir [Avant d'utiliser l'Assistance au maintien de cap à la page 138](#)).

**REMARQUE :** Les profils Tesla sont pris en charge dans les véhicules dotés de la version logicielle 2022.24 ou plus récente.

Pour retirer votre profil Tesla d'un véhicule, retirez ce véhicule de votre compte Tesla :

1. Dans l'application mobile, touchez l'icône de profil dans le coin supérieur droit.
2. Touchez **Ajouter/retirer des produits**.
3. Touchez **Retirer**.
4. Sélectionnez le véhicule que vous voulez retirer.

## Réglages enregistrés

Un sous-ensemble des réglages choisis pour personnaliser votre véhicule Model X est enregistré automatiquement à votre Profil conducteur. Une fois enregistré, un crochet vert apparaît à côté de l'icône du profil conducteur sur l'écran tactile. Voici des réglages du profil conducteur qui sont automatiquement enregistrés :



- Les réglages de navigation, de température, des diverses lumières et de l'affichage.
- Conduite automatique et les préférences de conduite.

### Association d'un profil conducteur à une clé

Vous pouvez associer un profil conducteur à une clé (ou à plusieurs clés) pour permettre au véhicule Model X de sélectionner automatiquement le bon profil conducteur si la clé associée est détectée lorsque vous approchez du véhicule et ouvrez la porte du conducteur. Pour jumeler un profil conducteur à une clé, assurez-vous d'abord que vous utilisez le profil conducteur désiré, puis touchez **Contrôles** > **Verrouillage** > **Clés**. Vous pouvez faire basculer l'icône conducteur pour jumeler ou supprimer une clé du profil conducteur désiré. Le nom du profil conducteur s'affiche sous la clé pour montrer que le jumelage est réussi.

**REMARQUE :** Model X prend en charge jusqu'à 10 profils conducteurs. Vous pouvez jumeler plusieurs clés à un profil conducteur, mais vous ne pouvez pas jumeler plusieurs profils conducteurs à une seule clé.

### Accès facile

Vous pouvez définir un paramètre d'accès facile qui déplace le manche de conduite (ou volant) et le siège conducteur pour faciliter l'accès et la sortie de votre Model X. Tout conducteur peut utiliser le paramètre d'accès facile en l'associant à son profil conducteur. Lorsque le paramètre Accès facile est associé à un profil de conducteur, le manche de conduite (ou volant) et le siège du conducteur se règlent automatiquement lorsqu'ils sont en position de stationnement et que la ceinture de sécurité du conducteur est débouclée, ce qui permet de sortir et d'entrer facilement du véhicule Model X. En revenant au véhicule et en appuyant sur la pédale de frein, les paramètres utilisés par le dernier profil conducteur utilisé (ou ceux définis en fonction de la clé si celle-ci est associée à un profil conducteur) sont rétablis automatiquement.

Pour utiliser le paramètre **Accès facile** avec un profil conducteur, assurez-vous que la case **Utiliser l'Accès facile** est cochée.



**AVERTISSEMENT :** N'utilisez jamais l'Accès facile pour reculer le siège du conducteur à sa position la plus reculée lorsqu'un siège de sécurité pour enfants est installé sur le siège arrière derrière le siège du conducteur. En raison de l'espace réduit, le mouvement du siège pourrait frapper les jambes de l'enfant, causer des blessures ou déloger le siège.

### Mode Voiturier

Lorsque le véhicule Model X est en mode Voiturier, les restrictions suivantes s'appliquent :

- Vous devez utiliser la carte-clé pour entrer dans le véhicule Model X et le conduire
- La vitesse est limitée à 113 km/h (70 mi/h).
- L'accélération et la puissance maximales sont limitées.
- Le coffre avant et la boîte à gants sont bloqués.
- Les destinations Domicile et Lieu de travail ne sont pas disponibles dans le système de navigation.
- Les commandes vocales sont désactivées.
- Les messages texte ne sont pas affichés
- Conduite automatique les fonctions de confort sont désactivées.
- Le paramètre Autoriser l'accès mobile ne peut pas être modifié.
- HomeLink (si disponible dans votre région) n'est pas accessible.
- Les profils conducteurs ne sont pas accessibles.
- Certaines applications, comme Boîte à jeux et Théâtre, ne sont pas accessibles.
- Les fonctions Wi-Fi et Bluetooth sont désactivées. Lorsque le véhicule Model X est en mode Voiturier, vous ne pouvez pas appairer de nouveaux appareils Bluetooth ni visualiser ou supprimer les appareils déjà appariés. Cependant, si un appareil jumelé par Bluetooth ou un réseau Wi-Fi connu est détecté à proximité, le véhicule Model X s'y connecte.

**REMARQUE :** Model X ne change pas automatiquement de vitesse lorsqu'il est en mode Voiturier.

### Activation du mode Voiturier

Lorsque le véhicule Model X est en mode Stationnement, touchez **Contrôles** > **Sécurité** > **Mode Voiturier**, ou touchez l'icône du profil conducteur dans le haut de **Contrôles** l'écran, puis touchez **Mode Voiturier**.

À la première utilisation du mode Voiturier, l'écran tactile vous demande de créer le NIP à 4 chiffres que vous utiliserez pour annuler ce mode.

Lorsque le mode Voiturier est activé, le tableau de bord affiche le mot **Voiturier** et le profil de conducteur change à **Mode Voiturier** sur l'écran tactile.

Vous pouvez également activer et désactiver le mode Voiturier à l'aide de l'application mobile (si le véhicule Model X est stationné). Lorsque vous utilisez l'application mobile, vous n'avez pas besoin d'entrer le NIP, car vous devez déjà vous connecter sur votre compte Tesla à l'aide de vos renseignements d'identification.

**REMARQUE :** Si le paramètre **NIP pour conduite** est activé (voir [NIP pour conduite à la page 175](#)), vous devez saisir le NIP de conduite avant de définir ou saisir le NIP du mode voiturier. Une fois le mode Voiturier activé, vous pourrez conduire la Model X sans que le voiturier n'ait besoin de saisir le NIP de conduite.



**REMARQUE :** Le paramètre **NIP pour conduite** n'est pas disponible lorsque le mode Voiturier est activé.

Si vous avez oublié le NIP du mode Voiturier, vous pouvez le réinitialiser de l'intérieur de le véhicule Model X en saisissant les identifiants de votre compte Tesla (cela annule aussi le mode voiturier). Le code PIN peut également être réinitialisé à l'aide de l'application mobile.

 **AVERTISSEMENT :** N'activez pas le mode Voiturier quand vous tirez une remorque. En raison des limites de couple du mode Voiturier, le véhicule Model X peut avoir de la difficulté à tirer une remorque en montant une côte.

## Désactivation du mode Voiturier

Lorsque le véhicule Model X est en mode Stationnement, appuyez sur l'icône du profil du conducteur du **Mode voiturier** dans le haut de l'écran **Contrôles**, puis saisissez votre NIP à quatre chiffres.

Lorsque vous désactivez le mode Voiturier, tous les paramètres associés au dernier profil conducteur sélectionné et aux derniers paramètres de climatisation utilisés sont restaurés, et toutes les fonctions sont rendues disponibles.

**REMARQUE :** La désactivation du mode Voiturier à partir de l'application mobile ne nécessite pas la saisie du code PIN.



### Affichage des renseignements sur le voyage

Les renseignements sur le trajet s'affichent sur l'écran tactile lorsque vous touchez **Démarreur d'application** > **Application Énergie** > **Trajets**. Vous pouvez voir la distance, la durée et l'énergie totale et moyenne utilisée depuis la dernière recharge, pendant votre parcours actuel et pour les trajets supplémentaires..

Touchez un trajet pour afficher les détails ou le modifier, appuyez sur les trajets et faites-les glisser pour les réorganiser.

### Odomètre

Pour afficher l'odomètre et le kilométrage du véhicule, vous pouvez :

- Toucher **Contrôles** > **Logiciel**.
- Ouvrez l'application mobile et allez jusqu'au bas de l'écran principal.

L'odomètre s'affiche également sur le tableau de bord.



## Emplacement de la caméra

Model X est muni d'une caméra de recul située.



Si au lieu de la vue de la caméra de rétrovision, un écran noir apparaît sur l'écran tactile lorsque vous faites marche arrière, utilisez les rétroviseurs pour vous assurer que vous pouvez reculer de façon sécuritaire. Si vous rencontrez encore des problèmes avec la caméra de rétrovision, utilisez l'application mobile pour prendre un rendez-vous d'entretien.

**⚠ AVERTISSEMENT :** Ne vous fiez pas aux caméras pour voir si la zone derrière vous est exempte d'objets ou de personnes. Les caméras peuvent ne pas détecter des objets ou des barrières susceptibles d'entraîner des dommages ou des blessures. De plus, plusieurs facteurs externes peuvent réduire les performances des caméras, comme une lentille sale ou obstruée. Par conséquent, le fait de se fier uniquement aux caméras pour établir si le véhicule Model X s'approche d'un obstacle peut entraîner des dommages au véhicule ou à des objets, voire causer des blessures corporelles graves. Vérifiez toujours la zone de vos propres yeux. Regardez par-dessus votre épaule et utilisez tous les rétroviseurs lorsque vous roulez en marche arrière. Utilisez les caméras uniquement comme guide. Elle ne sert pas à remplacer vos contrôles visuels et ne se substitue pas à une conduite prudente et responsable.

Pour garantir une image claire, la lentille de la caméra doit être propre et exempte de tout obstacle. Voir [Nettoyage à la page 239](#).

Dès que vous passez en marche arrière (R), l'écran tactile affiche la vue de la caméra. Les lignes vous montrent la trajectoire à suivre en fonction de la position du véhiculemanche de conduite (ou volant). Ces lignes s'ajustent quand vous tournez le manche de conduite (ou volant).

Une barre verticale rouge apparaît sur le flux de la caméra de recul si Model X détecte un objet (comme un autre véhicule ou un piéton) sur le point de traverser derrière le véhicule. Pour en savoir plus, voir [Alerte de trafic en sens inverse arrière à la page 170](#).

Model X affiche également des images des caméras latérales (le cas échéant). Faites glisser vers le haut ou le bas pour cacher ou afficher les images provenant des caméras latérales.

**REMARQUE :** Le signal visuel de l'Assistance au stationnement apparaît également sur le tableau de bord (voir [Assistance au stationnement à la page 104](#)).



Pour afficher la vue des caméras arrière à tout moment, ouvrez le lanceur d'application et touchez l'application Caméra. Vous pouvez également faire glisser votre doigt vers le haut ou vers le bas pour basculer entre les vues de la caméra arrière, avant et latérale.



## Système d'alerte piéton

---

(Le cas échéant) Le système d'alerte piéton fait en sorte que le véhicule Model X émet un son lorsque vous roulez approximativement à moins de 32 km/h (19 mi/h) ou en marche arrière. Parce que les véhicules électriques roulent silencieusement, ce signal sonore permet d'alerter les piétons de l'arrivée de votre véhicule. Le signal sonore, qui s'active chaque fois que le véhicule Model X quitte le mode Stationnement, s'intensifie avec la vitesse qui augmente.

**⚠ AVERTISSEMENT :** Si le signal sonore est inaudible, les piétons peuvent ne pas être avertis de l'arrivée de votre véhicule, ce qui peut augmenter le risque d'une collision et engendrer des blessures graves, voire la mort. Ne vous fiez jamais au système d'alerte piéton pour vous assurer que les piétons sont conscients de la présence de votre véhicule. Si le système d'alerte piéton ne fonctionne pas, prenez un rendez-vous d'entretien.



L'ensemble de remorquage permet de tracter une remorque au moyen de votre véhicule Model X. Il permet également de transporter des patins de skis, des planches à neige, des vélos, etc. en associant un porte-accessoires au dispositif d'attelage.

## Transport d'accessoires

L'ensemble de remorquage du véhicule Model X comprend un récepteur d'attelage de 2 pouces qui peut prendre en charge un porte-accessoires.

Le récepteur d'attelage a été conçu pour supporter des charges verticales allant jusqu'à 120 lb (54 kg) lorsque la charge est en encorbellement vers l'arrière à moins de 24 po (63 cm) du récepteur d'attelage, comme lorsque vous transportez des vélos ou un porte-accessoires.

Lorsque vous transportez des vélos ou autres accessoires sur un dispositif d'attelage de véhicule Model X, vérifiez toujours que le poids maximum n'est pas dépassé. Lors du calcul du poids, n'oubliez pas d'inclure le poids du porte-accessoires. Par exemple, en supposant que le porte-accessoires pèse 40 lb, le seuil de poids permet de transporter deux vélos pesant environ 40 lb chacun, ou quatre vélos pesant environ 20 lb chacun.

**ATTENTION :** Le dispositif d'attelage du véhicule Model X est conçu pour prendre en charge jusqu'à 54 kg (120 lb). Le fait de dépasser ce poids maximal peut causer des dommages importants.

**ATTENTION :** N'essayez pas d'installer un support sur une Model X qui n'est pas dotée de l'ensemble de remorquage. Le véhicule subirait des dégâts importants.

Pour que vous puissiez installer et utiliser un porte-accessoires, le dispositif d'attelage de remorquage doit être raccordé (voir [Raccordement de l'attelage de remorquage à la page 120](#)). Suivez les instructions fournies avec votre porte-accessoires. Respectez les règlements et exigences juridiques de votre province ou territoire qui s'appliquent aux accessoires de remorquage.

L'ensemble de remorquage du véhicule Model X comprend le matériel de câblage nécessaire pour prendre en charge un porte-accessoires équipé de feux (voir [Raccordements électriques à la page 123](#)). L'ensemble comprend également le logiciel du mode Remorque (voir [Mode Remorque à la page 118](#)).



Lorsque vous raccordez un faisceau de câblage de porte-accessoires, le véhicule Model X détecte la connexion des feux de la remorque et l'indicateur correspondant s'allume sur le tableau de bord. Le mode Remorque est désactivé.

Lors du transport d'accessoires, vérifiez régulièrement que le porte-accessoires et son chargement sont installés de façon sécuritaire en tout temps, et le cas échéant, que les feux du porte-accessoires fonctionnent.

**REMARQUE :** Visitez la page [www.tesla.com](http://www.tesla.com) pour acheter des accessoires pour votre véhicule Model X. Bien que les produits tiers sont disponibles, Tesla recommande et ne prend en charge que les produits homologués Tesla (voir [Pièces et accessoires à la page 248](#)). Les accessoires disponibles pour votre véhicule Model X varient en fonction de votre région. Avant d'essayer d'installer un porte-accessoires fabriqué par un constructeur autre que Tesla, vérifiez les renseignements sur les produits pour vous assurer de leur compatibilité.

**REMARQUE :** Lorsqu'il n'est pas utilisé, le récepteur de dispositif d'attelage doit être retiré et stocké dans un lieu sec pour prévenir la rouille et la corrosion. Laissez le couvercle antipoussière sur le boîtier de l'attelage afin d'empêcher la saleté et les débris d'y pénétrer (voir [Décrochage de l'attelage de remorquage à la page 122](#)).



**ATTENTION :** Un porte-accessoires pourrait réduire le champ du rétroviseur ou des caméras arrière. En outre, certaines fonctions Conduite automatique pourraient ne pas fonctionner comme prévu.



**AVERTISSEMENT :** Tesla ne saurait être tenu pour responsable de tout dommage ou de toute blessure résultant de l'installation d'un porte-accessoires, de toute omission dans les instructions accompagnant les équipements de transport d'accessoire, ni du non-respect des instructions. Les dommages causés en raison de l'équipement de transport d'accessoire ne sont pas couverts par la garantie.



### Capacité de remorquage

Le poids total de la remorque (y compris son chargement entier et son équipement supplémentaire) et le poids sur le timon de la remorque ne doivent jamais excéder les valeurs suivantes :

Grandeur roue/jante	Capacité de remorquage maximale*	Poids maximal sur le timon**
275/45R20	SAE Classe III – 5000 lb (2300 kg)	SAE Classe III – 500 lb (230 kg)
285/35R22	SAE Classe II – 3 500 lb (1 588 kg)	SAE Classe II – 350 lb (158 kg)

\*Tesla recommande l'utilisation d'une remorque dotée de son propre système de freinage pour les charges excédant 450 kg (1 000 lb). Le système de freinage doit être adapté au poids de la remorque. Suivez les directives du fabricant des freins de la remorque pour vous assurer que les freins sont bien installés, réglés et entretenus.

\*\*La charge sur le timon est la force vers le bas que le poids de la remorque exerce sur l'attelage; elle ne doit pas dépasser 10 % de la charge de la remorque. Le fait de transporter beaucoup d'équipement, de passagers ou de chargement dans le véhicule de remorquage peut réduire la charge sur le timon qu'il peut supporter, ce qui diminue également sa capacité de remorquage maximale. La capacité de remorquage maximale se calcule en partant du principe que le PNBV (poids nominal brut du véhicule) n'est pas dépassé. Le GVWR est imprimé sur l'étiquette de certification du véhicule (voir [Étiquette de certification du véhicule à la page 253](#)).

**REMARQUE :** Si la capacité de remorquage sur l'étiquette de l'attelage ne correspond pas aux renseignements fournis dans le présent manuel d'utilisation, ce manuel du propriétaire a priorité.

 **AVERTISSEMENT :** Ne surchargez pas le véhicule ou la remorque. Une surcharge peut nuire au rendement du véhicule, l'endommager ou entraîner une perte de contrôle pouvant causer des blessures graves.

 **AVERTISSEMENT :** Ne vous servez pas de l'attelage de remorque pour remorquer le Model X.

 **ATTENTION :** Tesla n'assume aucune responsabilité pour les blessures et les dommages découlant de l'installation d'une remorque, de directives d'installation fautives ou manquantes accompagnant l'équipement de remorquage ou du non-respect des directives d'installation. Les dommages causés par le remorquage ne sont pas couverts par la garantie.



## Pression des pneus lors du remorquage

Quand vous tirez une remorque, il faut adapter la pression des pneus à la charge supplémentaire. Maintenez la pression des pneus aux valeurs indiquées ci-dessous (ces pressions ont préséance sur celles inscrites sur l'étiquette de renseignement sur les pneus et le chargement) :

Pneus avant	Pneus arrière	Pression de gonflage des pneus à froid
265/45R20	275/45R20	45 lb/po2 (310 kPa)
265/35R22	285/35R22	49 PSI (338 kPa)

**⚠ AVERTISSEMENT :** Vérifiez la pression des pneus à l'aide d'un manomètre précis lorsque les pneus sont froids. Le fait de conduire sur 1,6 km (1 mi) réchauffe les pneus suffisamment pour avoir une incidence sur la pression des pneus. Le stationnement du véhicule en plein soleil ou à des températures ambiantes élevées peut aussi influencer sur la pression des pneus. Si vous devez vérifier des pneus chauds, attendez-vous à des pressions supérieures. Ne laissez pas l'air s'échapper de pneus chauds dans le but d'atteindre les pressions recommandées des pneus à froid. Un pneu chaud à une pression inférieure ou égale à la pression de gonflage recommandée des pneus à froid est dangereusement sous-gonflé.

**⚠ AVERTISSEMENT :** Ne tirez jamais une remorque quand un pneu est défectueux ou qu'il a été gonflé au moyen d'une trousse de réparation. Un pneu qui a fait l'objet d'une réparation temporaire n'est pas conçu pour résister à une charge de remorquage. Le fait de tirer une remorque lorsque le véhicule est muni d'un pneu défectueux ou qui a fait l'objet d'une réparation temporaire peut causer la défaillance du pneu et une perte de stabilité du véhicule.

## Avant de tirer une remorque

Avant de tirer une remorque, vous devez faire ce qui suit :

- Gonfler les pneus à la pression de gonflage à froid indiquée dans la section Pression des pneus lors du remorquage.
- Réglez la suspension à **Bas** (touchez **Contrôles > Suspension > Bas**).
- Respecter les règlements et exigences juridiques de votre province ou territoire qui s'appliquent au remorquage. Le non-respect des règlements peut nuire à votre sécurité.
- Régler les rétroviseurs latéraux de façon à obtenir une vue arrière dégagée et dépourvue d'angle mort.
- Enclenchez le **mode Remorque** (voir [Mode Remorque à la page 118](#)).

Vérifiez ce qui suit :

- La Model X demeure horizontale quand la remorque y est attelée. Si l'avant du véhicule est incliné vers le haut, et l'arrière du véhicule, vers le bas, vérifiez si vous dépassez la capacité de remorquage maximale et la charge sur le timon inscrites dans la section Capacité de transport.
- Toutes les pièces et fixations du dispositif d'attelage de remorque, les chaînes de sécurité, et les connecteurs électriques sont en bon état et correctement connectés. Ne tirez pas la remorque si vous remarquez un problème quelconque.
- Les feux de la remorque (feux de freinage, clignotants et feux de position) fonctionnent correctement.
- La languette de la remorque est attachée à la boule d'attache et verrouillée.
- Les chaînes de sécurité sont correctement montées entre la remorque et le véhicule de remorquage. Croisez les chaînes de sécurité sous le timon pour éviter que celui-ci touche la chaussée s'il se détache du dispositif d'attelage. Laissez suffisamment de jeu dans la chaîne de sécurité pour pouvoir négocier les virages et assurez-vous que les chaînes ne peuvent jamais traîner sur le sol.
- Tout le chargement est bien fixé.
- Des cales de roue sont disponibles.
- La charge de la remorque est répartie également de façon à ce que la charge sur le timon représente environ 10 % du poids total de la remorque, sans dépasser les charges maximales sur le timon indiquées dans la section Capacité de transport.
- Si la remorque est munie de son propre système de freinage, vérifiez si les freins fonctionnent et s'ils sont bien réglés. Afin d'assurer une capacité d'arrêt sécuritaire, vous devez équilibrer les freins de la remorque par rapport à ceux du véhicule.

**REMARQUE :** Pour obtenir des renseignements d'ordre général sur la sécurité en matière de remorquage, rendez-vous sur le site de la National Highway Traffic Safety Administration à l'adresse suivante : <http://www.nhtsa.gov/cars/problems/Equipment/towing/Towing.pdf>.

**⚠ AVERTISSEMENT :** La charge sur le timon de la remorque doit représenter environ 10 % du poids total de la remorque, et ce, sans dépasser les charges maximales sur le timon indiquées dans la section Capacité de transport. Les charges réparties au-dessus des roues ou plus lourdes vers l'arrière peuvent causer le louvoiement de la remorque, ce qui a pour effet d'entraîner la perte de contrôle du véhicule.

**⚠ AVERTISSEMENT :** Assurez-vous toujours que le chargement est bien fixé dans la remorque et qu'il ne se déplacera pas. Le déplacement de la charge peut entraîner la perte de contrôle du véhicule et causer de graves blessures ou la mort.



## Mode Remorque

Le mode Remorque doit toujours être actif quand vous tirez une remorque. Quand vous branchez le raccordement électrique d'une remorque, la Model X active automatiquement le mode Remorque. Quand vous débranchez le raccordement électrique de la remorque, le mode Remorque ne se désactive pas automatiquement. Pour activer ou quitter manuellement le Mode remorque, touchez **Contrôles > Pédales et direction > Mode remorque** sur l'écran tactile. Un des voyants suivants s'affiche sur le tableau de bord :



Le mode Remorque est activé.



Le Model X détecte un raccordement aux feux de remorque, mais le mode Remorque est désactivé. Il est probable qu'un accessoire a été branché.



La Model X détecte que le raccordement électrique des feux de remorque est défectueux. Certains des feux de remorque, ou l'ensemble de ces derniers, ne fonctionnent pas. Rangez-vous aussitôt qu'il est sécuritaire de le faire, puis vérifiez les feux de la remorque pour déceler une anomalie au niveau du câblage ou des connexions. Si les problèmes sont réglés, mais que l'icône rouge est encore allumée, désactivez le mode Remorque et activez-le de nouveau.

Certaines caractéristiques Conduite automatique et la fonctionnalité du capteur de stationnement arrière peuvent ne pas fonctionner lorsque le mode Remorque est activé. De plus, certaines fonctions peuvent fonctionner différemment. Par exemple :

- Assistance au maintien de cap n'est pas disponible.
- Pour la disponibilité Régulateur de vitesse dynamique, définissez d'abord **Activation de la conduite automatique** sur **Double clic**. Puis, activez le Régulateur de vitesse dynamique en appuyant une fois sur la molette droite du manche de conduite.
- Régulateur de vitesse dynamique augmente la distance sécuritaire entre votre voiture et celle qui vous précède.
- Le système de suspension pneumatique ne fera pas passer les réglages en fonction de la vitesse du mode **Moyen** au mode **Bas**.
- Le système de suspension pneumatique ne soulève pas automatiquement la hauteur en fonction des réglages enregistrés.
- Les avertissements de collision latérale sont activés, mais les interventions sur la direction ne le sont pas.

- La puissance de freinage fournie par le freinage d'urgence automatique (voir [Assistance anticollision à la page 168](#)) est considérablement limitée.



**AVERTISSEMENT :** Ne vous fiez pas au Model X pour la détection de la remorque et l'activation automatiquement du mode Remorque. Vérifiez toujours si le mode Remorque est activé avant de tirer une remorque.



**AVERTISSEMENT :** Ne quittez jamais le mode Remorque quand vous tirez une remorque. Cela pourrait causer des blessures graves ou la mort.



**AVERTISSEMENT :** N'adaptez pas la hauteur de la suspension à celle de la remorque. Vous devez choisir un attelage et une remorque dont la hauteur est appropriée à la hauteur de l'essieu et qui permet d'équilibrer correctement la remorque.

## Freins de la remorque

**REMARQUE :** *Les illustrations sont fournies seulement pour vous aider à mieux comprendre le contexte. Selon la configuration du véhicule acheté et la région du marché, le design peut varier.*

Quand vous tirez une remorque chargée dont le poids est supérieur à 450 kg (1 000 lb), Tesla recommande d'utiliser une remorque dotée de son propre système de freinage adapté au poids de la remorque. Conformez-vous aux règlements locaux. Un régulateur de freinage doit être acheté séparément et le connecteur à nattes à 4 broches requis doit être commandé du service d'entretien de Tesla.

Suivez ces étapes pour brancher un régulateur de freinage :

1. Branchez les câbles du régulateur de freinage aux points appropriés sur le connecteur à nattes à 4 broches.



- 1 – Sortie du régulateur de freinage vers la remorque
- 2 – Masse
- 3 – Signal « Freins activés »
- 4 – Alimentation Basse tension (20 A)

2. Retirez le couvercle situé sous le tableau de bord dans l'espace pour les jambes du conducteur.



3. Retirez le tapis pour exposer le connecteur à 4 broches de la Model X du faisceau de câbles.



4. Branchez le connecteur à nattes au connecteur du véhicule.

**⚠ AVERTISSEMENT :** Le remorquage augmente votre distance de freinage, même quand la remorque est munie de son propre système de freinage. Quand vous tirez une remorque, augmentez la distance à laquelle vous suivez le véhicule qui vous précède et évitez les situations où vous pourriez avoir à freiner brusquement. Le non-respect de cette instruction peut engendrer une collision.

**⚠ AVERTISSEMENT :** Respectez les règlements et exigences du Code de la route applicables au remorquage et aux freins de remorque de votre province. L'utilisation d'un interrupteur de rupture situé sur le timon de la remorque permettant d'activer les freins de la remorque si cette dernière se détache du véhicule est obligatoire dans plusieurs provinces. Le non-respect des règlements peut nuire à votre sécurité.

**⚠ AVERTISSEMENT :** Suivez les directives du fabricant des freins de la remorque pour vous assurer que les freins sont bien installés, réglés et entretenus. Tesla n'est pas responsable des dommages causés par une mauvaise installation du système de freinage de la remorque.

**⚠ AVERTISSEMENT :** N'essayez jamais de brancher directement les freins de la remorque au système de freinage du véhicule. Ceci pourrait endommager le véhicule et la remorque, et pourrait nuire au bon fonctionnement du système de freinage et causer des blessures graves ou la mort.

## Directives de remorquage

La Model X est conçue d'abord et avant tout pour transporter des passagers. Le remorquage ajoute une charge au(x) moteur(s), au groupe motopropulseur, aux freins, aux pneus et à la suspension et diminue grandement l'autonomie du véhicule. Si vous décidez de tirer une remorque, agissez avec prudence et respectez les directives générales suivantes :



## Remorquage et accessoires

- Diminuez la vitesse à laquelle vous conduisez et évitez les manœuvres brusques. Gardez à l'esprit que, en tirant une remorque, la direction, la stabilité, le rayon de braquage, la distance de freinage et le rendement des freins ne sont pas les mêmes que lorsque vous conduisez le véhicule sans remorque.
- Doublez au minimum la distance à laquelle vous suivez le véhicule qui vous précède. Ceci aidera à éviter les situations qui nécessitent un freinage brusque. Une manœuvre de freinage brusque peut entraîner un dérapage ou une mise en portefeuille et une perte de contrôle.
- Évitez les virages prononcés. Dans les virages prononcés, la remorque peut entrer en contact avec le véhicule et causer des dommages. Gardez à l'esprit que les roues de la remorque sont plus près de l'intérieur du virage que celles du véhicule. Par conséquent, effectuez des virages plus larges afin d'éviter de heurter la bordure de chaussée, les panneaux de signalisation, les arbres ou d'autres objets avec la remorque.
- Vérifiez périodiquement les feux et les clignotants de la remorque pour vous assurer que les ampoules fonctionnent toujours. Quand vous tirez une remorque, les flèches des clignotants sur le tableau de bord du véhicule clignotent normalement même si les ampoules de la remorque sont brûlées.
- Vérifiez régulièrement que la cargaison est bien installée.
- Vérifiez régulièrement les freins de la remorque.
- Évitez de vous stationner dans une côte (voir [Stationnement avec une remorque à la page 120](#)).
- Vérifiez régulièrement si tous les composants de l'attelage sont bien fixés.

### Stationnement avec une remorque

Dans la mesure du possible, évitez de vous stationner dans une pente. Cependant, si vous êtes absolument obligé de vous stationner dans une pente, placez des cales sous les roues de la remorque :

- Une personne doit maintenir la pédale de frein enfoncée.
- Demandez à une autre personne de placer les cales sous les roues du côté des pneus du véhicule orientés vers le bas de la pente.
- Une fois les cales en place, relâchez la pédale de frein et assurez-vous que les cales retiennent le poids du véhicule et de la remorque.

**REMARQUE :** Lors du test des cales, assurez-vous que la fonction de retenue en côte (voir [Retenue en côte à la page 106](#)) n'est pas engagée. Si la fonction de retenue en côte freine le Model X, le voyant de cette fonction s'affiche sur le tableau de bord. Pour désactiver la retenue en côte, enfoncez et relâchez la pédale de frein.

- Placez le véhicule en mode stationnement.



**AVERTISSEMENT :** Si vous êtes obligé de vous stationner dans une pente, assurez-vous toujours d'avoir bien calé toutes les roues de la remorque. Le non-respect de cette consigne peut entraîner des dommages, des blessures graves ou la mort.

### Réduction du louvoiement de la remorque

Quand la Model X détecte que la remorque louvoie, son système électronique de contrôle de la stabilité tente d'appliquer le niveau de freinage adéquat pour minimiser le louvoiement de la remorque. Le tableau de bord affiche brièvement le voyant du système antipatinage. Le fait d'appuyer sur la pédale de frein quand le système applique les freins pour réduire le louvoiement de la remorque n'annule pas ce freinage automatique.

### Raccordement de l'attelage de remorquage

Si le véhicule Model X est équipé de l'ensemble de remorquage, il comprend un attelage porteur équipé d'un récepteur d'attelage de 2 po x 2 po. Lorsqu'il n'est pas utilisé, le récepteur de dispositif d'attelage doit être retiré et stocké dans un lieu sec pour prévenir la rouille et la corrosion. Laissez le couvercle antipoussière sur le boîtier de l'attelage afin d'empêcher la saleté et les débris d'y pénétrer.



L'attelage de remorquage est fixé au véhicule avec 8 écrous.



**REMARQUE :** Le porte-à-faux arrière maximum permissible pour le point de couplage est de 47 pouces (1 186 mm).

**REMARQUE :** Connectez toujours des chaînes de sécurité lorsque vous remorquez. Croisez les chaînes sous la languette de remorque et fixez aux œilletons de la remorque pour assurer la sécurité du chargement.

**⚠ ATTENTION :** Enlevez toujours le support de boule avant d'installer le récepteur d'attelage sur le véhicule ou de l'en enlever (voir [Installation et retrait du support de boule à la page 122](#)).

**⚠ AVERTISSEMENT :** Vous devez utiliser l'attelage de la Model X quand vous tirez une remorque. N'essayez jamais d'y fixer un type d'attelage différent.

Pour installer le récepteur de dispositif d'attelage de remorque :

1. Enlevez le couvercle antipoussière du boîtier de l'attelage.



**REMARQUE :** Le Model X possède deux agrafes poussoirs qui fixent le couvercle antipoussière au véhicule. Utiliser un objet tranchant, comme un tournevis plat, en guise de levier afin d'ouvrir délicatement les agrafes. Enlevez le couvercle antipoussière.



2. Insérez la clé dans le cylindre de verrouillage de l'attelage et tournez le cylindre de façon à ce que la partie supérieure de la clé soit alignée sur la position « unlocked » (déverrouillé).
3. Retirez le cylindre de verrouillage de l'adaptateur d'environ 0,5 cm (1/8 po) et tournez-le dans le sens horaire jusqu'à ce que la marque rouge sur le cylindre s'aligne avec le point blanc.





## Remorquage et accessoires

**⚠ AVERTISSEMENT :** Faites attention quand vous tournez le cylindre de verrouillage. S'il ne se bloque pas en position ouverte, il rentre automatiquement à sa position d'origine fermée et peut coincer vos doigts.

4. Agrippez fermement l'attelage par le bas et alignez les guides de forme triangulaire situés sur les côtés de l'attelage avec les entailles pratiquées dans le boîtier de l'attelage.

**REMARQUE :** N'agrippez pas le cylindre de verrouillage, car il doit pouvoir tourner librement.

5. Poussez sur l'attelage pour le rentrer dans le boîtier de l'attelage jusqu'à ce que le cylindre de verrouillage ait tourné d'environ 120° dans le sens antihoraire et qu'il se verrouille dans la position fermée. La partie verte sur le cylindre de verrouillage (au-dessus de la flèche blanche) s'aligne avec le point blanc situé sur le boîtier.
6. Procédez à une vérification visuelle pour confirmer que l'attelage est complètement inséré dans le boîtier de l'attelage. Essayez de tirer l'attelage vers le bas. Il ne devrait pas tomber quand vous tirez dessus.

**REMARQUE :** Si l'attelage ne se verrouille pas dans le boîtier, il tombe quand vous tirez dessus.

7. Tournez la clé de façon à aligner les flèches avec la marque « locked » (verrouillé) pratiquée sur le cylindre de verrouillage.
8. Retirez la clé et rangez-la dans un endroit sécuritaire (de préférence à l'intérieur du véhicule).

**REMARQUE :** La clé peut être retirée uniquement si l'attelage est verrouillé. Cela indique que le raccord est correct. N'utilisez pas l'attelage si la clé se trouve dans le cylindre de verrouillage.

**REMARQUE :** Tesla recommande de noter le code de la clé. Ce code est nécessaire pour commander des clés de rechange si vous les perdez.



9. Fermez le couvercle antipoussière afin d'empêcher la saleté et les débris de pénétrer dans le verrou. Pour les versions plus récentes avec agrafes poussoirs, remplacez le couvercle antipoussière, fixez-le et ouvrez les agrafes poussoirs avant de les enclencher.

**REMARQUE :** Graissez régulièrement les surfaces de contact avec une graisse non résineuse pour préserver l'attelage.

## Décrochage de l'attelage de remorquage

Après le remorquage, enlevez l'attelage :

1. Insérez la clé et tournez-la de façon à aligner la partie supérieure de la clé sur la position « unlocked » (déverrouillé).
2. Tout en agrippant fermement le bas de l'attelage pour ne pas qu'il tombe, tirez sur le cylindre de verrouillage pour le sortir d'environ 0,5 mm (1/8 po), et tournez-le dans le sens horaire jusqu'à ce que la marque rouge présente sur le cylindre de verrouillage s'aligne avec le point blanc. À ce stade, le cylindre de verrouillage est bloqué en position ouverte et l'attelage se libère de son boîtier.

**⚠ AVERTISSEMENT :** Faites attention quand vous tournez le cylindre de verrouillage. S'il ne se bloque pas en position ouverte, il rentre automatiquement à sa position d'origine fermée et peut vous coincer les doigts.

3. Installez de nouveau le couvercle antipoussière sur le boîtier de l'attelage afin d'empêcher la saleté de s'accumuler à l'intérieur du boîtier.
4. Fermez le couvercle antipoussière sur le cylindre de verrouillage de l'attelage et rangez ce dernier dans un endroit sûr.

## Installation et retrait du support de boule

L'ensemble de remorquage de la Model X ne comprend pas de support de boule. Vous devez acheter un support de boule qui convient au type de remorque que vous tirez. Le récepteur d'attelage de la Model X peut accueillir un support de boule d'une dimension maximale de 20 cm (8 po) et d'une élévation maximale de 2 cm (0,75 po). N'utilisez pas de support de boule rabaissé.

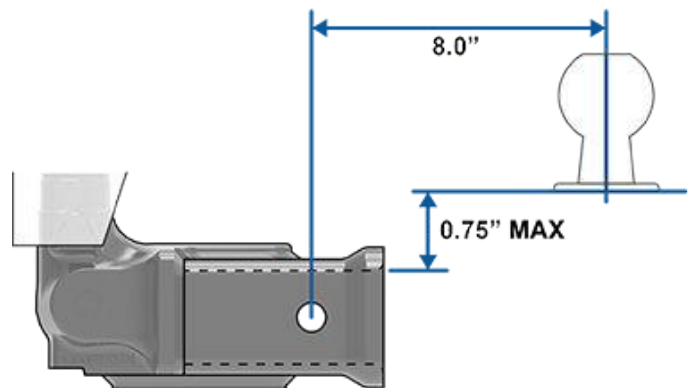

Pour fixer un support de boule :

1. Si nécessaire, enlevez la goupille fendue du boulon de verrouillage et retirez ce dernier de l'attelage.



2. Glissez le support de boule dans l'attelage.
3. Alignez le trou du support de boule avec celui de l'attelage.
4. Glissez le boulon de verrouillage dans l'attelage et le support de boule.
5. Insérez la goupille fendue dans le trou à l'extrémité du boulon de verrouillage.

Pour enlever un support de boule :

1. Enlevez la goupille fendue du boulon de verrouillage et retirez ce dernier du support de boule et de l'attelage.
2. Retirez le support de boule de l'attelage.

## Raccordements électriques

La réglementation relative aux remorques exige qu'elles soient munies de feux arrière, de feux de freinage, de feux de position latéraux et de clignotants. Pour alimenter les feux de la remorque, un connecteur intégré à sept voies (SAE J560) est fixé près de l'attelage de remorquage. La plupart des connecteurs électriques de remorque peuvent être branchés à ce connecteur.

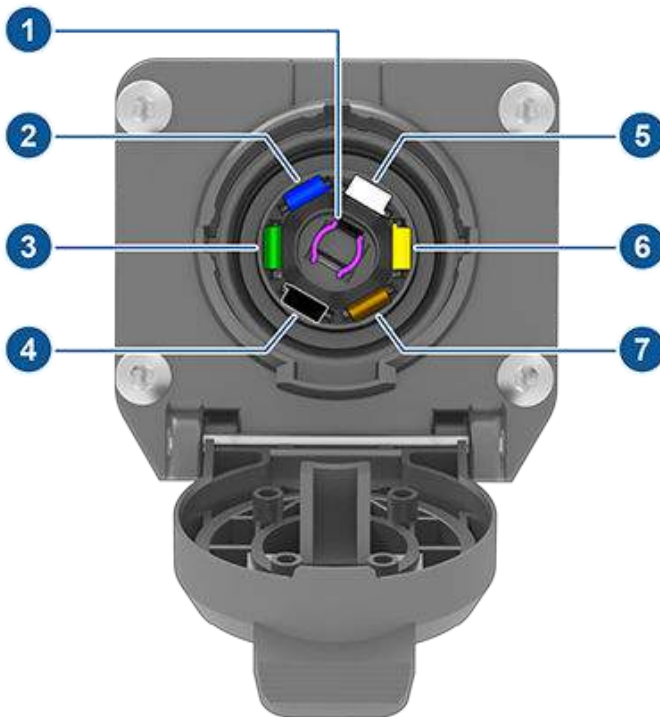

1. Feux de marche arrière (violet)
2. Sortie du régulateur de freinage (bleu)
3. Clignotant et feu de freinage droit (vert)
4. Basse tension Alimentation (rouge ou noir)
5. Fil de terre (blanc)
6. Clignotant et feu de freinage gauche (jaune)
7. Feux arrière et feux de position (brun)

**REMARQUE :** Le conducteur a la responsabilité de s'assurer que tous les raccordements électriques et tous les feux de la remorque fonctionnent avant et pendant le remorquage. La Model X ne détecte pas les feux de remorque défectueux. Vous devez procéder à des vérifications manuelles.

**REMARQUE :** Si les feux de la remorque arrêtent de fonctionner lors du remorquage, ceci peut être causé par une défaillance du câblage de la remorque ou par une consommation excessive d'énergie par les feux connectés aux prises de la remorque. Lorsque cela se produit, un icône de mode Remorque rouge s'affiche sur l'écran tactile. Réglez tout problème de câblage ou réduisez le nombre de feux connectés aux prises de la remorque, puis désactivez et réactivez le mode Remorque.

Le fait de brancher le câblage d'une remorque dans le connecteur électrique du Model X active automatiquement le mode Remorque (voir [Mode Remorque à la page 118](#)).

**⚠ AVERTISSEMENT :** La sortie du régulateur de freinage fonctionne uniquement quand un régulateur de freinage est installé (voir [Freins de la remorque à la page 118](#)).

**⚠ AVERTISSEMENT :** Utilisez uniquement le raccordement électrique conçu par Tesla. N'essayez pas de pratiquer directement une jonction ou de brancher les câbles électriques de la remorque par d'autres méthodes. Ce faisant, vous pouvez endommager le système électrique du véhicule et causer des défaillances.

**⚠ ATTENTION :** Assurez-vous toujours que le câble électrique de la remorque ne touche pas au sol ou ne traîne pas sur la chaussée et qu'il dispose de suffisamment de jeu pour pouvoir négocier les virages.

## Effet sur l'autonomie

La traction d'une remorque et le transport d'accessoires augmentent le poids et réduisent la traction du véhicule. Par conséquent, l'autonomie peut diminuer de façon significative. Même si le planificateur de voyage tente de corriger les estimations en fonction du mode Remorque, la consommation réelle d'énergie peut varier. Prévoyez la longueur des déplacements et les points de recharge en conséquence.



## Conduite entièrement automatique (supervisée)

**REMARQUE :** Selon la région, la configuration du véhicule, les options achetées, le matériel Conduite automatique et la version logicielle, votre véhicule n'est peut-être pas doté de Conduite entièrement automatique (supervisée) ou cette fonction peut ne pas fonctionner exactement comme décrite.

Lorsque la Conduite entièrement automatique (supervisée) est activée, le véhicule Model X tente de conduire jusqu'à votre destination en suivant les virages de la route, en s'arrêtant aux intersections, en réalisant des virages à gauche et à droite, en empruntant les ronds-points et en s'engageant sur/sortant des autoroutes.

Contrairement à Régulateur de vitesse dynamique, Assistance au maintien de cap, et à la Navigation avec Assistance au maintien de cap, qui sont destinés à être utilisés sur des routes à plusieurs voies avec des marquages de voie clairs, la Conduite entièrement automatique (supervisée) est conçue pour fonctionner dans une variété de scénarios de conduite. Vous pouvez utiliser la Conduite entièrement automatique (supervisée) sur tout type de route, y compris les rues résidentielles et urbaines.

**⚠ AVERTISSEMENT :** L'intervention du conducteur peut être nécessaire dans certaines situations, comme sur les routes étroites avec des voitures venant en sens inverse, dans les zones de construction ou en traversant des intersections complexes. Pour plus d'exemples de scénarios nécessitant l'intervention du conducteur, voir [Conduite entièrement automatique \(supervisée\) Limitations à la page 130](#).

Conduite entièrement automatique (supervisée) utilise les entrées des caméras montées à l'avant, à l'arrière, à gauche et à droite de Model X pour créer un modèle de la zone environnante Model X (voir [Caméras à la page 25](#)). L'Ordinateur à IA installé dans Model X est conçu pour utiliser cette information, traiter rapidement les réseaux de neurones et prendre des décisions pour vous guider vers votre destination.

**REMARQUE :** À mesure que les capacités de Conduite entièrement automatique (supervisée) de Tesla évoluent, Model X elles sont mises à niveau par le biais de mises à jour logicielles en direct. Téléchargez les mises à jour dès qu'elles sont offertes.

Comme les autres fonctionnalités de l'Conduite automatique, la Conduite entièrement automatique (supervisée) nécessite un conducteur entièrement attentif et affichera une série d'avertissements nécessitant une réponse du conducteur. **Vous devez rester attentif et être prêt à prendre la relève en tout temps pendant que Conduite entièrement automatique (supervisée) est engagé.** Lorsque la Conduite entièrement automatique (supervisée) est activée, la caméra d'habitacle surveille l'attention du conducteur (voir [Attention du conducteur à la page 128](#)).

**⚠ AVERTISSEMENT :** Conduite entièrement automatique (supervisée) nécessite que vous restiez attentif à la route et prêt à prendre le contrôle à tout moment. Restez attentif, soyez à l'affût des conditions routières et de la circulation environnante, soyez vigilants à l'égard des cyclistes et des piétons, et soyez toujours prêt à prendre des mesures immédiates (surtout lorsque la visibilité est réduite, en traversant les intersections et lorsque votre véhicule dispose de peu d'espace pour circuler). Le non-respect de ces instructions peut entraîner des dommages et des blessures graves, voire mortelles. Il est de votre responsabilité de vous familiariser avec les limites de Conduite entièrement automatique (supervisée) et les situations où elle peut ne pas fonctionner comme prévu. Pour en savoir plus, voir [Conduite entièrement automatique \(supervisée\) Limitations à la page 130](#).

**⚠ ATTENTION :** L'utilisation de Conduite entièrement automatique (supervisée) sera suspendue si une utilisation inappropriée est détectée. Pour de plus amples renseignements, voir [Suspension de conduite autonome à la page 129](#).

**⚠ ATTENTION :** À mesure que le déploiement de la Conduite entièrement automatique (supervisée) s'étend à d'autres pays, il est essentiel que les conducteurs utilisant la Conduite entièrement automatique (supervisée) dans les pays nouvellement admissibles soient particulièrement attentifs et extrêmement prudents. Chaque pays possède des infrastructures, des comportements de conduite et des schémas de circulation uniques auxquels la Conduite entièrement automatique (supervisée) doit s'adapter au fil du temps. Vous devez être prêt à reprendre le contrôle à tout moment de façon sécuritaire.

### Avant d'utiliser cette fonction Conduite entièrement automatique (supervisée)

1. Activer Conduite entièrement automatique (supervisée). Lorsque le Model X est stationné, touchez **Commandes > Conduite automatique > Conduite entièrement automatique (supervisée)** puis, après avoir lu attentivement et compris le message de la fenêtre contextuelle, touchez **Oui**.

**REMARQUE :** Model X doit être en mode Stationnement pour que vous puissiez activer Conduite entièrement automatique (supervisée), ou le désactiver et activer plutôt Assistance au maintien de cap ou Régulateur de vitesse dynamique.

2. (Optionnel) Personnalisez les paramètres Conduite entièrement automatique (supervisée).

- **Profil de vitesse :** Si vous le souhaitez, vous pouvez changer le réglage par défaut **Paresseux**. Pour en savoir plus, voir [Choisir un profil de vitesse à la page 125](#)



- **Utiliser les voies de covoiturage** : Choisissez si Conduite entièrement automatique (supervisée) utilise des voies réservées aux véhicules à occupation multiple (VOM) sur votre itinéraire.

**REMARQUE** : Quand Conduite entièrement automatique (supervisée) est activée, Régulateur de vitesse dynamique et Assistance au maintien de cap ne sont pas disponibles.

3. Vous assurer que les caméras sur Model X ne sont pas obstruées et qu'elles sont étalonnées (voir [Caméras à la page 25](#)). Conduite entièrement automatique (supervisée) repose sur la capacité des caméras à détecter les feux de circulation, les panneaux d'arrêt et les marquages routiers.

**REMARQUE** : Assurez-vous que toutes les caméras sont propres et non obstruées avant chaque utilisation et avant d'utiliser les fonctionnalités décrites dans ce sujet (voir [Nettoyer une caméra à la page 239](#)). Des caméras et des capteurs (le cas échéant) sales et certaines conditions environnementales comme la pluie et des marquages de voies effacés peuvent réduire la performance. Si une caméra est obstruée ou aveuglée, Model X affiche un message sur groupe d'instruments et les fonctionnalités de l'Conduite automatique peuvent ne pas être disponibles.

**⚠ AVERTISSEMENT** : N'utilisez pas Conduite entièrement automatique (supervisée) si un objet, comme une boule d'attelage, un support à vélo ou une remorque, est fixé à l'arrière de votre véhicule. Si votre Model X détecte qu'une caméra est obstruée (par exemple, par un porte-vélos monté à l'arrière), l'écran tactile affiche une alerte et la performance Conduite entièrement automatique (supervisée) peut être réduite ou, dans certains cas, la fonction peut être indisponible.

4. Assurez-vous que la version la plus récente des données cartographiques a été téléchargée dans le véhicule Model X (voir [Mises à jour des cartes à la page 201](#)). Même si la Conduite entièrement automatique (supervisée) utilise principalement les données visuelles provenant des caméras du véhicule, la fonction est plus précise lorsque le véhicule utilise les données cartographiques les plus récentes.

## Choisir un profil de vitesse

Choisissez un profil de vitesse pour déterminer la vitesse à laquelle le véhicule Model X roule lorsque Conduite entièrement automatique (supervisée) est activée et la fréquence à laquelle il effectue des changements de voie en fonction de la vitesse. En plus du profil de vitesse sélectionné, Model X utilise les données de navigation, les données historiques des autres véhicules Tesla, la vitesse des autres véhicules sur la route et les limites de vitesse affichées pour déterminer la vitesse à laquelle conduire.

Le profil de vitesse par défaut est **Paresseux**. Pour changer le profil de vitesse :

- Touchez **Conduite automatique** sur l'écran tactile pendant que Conduite entièrement automatique (supervisée) est activée.
- Touchez **Commandes > Conduite automatique**
- Faites défiler le bouton de défilement droit du manche de conduite (ou volant) vers le haut ou vers le bas.

Une fois que vous avez sélectionné un profil de vitesse, il est sélectionné par défaut la prochaine fois que vous utilisez Conduite entièrement automatique (supervisée). Le profil de vitesse sélectionné est également associé à votre profil de conducteur (voir [Profils conducteurs à la page 109](#)).



**Paresseux** : Model X roule à la limite de vitesse ou en dessous.



**Confort** : Model X conduit dans les voies lentes et effectue peu de changements de voie.



**Standard** : Model X roule à vitesse normale et ajuste sa vitesse en fonction de la circulation.



**Pressé** : Model X conduit plus vite et change de voie plus fréquemment.



**Mad Max** : Model X roule plus vite que le profil **Pressé**, avec des changements de voie plus fréquents.

## Démarrage Conduite entièrement automatique (supervisée)

Tant que Conduite entièrement automatique (supervisée) est en fonction et disponible, vous pouvez l'activer à n'importe quelle vitesse inférieure à 85 mi/h (140 km/h) (y compris lorsque votre Model X est immobile) en appuyant sur la molette de défilement droite.



# Conduite entièrement automatique (supervisée)

**REMARQUE :** Pour activer la Conduite entièrement automatique (supervisée), les phares doivent être réglés sur **Activé** ou **Auto**. Bien que Conduite entièrement automatique (supervisée) soit disponible à la fois pendant la journée et dans des conditions de faible luminosité (crépuscule ou obscurité), il s'interrompt ou n'est pas disponible si les phares sont réglés sur **Désactivé**. Lorsque la Conduite entièrement automatique (supervisée) est activée, la fonction **Phares adaptatifs** (ou, sur certains véhicules, **Feux de route automatiques**) est automatiquement activée (voir [Feux de route à la page 95](#)) et les essuie-glaces sont réglés sur **Auto**.

Lorsque la Conduite entièrement automatique (supervisée) est activée, **Conduite automatique** apparaît en bleu sur l'écran tactile, avec le profil Conduite entièrement automatique (supervisée) (voir [Choisir un profil de vitesse à la page 125](#)).

Si vous ne choisissez pas de destination, Model X choisit le chemin de conduite le plus probable ou suggère une destination en fonction de votre conduite.

**REMARQUE :** Vous pouvez aussi ignorer à tout moment la Conduite entièrement automatique (supervisée) si vous êtes incertain des actions prévues du système ou si celles-ci vous rendent inconfortable. C'est toujours vous qui conduisez le véhicule Model X.

## Démarrer Conduite entièrement automatique (supervisée) à partir de l'écran tactile

Vous pouvez également activer Conduite entièrement automatique (supervisée) à partir de l'écran tactile, lorsque le véhicule Model X est en mode Marche avant ou Stationnement.

1. D'abord, activez cette fonctionnalité en touchant **Contrôles (Contrôles) > Tap to Start FSD (Supervised) (Touchez pour activer la Conduite entièrement automatique [supervisée])**.

**Brake Confirm** (confirmation du freinage) est activé par défaut. Lorsque **Brake Confirm** (confirmation du freinage) est activé, vous devrez appuyer brièvement sur la pédale de frein pour confirmer chaque fois que vous démarrez Conduite entièrement automatique (supervisée) depuis le mode stationnement.

2. (Facultatif) Saisissez une destination. Si vous ne choisissez pas de destination, Model X choisit le chemin de conduite le plus probable ou suggère une destination en fonction de votre conduite.
3. Touchez **Start Self-Driving** (Activer la conduite automatique) sur l'écran tactile et, si vous y êtes invité, appuyez sur la pédale de frein pour continuer. Si le véhicule Model X est en mode Stationnement, celui-ci passe en marche avant ou marche arrière, sort de la place de stationnement et commence à se diriger vers votre destination. Si le véhicule Model X est en mode Marche avant, la Conduite entièrement automatique (supervisée) s'active immédiatement et dirige le véhicule Model X vers la destination configurée.

Pour annuler Conduite entièrement automatique (supervisée) une fois que Model X a commencé le trajet, appuyez sur la pédale de frein ou utilisez l'une des méthodes énumérées à [Annulation Conduite entièrement automatique \(supervisée\) à la page 128](#).



**ATTENTION :** Start FSD (Supervised) (Activer la Conduite entièrement automatique [supervisée]) à partir du mode stationnement est disponible tant que Conduite entièrement automatique (supervisée) est activé et disponible et que Model X détecte qu'un conducteur approprié est présent. Start FSD (Supervised) (Activer la Conduite entièrement automatique [supervisée]) à partir du mode stationnement peut être indisponible pour un certain nombre de raisons, notamment (mais sans s'y limiter) :

- Model X détecte qu'il n'y a pas de conducteur approprié sur le siège du conducteur.
- Model X détecte que la ceinture de sécurité du conducteur n'est pas bouclée.
- Une porte, le coffre ou le coffre avant est ouvert.
- Un câble de recharge est connecté au véhicule.
- Model X est en mode Voiturier, en mode Circuit ou dans tout autre mode qui restreint l'utilisation du Conduite automatique.



**ATTENTION :** L'utilisation d'appareils conçus pour contourner la détection d'occupation constitue une violation des conditions d'utilisation de Conduite entièrement automatique (supervisée) et peut entraîner la désactivation permanente de la fonctionnalité sur votre véhicule et l'interdiction de son utilisation future.

## Lors de l'utilisation Conduite entièrement automatique (supervisée)

Conduite entièrement automatique (supervisée) change de voie, prend des virages à gauche et à droite, suit les bretelles d'accès et de sortie et prend les bifurcations sur la route si nécessaire pour atteindre la destination.



**AVERTISSEMENT :** Ne présumez pas et ne tentez JAMAIS de prédire quand et où la Conduite entièrement automatique (supervisée) s'arrêtera ou poursuivra à une intersection ou à un marquage routier. De la perspective d'un conducteur, le comportement de la Conduite entièrement automatique (supervisée) peut sembler inégal. Restez toujours attentif à la route et soyez prêt à réagir en tout temps. Le conducteur est responsable de choisir si le véhicule doit s'arrêter ou poursuivre sa route à une intersection. Ce n'est pas à la Conduite entièrement automatique (supervisée) d'établir s'il est sécuritaire ou convenable de s'arrêter ou de poursuivre à une intersection.



Le groupe d'instruments affiche une visualisation de l'environnement du véhicule Model X, y compris la chaussée et les objets détectés tels que les véhicules, les piétons, les bordures de trottoir, les cyclistes, et plus encore. Les objets qui sont en surbrillance sur la visualisation représentent les priorités pour lesquelles Conduite entièrement automatique (supervisée) est activement contrôlé à un moment donné.

**REMARQUE :** La visualisation de la Conduite entièrement automatique (supervisée) pourrait ne pas être une représentation exhaustive des objets, marquages routiers, signalisations routières et autres éléments que la Conduite entièrement automatique (supervisée) prend en considération lorsqu'elle dirige votre véhicule vers votre destination. Lorsque la Conduite entièrement automatique (supervisée) est activée, elle utilise les données des caméras sur le véhicule Model X qui peuvent ne pas être représentées dans la visualisation (voir [Caméras à la page 25](#)).

Comme l'Assistance au maintien de cap et le Régulateur de vitesse dynamique, la Conduite entièrement automatique (supervisée) maintient votre vitesse et la distance vous séparant du véhicule qui vous précède Model X, le cas échéant. Conduite entièrement automatique (supervisée) ralentit également et s'arrête aux feux de circulation et aux panneaux d'arrêt au besoin, et réagit aux piétons, cyclistes et autres véhicules sur la route.

Par exemple, si vous conduisez dans une rue résidentielle et qu'un autre véhicule recule devant Model X, Conduite entièrement automatique (supervisée) ralentit ou s'arrête selon le cas. Si l'autre véhicule arrête de reculer tout en bloquant partiellement la voie de circulation, la Conduite entièrement automatique (supervisée) ralentit et contourne l'autre véhicule si la largeur de la voie le permet .

Lorsque la circulation devant vous ralentit, la Conduite entièrement automatique (supervisée) affiche des flèches bleues dans la voie de circulation et ralentit pour maintenir une distance appropriée par rapport au véhicule qui vous précède.

 **AVERTISSEMENT :** Dans certaines occasions rares, la Conduite entièrement automatique (supervisée) peut ralentir le véhicule de façon inappropriée, l'arrêter ou reprendre le contrôle à un panneau d'arrêt ou à un feu de circulation. Vous pouvez assister le système en accélérant légèrement ou en ignorant à tout moment les commandes de la Conduite entièrement automatique (supervisée).

## Changement de voie

Conduite entièrement automatique (supervisée) amorce ses propres changements de voie et virages en fonction de l'environnement de conduite. Contrairement à Navigation avec Assistance au maintien de cap, Conduite entièrement automatique (supervisée) ne nécessite pas de confirmation avant un changement de voie. Vous pouvez également indiquer votre préférence pour un changement de voie ou un virage en utilisant respectivement le clignotant droit ou gauche.

 **AVERTISSEMENT :** Lorsqu'un changement de voie ou un virage est en cours, l'utilisation des clignotants ne permet pas nécessairement d'annuler la manœuvre. Pour annuler un changement de voie ou un virage, intervenez au moyen du manche de conduite (ou volant) ou de toute autre commande du véhicule (voir [Annulation Conduite entièrement automatique \(supervisée\) à la page 128](#)).

## Reprenez le contrôle immédiatement

Dans les situations où l'Conduite automatique ne parvient pas à diriger Model X, un signal d'avertissement retentit et le groupe d'instruments affiche le message suivant.



**Reprenez le contrôle immédiatement**

Lorsque ce message s'affiche, **reprenez immédiatement les commandes**.

## Arriver à destination

Vous pouvez choisir ce que le véhicule Model X fait quand vous arrivez à destination. Lorsque Conduite entièrement automatique (supervisée) est activée, le comportement de destination (s'il a été sélectionné) s'affiche sur l'écran tactile.

Pour choisir le comportement de destination, appuyez sur Conduite automatique dans la partie réservée à l'état du véhicule sur l'écran tactile. Sous **À destination**, choisissez parmi les options suivantes.

- **Mode P :** Si un espace de stationnement convenable est détecté à votre destination, Conduite entièrement automatique (supervisée) stationnera le Model X.

**REMARQUE :** Si aucun espace de stationnement convenable n'est détecté, Model X se rangera plutôt sur le côté.

- **Bordure de trottoir :** Une fois que Model X atteint votre destination, le véhicule se range sur le côté pendant un court moment (pour ramasser ou laisser un passager, par exemple).

Si vous avez sélectionné **Stationnement**, vous pouvez également choisir le type d'espace de stationnement que vous voulez que le Model Y choisisse, comme un **Stationnement, Rue ou Entrée privée**. Les options disponibles dépendent de votre destination. Si vous naviguez vers un Superchargeur, par exemple, vous pouvez choisir **Chargeur**.

Lorsque vous choisissez une option, le comportement par défaut du véhicule Model X sera le même la prochaine fois que vous utiliserez la Conduite entièrement automatique (supervisée) pour naviguer vers la même destination.



## Conduite entièrement automatique (supervisée)

Dans les deux cas, une fois la navigation terminée, le véhicule Model X passe en mode Stationnement.

### Annulation Conduite entièrement automatique (supervisée)

Pour désactiver Conduite entièrement automatique (supervisée), exécutez l'une des actions suivantes :

- Enfoncez la pédale de frein.
- Appuyez sur le bouton de défilement droit sur le manche de conduite (ou volant).
- Prenez le relais et conduisez manuellement.

De plus, la Conduite entièrement automatique (supervisée) se désactivera si l'un des événements suivants se produit :

- Vous quittez la marche avant.
- Une porte ou le coffre arrière est ouvert.
- Il y a un événement de freinage d'urgence automatique (voir [Assistance anticollision à la page 168](#)).
- La ceinture de sécurité du conducteur est détachée et/ou le conducteur quitte son siège.
- Vous ne répondez pas aux rappels répétés de rester attentif et aux messages suivants sur le groupe d'instruments.
- Conduite entièrement automatique (supervisée) n'est plus disponible. Cela peut se produire pour un certain nombre de raisons (par exemple, si une caméra s'obscurcit). Si la Conduite entièrement automatique (supervisée) se désactive, une alerte apparaîtra sur le groupe d'instruments pour vous avertir et un carillon retentira. Si cela survient, **prenez immédiatement le contrôle de la direction**.

Lorsque le conducteur doit intervenir, il est préférable de désactiver la fonction le plus tôt possible et de façon sécuritaire. Pour vous familiariser avec le processus, nous vous recommandons de vous exercer à désactiver la Conduite entièrement automatique (supervisée) dans un environnement sécuritaire où vous êtes seul.

### Attention du conducteur

Conduite entièrement automatique (supervisée) exige que le conducteur porte attention à la route, à son environnement et aux autres usagers de la route.

La caméra de l'habitacle surveille l'attention continue du conducteur lorsque Conduite entièrement automatique (supervisée) est activé.

- Lorsque la caméra d'habitacle surveille activement l'attention du conducteur, un témoin vert s'affiche dans la barre de statut.

Ce système ne peut pas être désactivé. La caméra de l'habitacle ne nécessite pas une visibilité totale des yeux du conducteur pour surveiller son niveau d'attention. Le système reste actif, par exemple, si le conducteur porte des lunettes de soleil.

Si le conducteur détourne le regard de la route à plusieurs reprises, groupe d'instruments affiche un avertissement. L'avertissement disparaît une fois que le conducteur recommence à prêter attention à la route.



Faites attention à la route

Si la caméra de l'habitacle n'a pas une visibilité claire de l'emplacement des mains et des bras du conducteur, l'ensemble d'instruments affiche périodiquement un message rappelant au conducteur d'appliquer une légère force sur le volant.



Tournez légèrement le volant

Si le conducteur ignore à plusieurs reprises les messages lui demandant d'appliquer une légère force sur le volant ou d'être attentif, Conduite automatique affiche une série d'avertissements de plus en plus insistants et, si ces avertissements sont ignorés, se désactive pour le reste du trajet et affiche le message suivant.



**Conduite automatique temporairement désactivée**

**Avertissements d'attention du conducteur ignorés**

Si le conducteur ne passe pas en conduite manuelle, le véhicule Model X émet un avertissement sonore continu, active les feux de détresse et s'arrête en toute sécurité.



**AVERTISSEMENT :** Ne manipulez pas d'appareils portatifs lorsque vous utilisez les fonctionnalités de l'Conduite automatique. Si la caméra d'habitacle détecte un appareil portatif alors que la Conduite automatique est activée, un message vous rappelant de faire attention s'affichera sur le groupe d'instruments.



**AVERTISSEMENT :** Les conditions d'utilisation de la Conduite automatique prohibent l'utilisation d'appareils pouvant distraire le conducteur et leur utilisation peut mener à une désactivation permanente de la fonction pour votre véhicule et une interdiction d'utilisation.



## Suspension de la conduite automatique

L'utilisation de l'Conduite automatique sera suspendue si une utilisation inappropriée est détectée.

L'utilisation de Assistance au maintien de cap (le cas échéant) et de Conduite entièrement automatique (supervisée) est suspendue pendant une semaine lorsque vous ou une autre personne conduisant votre véhicule recevez cinq « fautes ». Un retrait se produit lorsque le système Conduite automatique se désactive pour le reste du trajet une fois que le conducteur reçoit plusieurs avertissements visuels et audio pour des raisons d'inattention.

Vous pouvez voir le nombre de fautes restantes avant que l'accès à Conduite automatique ne soit suspendu en touchant **Commandes > Conduite automatique**.

Un retrait est annulé après une demi-semaine (3,5 jours), à condition que vous ne receviez pas un autre retrait pendant cette période.

**REMARQUE :** Si votre accès à Assistance au maintien de cap (le cas échéant) et à Conduite entièrement automatique (supervisée) est suspendu, vous pourrez toujours utiliser le Régulateur de vitesse dynamique et toutes les fonctions de sécurité actives seront toujours activées.





Certaines situations pouvant exiger l'intervention du conducteur, vous devez reprendre immédiatement le contrôle pour maintenir une conduite sécuritaire. Les désactivations effectuées par le conducteur ne sont pas considérées comme une utilisation inappropriée.



# Conduite entièrement automatique (supervisée)

## Limitations

### Avertissements et mises en garde

-  **AVERTISSEMENT : Rappelez-vous toujours que la Conduite entièrement automatique (supervisée) (également connue sous le nom de Assistance au maintien de cap en ville) ne rend pas le véhicule Model X autonome et nécessite un conducteur entièrement attentif qui est prêt à prendre des mesures immédiates à tout moment.**
-  **AVERTISSEMENT :** L'intervention du conducteur peut être nécessaire dans certaines situations, comme sur les routes étroites avec des voitures venant en sens inverse, dans les zones de construction ou en traversant des intersections complexes.
-  **AVERTISSEMENT :** Conduite entièrement automatique (supervisée) nécessite que vous restiez attentif à la route et prêt à prendre le contrôle à tout moment. Restez attentif, soyez à l'affût des conditions routières et de la circulation environnante, soyez vigilants à l'égard des cyclistes et des piétons, et soyez toujours prêt à prendre des mesures immédiates (surtout lorsque la visibilité est réduite, en traversant les intersections et lorsque votre véhicule dispose de peu d'espace pour circuler). Le non-respect de ces instructions peut entraîner des dommages et des blessures graves, voire mortelles. Il est de votre responsabilité de vous familiariser avec les limites de Conduite entièrement automatique (supervisée) et les situations où elle peut ne pas fonctionner comme prévu.
-  **AVERTISSEMENT :** Tout manquement à ces avertissements et directives peut entraîner des dommages à la propriété et des blessures graves, voire la mort.



**ATTENTION :** Conduite entièrement automatique (supervisée) et ses fonctions associées peuvent ne pas fonctionner comme prévu et une intervention humaine pourrait être nécessaire dans plusieurs situations. Notamment dans les situations suivantes :

- Lorsque le véhicule rencontre des piétons, des cyclistes et d'autres utilisateurs de la route.
- Aux intersections sans signalisation avec circulation transversale à haute vitesse.
- Dans les virages à plusieurs voies.
- Lorsque plusieurs véhicules changent simultanément de voie.
- Lorsque le véhicule circule sur une route étroite et qu'il rencontre des véhicules en sens inverse ou stationnés en double.
- En présence d'objets moins fréquents comme des remorques, des rampes, des cargaisons, des portes ouvertes, etc. qui dépassent d'un véhicule.
- Lorsque le véhicule s'engage sur une route à grande vitesse avec une circulation dense.
- Lorsqu'il y a présence de débris sur la route.
- Dans les zones de construction.
- Lorsque le véhicule s'engage dans des virages prononcés, particulièrement lorsqu'il roule à grande vitesse.

La visibilité est essentielle pour que Conduite entièrement automatique (supervisée) puisse fonctionner. La performance de la fonction peut être grandement réduite lorsque la visibilité est réduite, par exemple, sur une route peu éclairée ou lorsque les conditions météorologiques sont mauvaises (pluie, neige, soleil direct, brouillard, etc.).



**AVERTISSEMENT :** Model X peut effectuer soudainement et rapidement des manœuvres ou faire des erreurs qui exigent une intervention immédiate du conducteur.

La liste ci-dessus ne représente qu'une fraction des scénarios possibles qui peuvent faire en sorte que la Conduite entièrement automatique (supervisée) agisse ou effectue des manœuvres de façon inattendue. Model X le véhicule peut même dévier soudainement de sa trajectoire lorsqu'il roule en ligne droite et que rien de semble anormal. Restez alerte et prêtez toujours attention à la route afin de prévoir les interventions nécessaires le plus rapidement possible. N'oubliez pas que cette fonction est offerte en accès anticipé et que vous devez l'utiliser avec grande prudence.



**ATTENTION :** À mesure que le déploiement de la Conduite entièrement automatique (supervisée) s'étend à d'autres pays, il est essentiel que les conducteurs utilisant la Conduite entièrement automatique (supervisée) dans les pays nouvellement admissibles soient particulièrement attentifs et extrêmement prudents. Chaque pays possède des infrastructures, des comportements de conduite et des schémas de circulation uniques auxquels la Conduite entièrement automatique (supervisée) doit s'adapter au fil du temps. Vous devez être prêt à reprendre le contrôle à tout moment de façon sécuritaire.



# À propos Conduite automatique

Conduite automatique est une suite de fonctions avancées d'aide à la conduite destinée à rendre la conduite plus pratique et moins stressante. Aucune de ces fonctionnalités ne rend le véhicule Model X entièrement autonome ou ne vous remplace en tant que conducteur.

Il vous incombe de vous familiariser avec les limites de ces fonctionnalités, d'être attentif à la route et d'être prêt à prendre des mesures immédiates à tout moment. Pour plus de limites, mises en garde et avertissements, consultez [Conduite automatique Limites et avertissements à la page 160](#).

## Régulateur de vitesse dynamique

Tous les véhicules Tesla sont équipés de Régulateur de vitesse dynamique. Régulateur de vitesse dynamique maintient votre vitesse et une distance de suivi réglable par rapport au véhicule qui vous précède, le cas échéant. Pour en savoir plus, voir [Régulateur de vitesse dynamique à la page 134](#).

## Conduite entièrement automatique (supervisée)

Conduite entièrement automatique (supervisée) tente de vous amener à votre destination en suivant les courbes de la route; en s'arrêtant et en négociant les intersections, les panneaux d'arrêt et les ronds-points; en tournant à gauche et à droite; en entrant et en sortant des autoroutes. Pour en savoir plus, voir [Conduite entièrement automatique \(supervisée\) à la page 124](#).



Vous pouvez également en savoir plus sur Conduite entièrement automatique (supervisée) en touchant le lanceur d'applications et en sélectionnant l'application Conduite entièrement automatique (supervisée).

**REMARQUE :** Selon la région, la configuration du véhicule, les options achetées, le matériel Conduite automatique et la version logicielle, votre véhicule n'est peut-être pas doté de Conduite entièrement automatique (supervisée) ou cette fonction peut ne pas fonctionner exactement comme décrite.

## Autres fonctionnalités d'Conduite automatique

De plus, les fonctionnalités Conduite automatique suivantes pourraient être disponibles pour votre véhicule. Les fonctionnalités précises qui sont activées dépendent de la région du marché, de la date de fabrication, de la version du logiciel, du matériel Conduite automatique et de la configuration du véhicule. Pour obtenir des informations spécifiques à votre véhicule, consultez le Manuel du conducteur sur l'écran tactile de votre véhicule en touchant le lanceur d'application et en sélectionnant l'application Manuel.

- **Assistance au maintien de cap :** Maintient votre vitesse et la distance avec le véhicule devant vous tout en maintenant le véhicule Model X dans sa voie (voir [Assistance au maintien de cap à la page 138](#)). Assistance au maintien de cap comprend **Changement de voie automatique** ([Changement de voie automatique à la page](#)

[139](#)) et **Navigation avec Assistance au maintien de cap** (voir [Navigation avec Assistance au maintien de cap à la page 140](#)).

**REMARQUE :** Assistance au maintien de cap, Changement de voie automatique, et Navigation avec Assistance au maintien de cap sont disponibles pour certains véhicules Tesla. Pour vérifier si votre véhicule est doté d'une fonction Conduite automatique précise, consultez le manuel du propriétaire sur l'écran tactile de votre véhicule ou touchez **Commandes > Conduite automatique**. La disponibilité des fonctions dépend de la configuration, de la région, du modèle, de la version et de l'année modèle du véhicule.

- **Stationnement automatique :** Stationne le véhicule Model X, parallèlement ou perpendiculairement (voir [Stationnement automatique à la page 154](#)).
- **Sortie automatique :** Vous permet de stationner et récupérer le véhicule Model X à l'aide de l'application mobile Tesla pendant que vous êtes debout à l'extérieur de votre véhicule (voir [Sortie automatique à la page 156](#)).
- **Contrôle des feux de circulation et des panneaux d'arrêt :** Maintient votre vitesse, maintient une distance avec le véhicule devant vous et maintient le véhicule Model X dans sa voie tout en ralentissant et en s'arrêtant aux feux de circulation et aux panneaux d'arrêt (voir [Contrôle des feux de circulation et des panneaux d'arrêt à la page 147](#)).

**REMARQUE :** Contrôle des feux de circulation et des panneaux d'arrêt est disponible pour certains véhicules Tesla. Pour vérifier si votre véhicule est doté d'une fonction Conduite automatique précise, consultez le manuel du propriétaire sur l'écran tactile de votre véhicule ou touchez **Commandes > Conduite automatique**. La disponibilité des fonctions dépend de la configuration, de la région, du modèle, de la version et de l'année modèle du véhicule.

## Fonctionnement

Conduite automatique la fonctionnalité utilise la caméra sur le véhicule Model X. Des caméras sont montées sur les côtés avant, arrière, gauche et droit du véhicule Model X (voir [Caméras à la page 25](#)).

Model X est équipé d'une caméra d'habitacle, montée dans le rétroviseur, qui surveille l'attention du conducteur. Vous devez faire attention à la route et être prêt à prendre des mesures immédiates à tout moment.

Quand l'Assistance au maintien de cap ou l'Conduite entièrement automatique (supervisée) est activée, le véhicule Model X affiche une série d'avertissements de plus en plus alarmistes vous rappelant vos responsabilités. S'il n'obtient pas de réponse, l'Conduite automatique se désactive et n'est pas disponible pour le reste du trajet.



**⚠ AVERTISSEMENT :** Conduite automatique fonctionnalités ne garantissent pas l'avertissement ni l'évitement de collisions. Il vous incombe de rester vigilant, de conduire prudemment et de demeurer en plein contrôle de votre véhicule en tout temps. Ne vous fiez jamais à Conduite automatique pour ralentir convenablement le véhicule Model X. Sur la route, surveillez toujours ce qui se passe devant vous et soyez prêt prendre les mesures correctives. Le non-respect de cette consigne peut entraîner de graves blessures ou la mort.

Vous devez vous familiariser avec les limites de l'Conduite automatique et être prêt à prendre le contrôle à tout moment. Pour plus de limites, mises en garde et avertissements, consultez [Conduite automatique Limites et avertissements à la page 160](#).



# Régulateur de vitesse dynamique

Le Régulateur de vitesse dynamique maintient votre vitesse et une distance de suivi réglable par rapport au véhicule qui vous précède, s'il y en a un.

## Avant d'utiliser cette fonction Régulateur de vitesse dynamique

Avant d'utiliser l'Régulateur de vitesse dynamique, personnalisez son fonctionnement en appuyant sur **Commandes > Conduite automatique**.

- **Vitesse établie** : Vous pouvez choisir si l'Régulateur de vitesse dynamique s'active à la vitesse de limite détectée ou à votre vitesse de conduite actuelle. Appuyez sur **Commandes > Conduite automatique** et choisissez **Limite de vitesse** ou **Vitesse actuelle**.
- **Tolérance** : Si vous choisissez **Limite de vitesse**, vous pouvez spécifier une tolérance en appuyant sur **Tolérance de vitesse établie**. Vous pouvez choisir **Fixe** (la vitesse de croisière s'ajuste à une valeur précise sur toutes les routes) ou **Pourcentage** (la vitesse de croisière est ajustée en pourcentage de la limite de vitesse détectée sur la route)
- **Signal sonore de feu vert** : Au Canada et aux États-Unis : Si cette fonction est activée, vous entendez un signal sonore lorsque vous attendez à un feu de circulation rouge et qu'il tourne au vert. Si vous n'utilisez pas activement le Régulateur de vitesse dynamique ou le Assistance au maintien de cap et que vous attendez à un feu rouge derrière un autre véhicule, vous entendrez le signal sonore lorsque ce véhicule avancera.

## Utilisation Régulateur de vitesse dynamique

Pour activer Régulateur de vitesse dynamique, touchez **Commandes > Conduite automatique > Régulateur de vitesse adaptatif**.

Régulateur de vitesse dynamique est disponible tant que vous conduisez entre 18 mph (30 km/h) et 85 mph (135 km/h). Vous pouvez activer l'Régulateur de vitesse dynamique à des vitesses inférieures si un véhicule est détecté à au moins 5 pieds (1,5 mètre) devant le véhicule Model X.

**REMARQUE** : Régulateur de vitesse dynamique est indisponible lorsque la Conduite entièrement automatique (supervisée) est activée (voir [Conduite entièrement automatique \(supervisée\)](#) à la page 124).

Pour utiliser Régulateur de vitesse dynamique :

1. Appuyez sur la molette de défilement de droite et relâchez la pédale de l'accélérateur pour permettre au Régulateur de vitesse dynamique de maintenir la vitesse de croisière. Un signal sonore retentit pour indiquer que le Régulateur de vitesse dynamique est maintenant actif.

2. Faites tourner la molette de défilement vers le haut pour augmenter la vitesse établie et vers le bas pour la réduire. Vous pouvez appuyer sur l'accélérateur à tout moment pour ignorer temporairement la vitesse de croisière définie.
3. Pour annuler l'Régulateur de vitesse dynamique, appuyez sur la molette de défilement de droite ou appuyez sur la pédale de frein.

Lorsque le Régulateur de vitesse dynamique est offert, mais non activé, le groupe d'instruments affiche une icône de vitesse grise. Le chiffre affiché représente la vitesse qui sera utilisée lorsque vous activerez le Régulateur de vitesse dynamique.

Lorsque le Régulateur de vitesse dynamique fait rouler activement le véhicule à la vitesse de croisière définie, la vitesse de croisière est en surbrillance bleue.



**AVERTISSEMENT** : Régulateur de vitesse dynamique est conçu pour le confort de conduite et votre commodité. Il ne s'agit pas d'un dispositif permettant de prévenir ou d'éviter une collision. Il vous incombe de rester vigilant, de conduire prudemment et de demeurer en plein contrôle de votre véhicule en tout temps. Ne vous fiez jamais à Régulateur de vitesse dynamique pour ralentir convenablement le véhicule Model X. Sur la route, surveillez toujours ce qui se passe devant vous et soyez prêt prendre les mesures correctives. Le non-respect de cette consigne peut entraîner de graves blessures ou la mort. Pour en savoir plus, voir [Conduite automatique Limites et avertissements](#) à la page 160.

## Lors de l'utilisation Régulateur de vitesse dynamique

Lorsque l'Régulateur de vitesse dynamique est activée et maintient une vitesse définie, la vitesse est mise en évidence par un texte bleu sur le groupe d'instruments.

### Maintien de la vitesse établie

Lorsque l'Régulateur de vitesse dynamique est activé, Model X maintient votre vitesse de conduite programmée tant qu'un véhicule n'est pas détecté devant vous. Lorsque vous roulez derrière un véhicule, le véhicule Model X accélère et décélère au besoin afin de préserver la distance de suivi choisie à la vitesse programmée.

Vous pouvez accélérer manuellement à tout moment en appuyant sur la pédale d'accélérateur, mais lorsque vous relâchez la pédale, le véhicule Model X reprend la vitesse de croisière à la vitesse définie.

Model X ajuste également la vitesse de croisière à un niveau approprié en entrée et en sortie de courbe.



Lorsque Model X ralentit activement pour maintenir la distance sélectionnée par rapport au véhicule qui précède, les feux de freinage s'allument. Vous remarquerez peut-être aussi un léger mouvement de la pédale de frein. Cependant, lorsque le véhicule Model X accélère, la pédale d'accélérateur ne bouge pas.

## Changement de la vitesse établie

Faites tourner la molette de défilement vers le haut pour augmenter la vitesse établie et vers le bas pour la réduire.



Il peut s'écouler quelques secondes avant que la Model X atteigne la nouvelle vitesse de croisière.

## Ajuster la distance de suivi

Pour ajuster la distance de suivi que vous souhaitez maintenir entre Model X et un véhicule qui vous précède, touchez **Commandes > Conduite automatique** et personnalisez la **Distance de suivi**.

2 représente la distance de suivi la plus courte.

Chaque paramètre correspond à une distance représentant le temps nécessaire à votre Model X, depuis sa position actuelle, pour atteindre la position du pare-chocs arrière du véhicule situé devant vous. Régulateur de vitesse dynamique conserve votre réglage jusqu'à ce que vous le changiez à nouveau.

## Arrêts et ralentissements

Lorsque vous roulez beaucoup plus rapidement que les véhicules des voies adjacentes, le véhicule Model X réduit automatiquement sa vitesse. Cette fonction est particulièrement utile lorsque la circulation est très dense ou que les véhicules convergent constamment dans des voies différentes. Lorsque Model X détecte d'autres véhicules beaucoup plus lents, le groupe d'instruments met en évidence les voies adjacentes avec des flèches et les véhicules détectés en gris, et Model X réduit la vitesse au besoin. Pour ignorer temporairement cette fonction, appuyez sur la pédale de l'accélérateur.



Lorsque vous suivez un véhicule, Régulateur de vitesse dynamique reste activé à basse vitesse, y compris lorsque Model X s'arrête complètement. Par exemple, l'Régulateur de vitesse dynamique reste activé même si Model X ralentit jusqu'à un arrêt complet ou presque complet dans une circulation dense et intermittente sur une autoroute. Lorsque le trafic commence à se déplacer plus rapidement, l'Régulateur de vitesse dynamique accélère à nouveau jusqu'à la vitesse définie.

Parfois, lorsque Model X est à un arrêt complet, l'Régulateur de vitesse dynamique passe à l'état EN ATTENTE. Si cela se produit, appuyez brièvement sur la pédale d'accélérateur pour recommencer à rouler.



Lorsque le statut EN ATTENTE est activé, le groupe d'instruments affiche l'icône EN ATTENTE et un message indiquant que vous devez réactiver le régulateur de vitesse.

Model X passe à l'état EN ATTENTE alors que l'Régulateur de vitesse dynamique est activé dans les circonstances suivantes :

- Model X Vous êtes à l'arrêt pendant cinq minutes.
- Model X détecte un piéton à proximité (l'état de EN ATTENTE peut se désactiver quand le piéton s'est éloigné).
- Model X Il perd soudainement la visibilité du véhicule qui vous précède.
- Un obstacle est détecté devant le véhicule Model X.



# Régulateur de vitesse dynamique

## Conduire à proximité ou sur les bretelles de sortie

Lorsque vous conduisez à proximité d'une bretelle de sortie d'une autoroute à accès contrôlé et que vous activez le clignotant en direction de la bretelle de sortie, l'Régulateur de vitesse dynamique présume que vous allez emprunter la sortie et commence à faire ralentir le véhicule Model X. Si vous n'empruntez pas la bretelle de sortie, Régulateur de vitesse dynamique reprend sa vitesse programmée.

Dans une région où la circulation est à droite, cela ne se produit que lorsque vous activez le clignotant droit quand vous occupez la voie la plus à droite et que vous êtes à 50 m (164 pi) d'une sortie. Il en est de même dans les régions où la circulation est à gauche, lorsque vous activez le clignotant gauche alors que vous roulez dans la voie la plus à gauche à moins de 50 m (154 pi) d'une sortie.

Lorsqu'il est activé durant le passage sur un échangeur ou une bretelle de sortie d'autoroute, le Régulateur de vitesse dynamique peut réduire votre vitesse définie en incréments de 5 mi/h (5 km/h) jusqu'à une vitesse aussi basse que 25 mi/h (40 km/h) afin de mieux correspondre aux vitesses signalées par d'autres véhicules Tesla qui ont circulé à cet emplacement. Pour ignorer cela et continuer de rouler à votre vitesse définie, appuyez sur la pédale d'accélération. La nouvelle vitesse définie est maintenue pour toute la durée du passage sur l'échangeur ou la bretelle de sortie (à moins de l'ignorer ou de désactiver Régulateur de vitesse dynamique) Après le passage sur l'échangeur ou la bretelle de sortie, la vitesse définie peut retrouver sa valeur précédente ou se modifier selon le nouvel emplacement. Par exemple, si vous empruntez une autre autoroute, la vitesse de croisière définie revient à la vitesse précédant le passage sur l'échangeur.

**⚠ Avertissement :** Dans certains cas (comme en cas d'insuffisance de données), le Régulateur de vitesse dynamique peut ne pas réduire automatiquement la vitesse définie en passant sur un échangeur ou une bretelle de sortie d'autoroute. Ne vous fiez pas au Régulateur de vitesse dynamique pour fixer une vitesse de croisière appropriée. Tesla recommande de conduire à une vitesse sécuritaire adaptée aux conditions routières tout en respectant les limites de vitesse indiquées.

Lorsque vous roulez sur la bretelle d'entrée d'une autoroute à accès contrôlé, l'Régulateur de vitesse dynamique ajuste la vitesse de croisière à la limite de vitesse de l'autoroute, en plus de toute tolérance que vous avez définie.

## Accélération au dépassement

Enclenchez momentanément le clignotant pour faire accélérer le véhicule Model X vers le véhicule qui vous précède. En maintenant momentanément le levier des clignotants, vous pouvez accélérer rapidement jusqu'à la vitesse programmée sans avoir à appuyer sur la pédale d'accélérateur aussi longtemps que nécessaire :

- Régulateur de vitesse dynamique est en marche et détecte un véhicule devant vous.

- Aucun obstacle ou véhicule n'est détecté dans la voie de destination.
- Model X roule à une vitesse inférieure à la vitesse établie, mais à plus de 72 km/h.

Model X cesse d'accélérer lorsque vous atteignez la vitesse de croisière définie, si le changement de voie prend trop de temps ou si le véhicule Model X se rapproche trop du véhicule qui précède. Model X arrête également d'accélérer si vous déclenchez le clignotant.

## Avertissement de feu de circulation et de panneau d'arrêt

Lorsque l'Régulateur de vitesse dynamique est utilisé, le véhicule Model X affiche un avertissement sur le groupe d'instruments et émet un signal sonore s'il détecte que vous êtes susceptible de passer sur un feu rouge ou de manquer un panneau d'arrêt. Dans ce cas, **INTERVENEZ IMMÉDIATEMENT!**

Les avertissements sonores et visuels s'annulent après quelques secondes, ou lorsque vous appuyez sur la pédale de frein, selon la première éventualité.

L'Avertissement de feu de circulation et de panneau d'arrêt ne procure que des avis. Il ne ralentit pas ou n'arrête pas le véhicule Model X aux feux rouges, aux panneaux d'arrêt, aux marquages au sol, etc. Si votre véhicule est équipé du Contrôle des feux de circulation et des panneaux d'arrêt, vous pouvez activer cette fonction pour que le véhicule Model X s'arrête automatiquement aux feux de circulation et aux panneaux d'arrêt (voir [Contrôle des feux de circulation et des panneaux d'arrêt à la page 147](#)).

## Annulation Régulateur de vitesse dynamique

Régulateur de vitesse dynamique s'annule quand :

- Vous appuyez sur la molette de défilement de droite sur le manche de conduite (ou volant).
- Vous enfoncez la pédale de frein.
- Vous dépassez 85 mph (135 km/h).
- Vous passez en marche arrière, au stationnement ou au point mort.
- Une porte est ouverte.
- Un freinage d'urgence automatique se produit (voir [Assistance anticollision à la page 168](#)).
- La ceinture de sécurité du conducteur est détachée et/ou le conducteur quitte son siège.

Lorsque Régulateur de vitesse dynamique s'annule, l'icône de vitesse de croisière sur le groupe d'instruments devient grise pour indiquer que Régulateur de vitesse dynamique n'est plus actif.



Lorsque l'Régulateur de vitesse dynamique s'annule, le véhicule Model X n'avance pas en roue libre. Au lieu de cela, le freinage récupératif ralentit Model X de la même manière que lorsque vous retirez votre pied de l'accélérateur lorsque vous conduisez sans Régulateur de vitesse dynamique (voir [Freinage récupératif à la page 99](#)).



## Assistance au maintien de cap

Cette rubrique décrit comment activer et utiliser les fonctionnalités d'assistance au conducteur suivantes.

**REMARQUE :** Selon les options choisies, la date de fabrication, la version du logiciel, la configuration du véhicule et la technologie Conduite automatique, votre véhicule pourrait ne pas être équipé des fonctionnalités suivantes, ou une fonctionnalité pourrait ne pas fonctionner exactement comme décrit. Assistance au maintien de cap, Changement de voie automatique, et Navigation avec Assistance au maintien de cap sont disponibles pour certains véhicules Tesla. Pour vérifier si votre véhicule est doté d'une fonction Conduite automatique précise, consultez le manuel du propriétaire sur l'écran tactile de votre véhicule ou touchez **Commandes > Conduite automatique**. La disponibilité des fonctions dépend de la configuration, de la région, du modèle, de la version et de l'année modèle du véhicule.

- **Assistance au maintien de cap :** Comme le Régulateur de vitesse dynamique, l'Assistance au maintien de cap maintient une vitesse définie (s'il n'y a pas de véhicule devant vous) ou une distance de suivi définie (s'il y a un véhicule devant vous). De plus, l'Assistance au maintien de cap détecte les marquages au sol, les bordures de route et la présence de véhicules et d'objets pour maintenir le véhicule Model X dans sa voie de circulation (voir [Assistance au maintien de cap à la page 138](#)).

**REMARQUE :** Assistance au maintien de cap est une fonctionnalité BÊTA.

- **Changement de voie automatique :** Lorsque vous activez un clignotant alors que l'Assistance au maintien de cap est active, le Changement de voie automatique déplace Model X dans la voie adjacente dans la direction indiquée par le clignotant (voir [Changement de voie automatique à la page 139](#)).
- **Navigation avec Assistance au maintien de cap :** Navigation avec Assistance au maintien de cap s'appuie sur les fonctionnalités de Régulateur de vitesse dynamique et Assistance au maintien de cap. Lorsque l'Assistance au maintien de cap est activée, la Navigation avec Assistance au maintien de cap permet au véhicule Model X de changer automatiquement de voie pour dépasser d'autres véhicules et suivre l'itinéraire de navigation (voir [Navigation avec Assistance au maintien de cap à la page 140](#)).

**REMARQUE :** Navigation avec Assistance au maintien de cap est une fonctionnalité BÊTA.

Ces fonctionnalités utilisent les informations des caméras sur le véhicule Model X pour détecter les marquages au sol, les bordures de route, ainsi que les autres véhicules et usagers de la route autour du véhicule Model X.



**ATTENTION :** Assurez-vous que toutes les caméras sont propres et non obstruées avant chaque utilisation et avant d'utiliser les fonctionnalités décrites dans ce sujet (voir [Nettoyer une caméra à la page 239](#)). Des caméras et des capteurs (le cas échéant) sales et certaines conditions environnementales comme la pluie et des marquages de voies effacés peuvent réduire la performance. Si une caméra est obstruée ou aveuglée, Model X affiche un message sur groupe d'instruments et les fonctionnalités de l'Conduite automatique peuvent ne pas être disponibles.



**ATTENTION :** Il est de votre responsabilité de vous familiariser avec les limites de Assistance au maintien de cap et les situations où l'intervention du conducteur peut être nécessaire. Pour en savoir plus, voir [Conduite automatique Limites et avertissements à la page 160](#).

## Avant d'utiliser l'Assistance au maintien de cap

Avant d'utiliser l'Assistance au maintien de cap, personnalisez son fonctionnement en appuyant sur **Commandes > Conduite automatique**.

- **Vitesse établie :** Vous pouvez choisir si Assistance au maintien de cap s'active à la vitesse de limite détectée ou à votre vitesse de conduite actuelle. Appuyez sur **Commandes > Conduite automatique** et choisissez **Limite de vitesse** ou **Vitesse actuelle**.
- **Tolérance :** Si vous choisissez **Limite de vitesse**, vous pouvez spécifier une tolérance en appuyant sur **Tolérance de vitesse établie**. Vous pouvez choisir **Fixe** (la vitesse de croisière s'ajuste à une valeur précise sur toutes les routes) ou **Pourcentage** (la vitesse de croisière est ajustée en pourcentage de la limite de vitesse détectée sur la route).
- **Signal sonore de feu vert :** Au Canada et aux États-Unis : Si cette fonction est activée, vous entendez un signal sonore lorsque vous attendez à un feu de circulation rouge et qu'il tourne au vert. Si vous n'utilisez pas activement le Régulateur de vitesse dynamique ou Assistance au maintien de cap et que vous attendez à un feu rouge derrière un autre véhicule, vous entendrez le signal sonore lorsque ce véhicule avancera.

## Assistance au maintien de cap

**REMARQUE :** Selon la région, la configuration du véhicule, les options achetées, le matériel Conduite automatique et la version logicielle, votre véhicule n'est peut-être pas doté de Assistance au maintien de cap ou cette fonction peut ne pas fonctionner exactement comme décrite.

Pour activer Assistance au maintien de cap :

1. Touchez **Commandes > Conduite automatique > Assistance au maintien de cap (Bêta)**
2. Après avoir lu attentivement et compris la fenêtre contextuelle, appuyez sur **Oui**.



Assistance au maintien de cap est disponible quand vous conduisez entre 18 mph (30 km/h) et 85 mph (135 km/h). Vous pouvez activer l'Assistance au maintien de cap à des vitesses inférieures si un véhicule est détecté à au moins 5 pieds (1,5 mètre) devant le véhicule Model X.

**REMARQUE :** Pour activer Assistance au maintien de cap, les phares doivent être réglés sur **Activé** ou **Auto**. Bien que Assistance au maintien de cap soit disponible à la fois pendant la journée et dans des conditions de faible luminosité (crépuscule ou obscurité), il s'interrompt ou n'est pas disponible si les phares sont réglés sur **Désactivé**. Lorsque la Assistance au maintien de cap est activée, la fonction **Phares adaptatifs** (ou, sur certains véhicules, **Feux de route automatiques**) est automatiquement activée (voir [Feux de route à la page 95](#)) et les essuie-glaces sont réglés sur **Auto**.

Pour utiliser Assistance au maintien de cap :

1. Appuyez sur la molette de défilement de droite.
2. Faites tourner la molette de défilement vers le haut pour augmenter la vitesse établie et vers le bas pour la réduire. Pour en savoir plus, voir [Lors de l'utilisation Assistance au maintien de cap à la page 142](#).
3. Pour annuler l'Assistance au maintien de cap, appuyez sur la molette de défilement de droite ou appuyez sur la pédale de frein. Pour en savoir plus, voir [Annulation Assistance au maintien de cap à la page 142](#).

Lorsque vous activez l'Assistance au maintien de cap, Model X confirme son activation avec un signal sonore et affiche brièvement sur le groupe d'instruments un message qui vous rappelle de vous concentrer sur la route et d'être prêt à prendre la relève en tout temps.



Pour indiquer que l'Assistance au maintien de cap est disponible (sans toutefois diriger activement le véhicule Model X), le tableau de bord affiche l'icône grise de l' manche de conduite (ou volant).



Lorsque l'Assistance au maintien de cap est activée et contrôle activement Model X, l'icône manche de conduite (ou volant) est bleue.

Lorsque l'Assistance au maintien de cap est en mesure de détecter les marquages de voies, elle affiche les bordures de la voie en bleu groupe d'instruments.

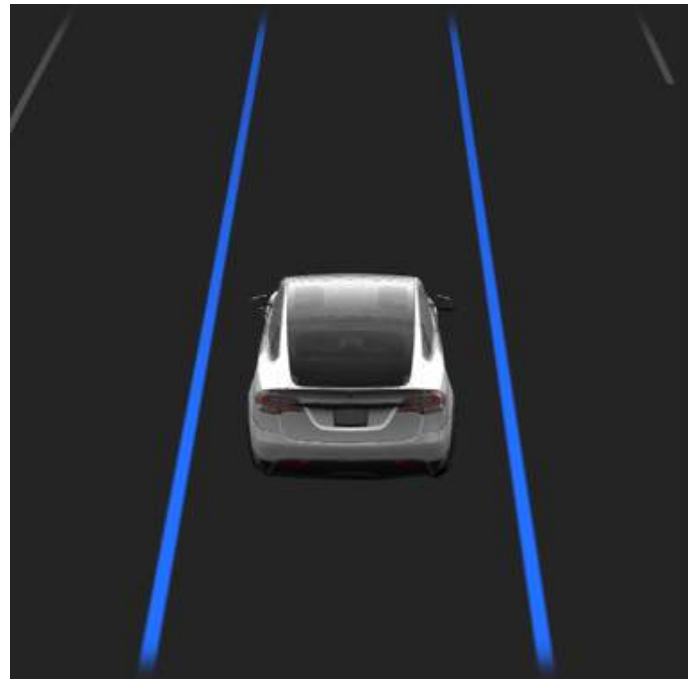

Chaque fois que Assistance au maintien de cap est actif, Régulateur de vitesse dynamique est aussi actif.

Lorsque la limite de vitesse ne peut pas être détectée alors que l'Assistance au maintien de cap est engagée, Assistance au maintien de cap réduit votre vitesse de conduite et limite la vitesse de croisière définie à 45 mi/h (70 km/h). Vous pouvez accélérer pour dépasser la vitesse limite, mais le véhicule Model X ne freinera pas en cas de détection d'obstacles tant que vous appuyez sur l'accélérateur. Assistance au maintien de cap ralentit jusqu'à la vitesse limite lorsque vous relâchez la pédale d'accélérateur. Lorsque vous quittez la route ou que vous désactivez l'Assistance au maintien de cap au moyen du manche de conduite (ou volant), vous pouvez augmenter à nouveau votre vitesse de croisière définie si vous le souhaitez.

**⚠ AVERTISSEMENT :** Assistance au maintien de cap nécessite de garder les mains sur le volant. Gardez vos mains sur le manche de conduite (ou volant) en tout temps, soyez conscient des conditions routières et de la circulation environnante, et soyez toujours prêt à prendre des mesures immédiates. Le non-respect de ces instructions peut entraîner des dommages et des blessures graves, voire mortelles. Il est de votre responsabilité de vous familiariser avec les limites de Assistance au maintien de cap et les situations où elle peut ne pas fonctionner comme prévu. Pour en savoir plus, voir [Conduite automatique Limites et avertissements à la page 160](#).

## Changement de voie automatique

**REMARQUE :** Selon la région, la configuration du véhicule, les options achetées, le matériel Conduite automatique et la version logicielle, votre véhicule n'est peut-être pas doté de Changement de voie automatique ou cette fonction peut ne pas fonctionner exactement comme décrite.



## Assistance au maintien de cap

Si vous enclenchez le clignotant alors que l'Assistance au maintien de cap est activée, Model X se déplace dans la voie adjacente dans la direction indiquée par le clignotant, à condition que les conditions suivantes soient remplies :

- Le clignotant est enclenché.
- Les marquages au sol indiquent qu'un changement de voie est permis.
- Au cours d'un changement de voie, le véhicule Model X doit détecter la ligne extérieure de la voie cible. Si le marquage au sol n'est pas détecté, le changement de voie est annulé et le véhicule Model X retourne à sa voie de circulation.
- La vue des caméras n'est pas obstruée.
- Model X ne détecte pas un véhicule dans son angle mort, ou un véhicule ou un obstacle qui se trouverait au centre de la voie cible. Si un véhicule ou un autre obstacle est détecté dans la voie cible, il s'affiche en rouge sur la visualisation sur le groupe d'instruments et le Model X n'effectue pas le changement de voie tant qu'il n'est pas sûr de le faire.



**AVERTISSEMENT** : Bien que l'Changement de voie automatique soit conçu pour détecter les véhicules et les obstacles dans les voies adjacentes, il est de votre responsabilité de toujours effectuer des contrôles visuels pour vous assurer qu'il est sûr et approprié de se déplacer dans la voie ciblée. Si l'Changement de voie automatique ne peut pas changer de voie en raison de données inadéquates, l'écran groupe d'instruments affiche une série d'avertissements. Par conséquent, lorsque vous utilisez l'Changement de voie automatique, faites toujours attention au groupe d'instruments et soyez prêt à diriger manuellement Model X.

La vitesse minimale à laquelle l'Changement de voie automatique change de voie peut varier selon la région, la vitesse dans les voies adjacentes et d'autres facteurs. Soyez toujours prêt à conduire manuellement et à changer de voie si cela s'avère nécessaire. Lors d'un changement de voie, l'accélération au dépassement s'active, ce qui permet au

véhicule Model X d'accélérer pour se rapprocher d'un véhicule qui roule à l'avant (voir [Accélération au dépassement à la page 144](#)).

Lorsque vous enclenchez un clignotant, l'Changement de voie automatique déplace Model X une voie à la fois. Pour passer à une autre voie, vous devez enclencher le clignotant une deuxième fois après que le premier changement de voie soit terminé.

Lorsque le véhicule Model X change de voie, il est important de surveiller ses performances en surveillant la trajectoire de conduite devant vous et la zone environnante. Soyez prêt à prendre le volant à tout moment. Lorsque vous passez dans la voie adjacente, le groupe d'instruments affiche votre emplacement dans la voie vers laquelle le véhicule Model X se dirige.

## Navigation avec Assistance au maintien de cap

**REMARQUE** : Selon la région, la configuration du véhicule, les options achetées, le matériel Conduite automatique et la version logicielle, votre véhicule n'est peut-être pas doté de Navigation avec Assistance au maintien de cap ou cette fonction peut ne pas fonctionner exactement comme décrite.

Pour activer Navigation avec Assistance au maintien de cap, touchez **Commandes > Conduite automatique > Naviguer avec Assistance au maintien de cap (Bêta)**. Ensuite, pour personnaliser la façon dont vous voulez que Navigation avec Assistance au maintien de cap fonctionne, touchez **Personnaliser Navigation avec Assistance au maintien de cap** :

- **Activer au début de chaque trajet** : Choisissez si vous souhaitez activer la Navigation avec Assistance au maintien de cap pour chaque trajet. Lorsque cette fonction est activée, le bouton de Navigation avec Assistance au maintien de cap sur la liste de virages est déjà activé au début de chaque trajet.
- **Changements de voie en fonction de la vitesse** : Navigation avec Assistance au maintien de cap est conçue pour effectuer des changements de voie en fonction de la vitesse et de la route. Les changements de voie en fonction de la vitesse sont facultatifs. Vous pouvez utiliser ce réglage pour désactiver les changements de voie en fonction de la vitesse ou pour préciser le degré d'agressivité de la Navigation avec Assistance au maintien de cap pour les changements de voie pour vous permettre d'atteindre la vitesse réglée (**Lente, Moyenne ou Mad Max**).
- **Quitter la voie de dépassement** : Lorsque vous naviguez vers une destination, choisissez si vous désirez que la Navigation avec Assistance au maintien de cap dirige votre véhicule hors de la voie de dépassement. En plus des changements de voie en fonction de la route et de la vitesse, la Navigation avec Assistance au maintien de cap exige également que vous quittiez la voie de dépassement pour vous rappeler de demeurer dans une voie où la circulation est plus lente lorsque vous ne dépassez pas d'autres véhicules. Choisissez **Non** pour désactiver cette



fonction et pour que le véhicule Model X demeure dans une voie de dépassement, sauf lorsqu'il est nécessaire de changer de voie pour demeurer sur le trajet.

- **Confirmation de changement de voie nécessaire** : (si équipé) Par défaut, la Navigation avec Assistance au maintien de cap requiert votre confirmation avant de procéder à un changement de voie en appuyant sur le clignotant approprié. Si vous ne confirmez pas le changement de voie dans 3 secondes, un signal sonore est émis vous rappelant que la Navigation avec Assistance au maintien de cap attend votre confirmation pour le changement de voie.
- **Notification de changement de voie** : Vous pouvez préciser si et comment vous souhaitez être avisé des changements de voie (**Désactivé, Sonore, Vibration** ou **les deux**).

Si **Activer au début de chaque trajet** est activé, la Navigation avec Assistance au maintien de cap s'active automatiquement lorsque :

- Assistance au maintien de cap est active.
- Vous naviguez vers une destination.
- Vous vous trouvez sur une autoroute à accès contrôlé.

Lorsque la Navigation avec Assistance au maintien de cap est activée, un bouton apparaît sur la liste de virages de la carte lorsqu'un itinéraire est actif et que la route comprend au moins une autoroute à accès contrôlé.

Si **Activer au début de chaque trajet** est désactivé, touchez le bouton **Navigation avec Assistance au maintien de cap** au-dessus des instructions détaillées pour l'activer. Une fois que la Navigation avec Assistance au maintien de cap est sélectionnée, elle s'activera chaque fois que vous démarrez l'Assistance au maintien de cap.



L'icône de la Navigation avec Assistance au maintien de cap s'affiche dans la liste des directions étape par étape lorsque vous vous dirigez vers une destination et que la Navigation avec Assistance au maintien de cap est disponible, mais non active.



Lorsque la Navigation avec Assistance au maintien de cap est activée, l'icône est bleue. Si **Activer au début de chaque trajet** est activé, l'icône de la Navigation avec Assistance au maintien de cap est sélectionnée dès que vous commencez la navigation. Appuyez sur l'icône pour annuler Navigation avec Assistance au maintien de cap et revenir à Assistance au maintien de cap.

Si la Navigation avec Assistance au maintien de cap est activée, le bouton Navigation avec Assistance au maintien de cap est bleu et le groupe d'instruments affiche la voie de circulation sous la forme d'une ligne bleue devant le véhicule Model X :



Les directions virage par virage affichent l'icône Assistance au maintien de cap près des manœuvres (comme les sorties d'autoroute) qui sont effectuées par la Navigation avec Assistance au maintien de cap.

Lorsque la Navigation avec Assistance au maintien de cap est activée, Model X effectue automatiquement des changements de vitesse et de voie.

- **Changements de voie en fonction de la vitesse** : Navigation avec Assistance au maintien de cap change de voie pour réduire le temps de conduite vers votre destination. Par exemple, si Model X se trouve derrière un véhicule dont la vitesse de croisière est inférieure à la vitesse de croisière définie, la Navigation avec Assistance au maintien de cap déplace le véhicule dans la voie de dépassement pour le dépasser. Les changements de voie en fonction de la vitesse sont facultatifs.
- **Changements de voie en fonction du trajet** : Navigation avec Assistance au maintien de cap change de voie pour vous diriger vers votre destination. Par exemple, la Navigation avec Assistance au maintien de cap déplace le véhicule dans la voie de sortie lorsque Model X approche de la bretelle de sortie précisée par l'itinéraire de navigation.

Si vous ignorez une suggestion de changement de voie en fonction de la route (par exemple, vous conduisez sur la voie de gauche et vous approchez d'une sortie à droite sur l'autoroute), la Navigation avec Assistance au maintien de cap ne peut manœuvrer vers la sortie et, par conséquent, le système de navigation réévalue le trajet jusqu'à votre destination.



## Assistance au maintien de cap

**REMARQUE :** Lorsque la Navigation avec Assistance au maintien de cap choisit les itinéraires et les manœuvres à effectuer aux échangeurs, elle prend en considération si vous voulez emprunter les voies réservées au covoiturage.

Assurez-vous que le réglage **Utiliser les voies réservées au covoiturage** est approprié à vos circonstances (voir [Cartes et navigation à la page 194](#)). Si le réglage est désactivé, la Navigation avec Assistance au maintien de cap n'utilise jamais les voies réservées au covoiturage, peu importe le moment de la journée. Si le réglage est activé, la Navigation avec Assistance au maintien de cap emprunte les voies réservées au covoiturage lorsque c'est possible.



**ATTENTION :** Navigation avec Assistance au maintien de cap ne tentera peut-être pas toujours de sortir de l'autoroute ou de changer de voie, même si une sortie ou un changement de voie est déterminé par l'itinéraire. Demeurez toujours vigilant et préparé à reprendre le volant pour prendre une bretelle ou changer de voie afin d'emprunter une sortie ou un échangeur.

Navigation avec Assistance au maintien de cap s'active et se désactive au besoin, selon le type de route emprunté. Lorsque la Navigation avec Assistance au maintien de cap est activée et que vous vous préparez à emprunter une bretelle de sortie ou un échangeur sur l'itinéraire, le clignotant s'actionne et l'Assistance au maintien de cap engage le véhicule Model X sur la bretelle de sortie ou l'échangeur.

Lorsque vous quittez une autoroute à accès contrôlé, la Navigation avec Assistance au maintien de cap revient à l'Assistance au maintien de cap. Un signal sonore retentit et le groupe d'instruments affiche les lignes de la voie de circulation en bleu (au lieu de la ligne bleue devant la Model X). Lorsque Navigation avec Assistance au maintien de cap se désactive, Assistance au maintien de cap reste actif. Soyez toujours prêt à prendre contrôle de votre véhicule.

**REMARQUE :** Navigation avec Assistance au maintien de cap nécessite de garder les mains sur le volant. Gardez vos mains sur le manche de conduite (ou volant) en tout temps, soyez conscient des conditions routières et de la circulation environnante, et soyez toujours prêt à prendre des mesures immédiates. Le non-respect de ces instructions peut entraîner des dommages et des blessures graves, voire mortelles. Il est de votre responsabilité de vous familiariser avec les limites de Navigation avec Assistance au maintien de cap et les situations où elle peut ne pas fonctionner comme prévu. Pour en savoir plus, voir [Conduite automatique Limites et avertissements à la page 160](#).

### Annulation Assistance au maintien de cap

Assistance au maintien de cap s'annule quand :

- Vous appuyez sur la molette de défilement de droite sur le manche de conduite (ou volant).
- Vous enfoncez la pédale de frein.
- Vous dépassez 85 mph (135 km/h).

- Vous passez en marche arrière, au stationnement ou au point mort.
- Une porte est ouverte.
- Une situation de freinage d'urgence automatique se produit (voir [Assistance anticollision à la page 168](#)).
- La ceinture de sécurité du conducteur est détachée et/ou le conducteur quitte son siège.
- Vous reprenez la direction manuellement.
- Vous ne répondez pas aux rappels répétés de garder vos mains sur le volant et aux messages suivants sur le groupe d'instruments.

Lorsque l'Assistance au maintien de cap est annulée, un signal sonore retentit et l'icône de l'Assistance au maintien de cap tourne au gris pour indiquer que l'Assistance au maintien de cap n'est plus active ou elle disparaît pour indiquer que la fonction est actuellement indisponible.

Navigation avec Assistance au maintien de cap s'annule lorsque l'Assistance au maintien de cap s'annule, comme décrit ci-dessus. De plus, l'Navigation avec Assistance au maintien de cap s'annule lorsque :

- Vous touchez le bouton Navigation avec Assistance au maintien de cap dans la liste des directions virage par virage de la carte. Dans ce cas, l'Assistance au maintien de cap est toujours active.
- Vous sortez d'une autoroute à accès contrôlé. Lorsque cela se produit, l'Assistance au maintien de cap est toujours activée.

Lorsque la Navigation avec Assistance au maintien de cap est annulée mais que l'Assistance au maintien de cap demeure activée, un signal sonore retentit et la visualisation passe d'une seule ligne bleue dans la voie de circulation à deux lignes bleues de chaque côté de la voie.

Lorsque l'Assistance au maintien de cap s'annule, le véhicule Model X n'avance pas en roue libre. Au lieu de cela, le freinage récupératif ralentit Model X de la même manière que lorsque vous retirez votre pied de l'accélérateur lorsque vous conduisez normalement (voir [Freinage récupératif à la page 99](#)).

### Lors de l'utilisation Assistance au maintien de cap

Lorsque Assistance au maintien de cap est actif et maintient une vitesse définie, la vitesse est mise en évidence par un texte bleu sur le groupe d'instruments.

Lorsque l'Assistance au maintien de cap est activée, l'icône manche de conduite (ou volant) est bleue et les marquages au sol sont surlignés en bleu sur la visualisation. Si la Navigation avec Assistance au maintien de cap est aussi activée, le bouton Navigation avec Assistance au maintien de cap est bleu et le groupe d'instruments affiche la voie de circulation sous la forme d'une ligne bleue devant le véhicule Model X.



Si l'Assistance au maintien de cap n'est pas en mesure de détecter le marquage au sol, la fonction peut utiliser le véhicule devant vous pour déterminer la voie de circulation. Dans la plupart des cas, l'Assistance au maintien de cap tente de garder le véhicule Model X au centre de la voie. Cependant, dans certaines situations l'Assistance au maintien de cap suit une trajectoire de conduite qui n'est pas exactement au centre de la voie (par exemple, si elle détecte des rambardes).

### Maintien de la vitesse établie

Lorsque l'Assistance au maintien de cap est activé, Model X maintient votre vitesse de conduite programmée tant qu'un véhicule n'est pas détecté devant vous. Lorsque vous roulez derrière un véhicule, Model X accélère et décélère au besoin pour maintenir la distance de suivi choisie (voir [Réglage de la distance de suivi à la page 143](#)), jusqu'à la vitesse définie.

Vous pouvez accélérer manuellement à tout moment en appuyant sur la pédale d'accélérateur, mais lorsque vous relâchez la pédale, le véhicule Model X reprend la vitesse de croisière à la vitesse définie.

Model X ajuste également la vitesse de croisière à un niveau approprié en entrée et en sortie de courbe.

Lorsque Model X ralentit activement pour maintenir la distance sélectionnée par rapport au véhicule qui précède, les feux de freinage s'allument. Vous remarquerez peut-être aussi un léger mouvement de la pédale de frein. Cependant, lorsque le véhicule Model X accélère, la pédale d'accélérateur ne bouge pas.

### Changement de la vitesse établie

Faites tourner la molette de défilement vers le haut pour augmenter la vitesse établie et vers le bas pour la réduire.



Il peut s'écouler quelques secondes avant que le Model X atteigne la nouvelle vitesse de croisière.

**REMARQUE :** Sur une route résidentielle, une route sans séparation centrale ou une route à accès non contrôlé, la vitesse de croisière maximale autorisée est limitée et le tableau de bord affiche un message. La vitesse limitée sera la limite de vitesse de la route plus 5 mi/h (10 km/h).

### Ajuster la distance de suivi

Pour ajuster la distance de suivi que vous souhaitez maintenir entre Model X et un véhicule qui vous précède, touchez **Commandes > Conduite automatique** et personnalisez la **Distance de suivi**.

2 représente la distance de suivi la plus courte.

Chaque paramètre correspond à une distance représentant le temps nécessaire au véhicule Model X, depuis sa position actuelle, pour atteindre la position du pare-chocs arrière du véhicule situé devant vous. Assistance au maintien de cap conserve votre réglage jusqu'à ce que vous le changiez à nouveau.

### Arrêts et ralentissements

Lorsque vous roulez beaucoup plus rapidement que les véhicules des voies adjacentes, le véhicule Model X réduit automatiquement sa vitesse. Cette fonction est particulièrement utile lorsque la circulation est très dense ou que les véhicules convergent constamment dans des voies différentes. Lorsque Model X détecte d'autres véhicules beaucoup plus lents, le groupe d'instruments met en évidence les voies adjacentes avec des flèches et les véhicules détectés en gris, et Model X réduit la vitesse au besoin. Pour ignorer temporairement cette fonction, appuyez sur la pédale de l'accélérateur.



Lorsque vous suivez un véhicule, Assistance au maintien de cap reste activé à basse vitesse, y compris lorsque Model X s'arrête complètement. Par exemple, l'Assistance au maintien de cap reste activé même si Model X ralentit jusqu'à un arrêt complet ou presque complet dans une circulation dense et intermittente sur une autoroute. Lorsque le trafic commence à se déplacer plus rapidement, l'Assistance au maintien de cap accélère à nouveau jusqu'à la vitesse définie.

Parfois, lorsque Model X est à un arrêt complet, l'Assistance au maintien de cap passe à l'état EN ATTENTE. Si cela se produit, appuyez brièvement sur la pédale d'accélérateur pour recommencer à rouler.



## Assistance au maintien de cap



Lorsque le statut EN ATTENTE est activé, le groupe d'instruments affiche l'icône EN ATTENTE et un message indiquant que vous devez réactiver le régulateur de vitesse.

Model X passe à l'état EN ATTENTE alors que l'Assistance au maintien de cap est activé dans les circonstances suivantes :

- Model X Vous êtes à l'arrêt pendant cinq minutes.
- Model X détecte un piéton à proximité (l'état de EN ATTENTE peut se désactiver quand le piéton s'est éloigné).
- Model X Il perd soudainement la visibilité du véhicule qui vous précède.
- Un obstacle est détecté devant le véhicule Model X.

### Conduire à proximité ou sur les bretelles de sortie

Lorsque vous conduisez à proximité d'une bretelle de sortie d'une autoroute à accès contrôlé et que vous activez le clignotant en direction de la bretelle de sortie, l'Assistance au maintien de cap présume que vous allez emprunter la sortie et commence à faire ralentir le véhicule Model X. Si vous n'empruntez pas la bretelle de sortie, Assistance au maintien de cap reprend sa vitesse programmée.

Dans une région où la circulation est à droite, cela ne se produit que lorsque vous activez le clignotant droit quand vous occupez la voie la plus à droite et que vous êtes à 50 m (164 pi) d'une sortie. Il en est de même dans les régions où la circulation est à gauche, lorsque vous activez le clignotant gauche alors que vous roulez dans la voie la plus à gauche à moins de 50 m (154 pi) d'une sortie.

**REMARQUE :** Si la Navigation avec Assistance au maintien de cap est activée, Model X effectuera un changement de voie basé sur l'itinéraire pour entrer dans la voie de sortie et emprunter la bretelle de sortie si nécessaire pour suivre l'itinéraire de navigation.

Lorsqu'il est activé durant le passage sur un échangeur ou une bretelle de sortie d'autoroute, le Régulateur de vitesse dynamique peut réduire votre vitesse définie en incréments de 5 mi/h (5 km/h) jusqu'à une vitesse aussi basse que 25 mi/h (40 km/h) afin de mieux correspondre aux vitesses signalées par d'autres véhicules Tesla qui ont circulé à cet emplacement. Pour ignorer cela et continuer de rouler à votre vitesse définie, appuyez sur la pédale d'accélération. La nouvelle vitesse définie est maintenue pour toute la durée du passage sur l'échangeur ou la bretelle de sortie (à moins de l'ignorer ou de désactiver Assistance au maintien de cap) Après le passage sur l'échangeur ou la bretelle de sortie, la vitesse définie peut retrouver sa valeur précédente ou se modifier selon le nouvel emplacement. Par exemple, si vous empruntez une autre autoroute, la vitesse de croisière définie revient à la vitesse précédant le passage sur l'échangeur.



**AVERTISSEMENT :** Dans certains cas (comme en cas d'insuffisance de données), le Régulateur de vitesse dynamique peut ne pas réduire automatiquement la vitesse définie en passant sur un échangeur ou une bretelle de sortie d'autoroute. Ne vous fiez pas au Régulateur de vitesse dynamique pour fixer une vitesse de croisière appropriée. Tesla recommande de conduire à une vitesse sécuritaire adaptée aux conditions routières tout en respectant les limites de vitesse indiquées.

Lorsque vous roulez sur la bretelle d'entrée d'une autoroute à accès contrôlé, l'Assistance au maintien de cap ajuste la vitesse de croisière à la limite de vitesse de l'autoroute, en plus de toute tolérance que vous avez définie. Si la Navigation avec Assistance au maintien de cap est activée, elle se désactive lorsque vous quittez l'autoroute à accès contrôlé (voir [Annulation Assistance au maintien de cap à la page 142](#)). Dans ce cas, l'Assistance au maintien de cap demeure activée.

### Accélération au dépassement

Enclenchez momentanément le clignotant pour faire accélérer le véhicule Model X vers le véhicule qui vous précède. En maintenant momentanément le levier des clignotants, vous pouvez accélérer rapidement jusqu'à la vitesse programmée sans avoir à appuyer sur la pédale d'accélérateur aussi longtemps que nécessaire :

- Régulateur de vitesse dynamique est en marche et détecte un véhicule devant vous.
- Aucun obstacle ou véhicule n'est détecté dans la voie de destination.
- Model X roule à une vitesse inférieure à la vitesse établie, mais à plus de 72 km/h.

**REMARQUE :** Si l'Assistance au maintien de cap est activée et que vous enclenchez complètement le clignotant, Model X changera de voie automatiquement (voir [Changement de voie automatique à la page 139](#)).

Model X cesse d'accélérer lorsque vous atteignez la vitesse de croisière définie, si le changement de voie prend trop de temps ou si le véhicule Model X se rapproche trop du véhicule qui précède. Model X arrête également d'accélérer si vous déclenchez le clignotant.

### Avertissement de feu de circulation et de panneau d'arrêt

Lorsque l'Assistance au maintien de cap est utilisé, le véhicule Model X affiche un avertissement sur le groupe d'instruments et émet un signal sonore s'il détecte que vous êtes susceptible de passer sur un feu rouge ou de manquer un panneau d'arrêt. Dans ce cas, **INTERVENEZ IMMÉDIATEMENT!**

Les avertissements sonores et visuels s'annulent après quelques secondes, ou lorsque vous appuyez sur la pédale de frein, selon la première éventualité.



L'Avertissement de feu de circulation et de panneau d'arrêt ne procure que des avis. Il ne ralentit pas ou n'arrête pas le véhicule Model X aux feux rouges, aux panneaux d'arrêt, aux marquages au sol, etc. Si votre véhicule est équipé du Contrôle des feux de circulation et des panneaux d'arrêt, vous pouvez activer cette fonction pour que votre véhicule Model X s'arrête automatiquement aux feux de circulation et aux panneaux d'arrêt (voir [Contrôle des feux de circulation et des panneaux d'arrêt à la page 147](#)).

## Véhicules d'urgence

Si cette fonction est disponible dans votre marché, Model X réduit automatiquement la vitesse de conduite lorsque les feux d'un véhicule d'urgence sont détectés lors de l'utilisation de l'Assistance au maintien de cap la nuit sur une route à grande vitesse. Lorsque cela se produit, le groupe d'instruments affiche un message vous informant du ralentissement. Vous entendrez également un signal sonore et vous verrez un rappel de garder vos mains sur le manche de conduite (ou volant). Lorsque le véhicule d'urgence détecté passe ou que ses lumières sont hors du champ de vision du véhicule, l'Assistance au maintien de cap reprend la vitesse de croisière. Sinon, vous pouvez appuyer sur l'accélérateur pour reprendre votre vitesse de croisière.

Ne vous fiez jamais aux fonctions de l'Assistance au maintien de cap pour établir la présence de véhicules d'urgence. Model X peut ne pas détecter les feux des véhicules d'urgence. Gardez toujours vos yeux sur la route et soyez prêt à réagir.

## Reprenez le contrôle immédiatement

Dans les situations où l'Conduite automatique ne parvient pas à diriger Model X, un signal d'avertissement retentit et le groupe d'instruments affiche le message suivant.



**Reprenez le contrôle immédiatement**

Lorsque ce message s'affiche, **reprenez immédiatement les commandes**.

## Attention du conducteur

Assistance au maintien de cap requièrent l'attention du conducteur. **Lorsque la fonctionnalité manche de conduite (ou volant) est activée, vos mains doivent rester en tout temps sur l'Assistance au maintien de cap et vous devez surveiller les alentours du véhicule, la route et ses autres usagers.**

Assistance au maintien de cap affiche temporairement un message rappelant au conducteur d'appliquer une légère force sur le manche de conduite (ou volant) :



Tournez légèrement le volant

Assistance au maintien de cap détecte vos mains en reconnaissant une légère résistance lorsque le manche de conduite (ou volant) tourne, ou lorsque vous tournez très légèrement le manche de conduite (ou volant) manuellement, mais pas assez fort pour reprendre le contrôle. De plus, la fonctionnalité Assistance au maintien de cap peut utiliser la caméra de l'habitacle (le cas échéant) pour surveiller la position des mains du conducteur sur le manche de conduite (ou volant). Si le véhicule Model X ne détecte pas de mains sur le manche de conduite (ou volant), l'écran tactile clignote et des signaux sonores finissent par retentir à répétition.

Ne manipulez pas d'appareils portatifs lorsque vous utilisez Assistance au maintien de cap.

Si vous ignorez à plusieurs reprises les messages vous demandant d'appliquer une légère force sur le manche de conduite (ou volant) ou d'être attentif, la Assistance au maintien de cap se désactive pour le reste du trajet et affiche le message suivant vous demandant de conduire manuellement. Si vous ne passez pas en conduite manuelle, Assistance au maintien de cap émet un avertissement sonore continu, active les feux de détresse et ralentit le véhicule jusqu'à son arrêt complet.



**Conduite automatique temporairement désactivée**  
**Avertissements d'attention du conducteur ignorés**

## Suspension de la conduite automatique

L'utilisation de l'Conduite automatique sera suspendue si une utilisation inappropriée est détectée.

L'utilisation de Assistance au maintien de cap (le cas échéant) et de Conduite entièrement automatique (supervisée) est suspendue pendant une semaine lorsque vous ou une autre personne conduisant votre véhicule recevez cinq « fautes ». Un retrait se produit lorsque le système Conduite automatique se désactive pour le reste du trajet une fois que le conducteur reçoit plusieurs avertissements visuels et audio pour des raisons d'inattention.

Vous pouvez voir le nombre de fautes restantes avant que l'accès à Conduite automatique ne soit suspendu en touchant **Commandes > Conduite automatique**.

Un retrait est annulé après une demi-semaine (3,5 jours), à condition que vous ne receviez pas un autre retrait pendant cette période.



## Assistance au maintien de cap

---

**REMARQUE :** Si votre accès à Assistance au maintien de cap (le cas échéant) et à Conduite entièrement automatique (supervisée) est suspendu, vous pourrez toujours utiliser le Régulateur de vitesse dynamique et toutes les fonctions de sécurité actives seront toujours activées.

Certaines situations pouvant exiger l'intervention du conducteur, vous devez reprendre immédiatement le contrôle pour maintenir une conduite sécuritaire. Les désactivations effectuées par le conducteur ne sont pas considérées comme une utilisation inappropriée.



**REMARQUE :** Selon la région, la configuration du véhicule, les options achetées, le matériel Conduite automatique et la version logicielle, votre véhicule n'est peut-être pas doté de Contrôle des feux de circulation et des panneaux d'arrêt ou cette fonction peut ne pas fonctionner exactement comme décrite. Contrôle des feux de circulation et des panneaux d'arrêt est disponible pour certains véhicules Tesla. Pour vérifier si votre véhicule est doté d'une fonction Conduite automatique précise, consultez le manuel du propriétaire sur l'écran tactile de votre véhicule ou touchez **Commandes** > **Conduite automatique**. La disponibilité des fonctions dépend de la configuration, de la région, du modèle, de la version et de l'année modèle du véhicule.

**REMARQUE :** Contrôle des feux de circulation et des panneaux d'arrêt est une fonction bêta et elle fonctionne mieux sur les routes où des véhicules Tesla roulent fréquemment. Contrôle des feux de circulation et des panneaux d'arrêt tente d'arrêter le véhicule à tous les feux de circulation et même aux feux verts.

Contrôle des feux de circulation et des panneaux d'arrêt est conçu pour reconnaître les feux de circulation et les panneaux d'arrêt et faire ralentir votre véhicule Model X jusqu'à ce qu'il s'immobilise, et ce, lorsque le Régulateur de vitesse adaptatif ou l'Assistance au maintien de cap est activé. Pour détecter les feux de circulation, dont les feux verts, les feux clignotants jaunes et les feux qui ne sont pas en fonction, ainsi que les panneaux d'arrêt et les marquages routiers, cette fonction utilise les caméras orientées vers l'avant, en plus des données GPS. Lorsque le véhicule Model X s'approche d'une intersection, groupe d'instruments affiche un avis vous avertissant de son intention de ralentir. Vous devez confirmer votre intention au véhicule Model X de poursuivre ou de vous arrêter à la ligne rouge affichée sur la visualisation de conduite du groupe d'instruments.



**AVERTISSEMENT :** Ne présumez pas et ne tentez **JAMAIS** de prédire quand et où la Contrôle des feux de circulation et des panneaux d'arrêt s'arrêtera ou poursuivra à une intersection ou à un marquage routier. Du point de vue du conducteur, le comportement du Contrôle des feux de circulation et des panneaux d'arrêt peut sembler inconsistant. Restez toujours attentif à la route et soyez prêt à réagir en tout temps. Le conducteur est responsable de choisir si le véhicule doit s'arrêter ou poursuivre sa route à une intersection. Ce n'est pas au Contrôle des feux de circulation et des panneaux d'arrêt d'établir s'il est sécuritaire ou convenable de s'arrêter ou de poursuivre à une intersection.

## Avant d'utiliser cette fonction

Avant d'utiliser Contrôle des feux de circulation et des panneaux d'arrêt, vous devez :

- Vous assurer que les caméras orientées vers l'avant ne sont pas obstruées (voir [Nettoyer une caméra à la page 239](#)) et qu'elles sont étalonnées (voir [Conduire pour étalonner les caméras à la page 25](#)). Contrôle des feux de circulation et des panneaux d'arrêt repose sur la capacité des caméras à détecter les feux de circulation, les panneaux d'arrêt et les marquages routiers.
- Assurez-vous que la version la plus récente des données cartographiques a été téléchargée dans le véhicule Model X. Même si le Contrôle des feux de circulation et des panneaux d'arrêt utilise principalement les données visuelles provenant des caméras du véhicule, la fonction est plus précise lorsque le véhicule utilise les données cartographiques les plus récentes. Afin de vérifier quelle version des cartes est téléchargée sur votre véhicule, touchez **Contrôles** > **Logiciel**. Pour procéder à la mise à jour des cartes, vous devez vous connecter à un réseau Wi-Fi (voir [Mises à jour des cartes à la page 201](#)).
- Activer la fonction. Avec le véhicule en mode Stationnement, touchez **Commandes** > **Conduite automatique** puis touchez **Contrôle des feux de circulation et des panneaux d'arrêt**. Une fois activé, Contrôle des feux de circulation et des panneaux d'arrêt fonctionne chaque fois que Régulateur de vitesse dynamique ou Assistance au maintien de cap est actif.

## Comment ça fonctionne

Lorsque le Contrôle des feux de circulation et des panneaux d'arrêt est activé et que vous utilisez l'Régulateur de vitesse dynamique, Assistance au maintien de cap, Conduite entièrement automatique (supervisée), le groupe d'instruments affiche un message vous informant qu'un feu de circulation, un panneau d'arrêt ou un marquage routier a été détecté sur votre route. Alors qu'il approche d'un emplacement où il serait nécessaire de s'arrêter, **même à une intersection où le feu est vert**, Model X le véhicule ralentit et une ligne rouge s'affiche à l'endroit où le véhicule Model X s'arrêtera. Pour continuer à traverser l'intersection, même si le feu est vert, vous devez appuyer brièvement sur la pédale d'accélérateur pour donner au véhicule la permission de continuer. Lorsque vous aurez confirmé que vous voulez poursuivre, la ligne rouge d'arrêt devient grise et le véhicule Model X traverse l'intersection puis reprend la vitesse définie.

**REMARQUE :** Si le véhicule Model X approche d'un feu vert et qu'il détecte que le véhicule précédent poursuit sa route, le véhicule Model X traverse l'intersection sans exiger votre confirmation, à condition que vous ne vous trouviez pas dans une voie de virage et que le véhicule peut détecter que vos mains sont sur le manche de conduite (ou volant).



## Contrôle des feux de circulation et des panneaux d'arrêt

**REMARQUE :** Si, après avoir appuyé brièvement sur la pédale d'accélérateur pour confirmer que vous voulez continuer à traverser l'intersection, le feu change avant que vous n'entriez dans l'intersection (par exemple, le feu passe du vert au jaune ou du jaune au rouge), Model X peut déterminer qu'il n'est pas approprié de continuer. Par conséquent, le véhicule Model X s'arrête et vous devez appuyer sur l'accélérateur pour poursuivre votre route. Il est donc de votre responsabilité, en tout temps, de vous assurer que le véhicule s'arrête ou accélère de façon sécuritaire et appropriée.

**AVERTISSEMENT :** Le Contrôle des feux de circulation et des panneaux d'arrêt ne fait pas tourner le véhicule Model X dans une intersection sauf si la Conduite entièrement automatique (supervisée) est engagée. Lorsqu'il se trouve dans une voie de virage, le véhicule Model X s'arrête à la ligne d'arrêt rouge. Pour continuer, appuyez brièvement sur la pédale d'accélérateur —Model X continue *tout droit* en traversant l'intersection (même dans une voie de virage), alors vous DEVEZ conduire manuellement Model X à travers l'intersection (ce qui annule la fonction d'Assistance au maintien de cap).

Contrôle des feux de circulation et des panneaux d'arrêt est conçu pour fonctionner tel que décrit uniquement lorsque les conditions suivantes sont remplies :

- L'une des fonctionnalités Conduite automatique suivantes est activée :
  - Régulateur de vitesse dynamique
  - Assistance au maintien de cap
- Les caméras sont en mesure de détecter un feu de circulation, un panneau d'arrêt ou un marquage routier (par exemple, les caméras sont libres de toute obstruction et la vue jusqu'au feu de circulation, au panneau d'arrêt ou à la signalisation routière est dégagée).
- groupe d'instruments du véhicule Model X affiche sur votre route un feu de circulation en « gras ». Model X ne reconnaît pas les feux de circulation que groupe d'instruments affiche de façon effacée. Si un feu de circulation ne se trouve pas directement devant la caméra (par exemple, il est placé en angle de la vue de la caméra ou situé dans une ligne adjacente), groupe d'instruments l'affichera de façon effacée et le véhicule Model X ne ralentira pas et ne s'arrêtera pas.

**AVERTISSEMENT :** Si groupe d'instruments n'affiche pas une ligne rouge à une intersection, le véhicule Model X ne ralentit pas et ne s'arrête pas. Il incombe au conducteur de rester vigilant aux intersections et de vérifier les conditions de la circulation afin de juger si le véhicule devrait s'arrêter et agir conséquemment.

**AVERTISSEMENT :** Vous ne devez jamais dépendre du Contrôle des feux de circulation et des panneaux d'arrêt pour juger s'il est nécessaire de s'arrêter ou de poursuivre aux intersections. Conduisez attentivement et surveillez la route en portant une attention particulière à la chaussée, aux intersections, aux conditions de la circulation, aux passages pour piétons et aux autres automobilistes. Le conducteur est toujours responsable de choisir si le véhicule doit s'arrêter ou poursuivre sa route aux intersections. Soyez toujours prêt à réagir. Le non-respect de cette consigne peut entraîner des blessures ou la mort.

**AVERTISSEMENT :** Dans certaines situations, le Contrôle des feux de circulation et des panneaux d'arrêt peut détecter, par erreur, un feu de circulation ou un panneau d'arrêt, ce qui fera ralentir soudainement le véhicule Model X. Soyez prêt à agir en tout temps.

**AVERTISSEMENT :** Vous devez appuyer brièvement sur la pédale d'accélérateur pour confirmer que vous voulez traverser une intersection, peu importe l'état du feu de circulation. Si vous ne confirmez pas, le véhicule Model X s'arrête à la ligne rouge affichée sur groupe d'instruments, même s'il n'aurait pas dû le faire. Si votre véhicule s'arrête à un feu vert, les autres conducteurs seront probablement surpris et une collision peut se produire et causer des blessures ou la mort. Voilà pourquoi, vous devez toujours être attentif aux intersections et vous préparer à freiner ou à accélérer vous-même à tout moment selon l'événement.

**AVERTISSEMENT :** Même si vous voyez clairement un feu de circulation, un arrêt ou un marquage routier, ne présumez jamais (surtout à une intersection complexe ou lorsque le feu de circulation ou le panneau est partiellement obstrué, etc.) que le véhicule Model X peut également bien le voir et répondre conséquemment.







**AVERTISSEMENT :** Même les données cartographiques les plus récentes ne comprennent pas tous les feux de circulation et tous les panneaux d'arrêt. Par conséquent, le Contrôle des feux de circulation et des panneaux d'arrêt repose grandement sur la capacité des caméras à détecter les feux de circulation, les panneaux d'arrêt, les marquages routiers, etc. Donc, le véhicule Model X peut ignorer une intersection qui serait impossible à voir par les caméras (par exemple, si la vue est obstruée par un arbre, un véhicule ou un objet imposant ou qu'elle se trouve juste avant ou après une pente abrupte ou un tournant prononcé).

**AVERTISSEMENT :** Le contrôle des feux de circulation et des panneaux d'arrêt ne remplace pas une conduite attentive et un bon jugement.





## Feux de circulation

Lorsque vous conduisez avec Assistance au maintien de cap ou Régulateur de vitesse dynamique engagé et Contrôle des feux de circulation et des panneaux d'arrêt activé, Model X est conçu pour réagir comme suit à l'approche des intersections contrôlées par un feu de circulation :

Type de feu de circulation	Réponse prévue du véhicule
  	<p>À un feu vert ou à un feu qui ne fonctionne pas (éteint), le véhicule Model X ralentit.</p> <p>Si vous suivez un véhicule qui poursuit sa route à une intersection, une ligne d'arrêt verte s'affiche sur groupe d'instruments et, à condition que vos mains soient détectées sur le manche de conduite (ou volant), votre véhicule Model X traversera également l'intersection.</p> <p>Si aucune voiture n'est devant vous, le groupe d'instruments affiche une ligne d'arrêt rouge. Vous devez confirmer que vous voulez continuer à traverser l'intersection en appuyant brièvement sur la pédale d'accélérateur. Si vous ne confirmez pas, le véhicule Model X s'arrête à la ligne rouge d'arrêt affichée sur groupe d'instruments.</p> <p><b>REMARQUE :</b> Model X reprend sa vitesse de croisière définie lorsqu'il traverse l'intersection tout en prenant en considération la vitesse du véhicule devant vous.</p>
  	<p>Model X ralentit et s'arrête complètement à la ligne rouge affichée sur groupe d'instruments. Lorsque vous voulez continuer à traverser l'intersection (par exemple, le feu redevient vert ou une fois que Model X est complètement arrêté), vous devez appuyer brièvement sur la pédale d'accélérateur.</p>
  	<p>Model X ralentit et s'arrête complètement à la ligne rouge affichée sur groupe d'instruments. Lorsque vous voulez traverser l'intersection (par exemple, le feu redevient vert), vous devez appuyer brièvement sur la pédale d'accélérateur.</p> <p><b>REMARQUE :</b> Si le feu de circulation change <i>après</i> que vous ayez confirmé vouloir poursuivre (par exemple, le feu vert tourne au jaune), le véhicule Model X peut s'arrêter, surtout si le véhicule Model X détermine qu'il peut le faire de façon sécuritaire avant d'entrer dans l'intersection.</p> <p><b>REMARQUE :</b> Model X n'est pas conçu pour traverser une intersection lorsque le feu est rouge ou si le feu change au jaune dans des situations où il peut s'arrêter de façon sécuritaire avant l'intersection.</p> <p><b>REMARQUE :</b> Vous pouvez reprendre le contrôle de la conduite à tout moment en freinant pour désactiver l'Assistance au maintien de cap ou le Régulateur de vitesse dynamique.</p>



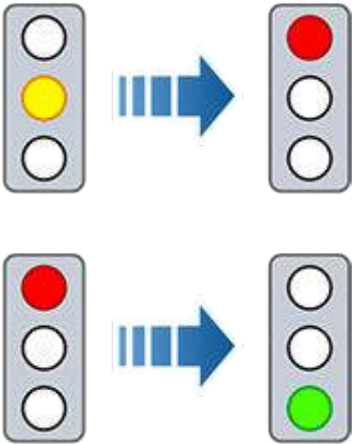

## Contrôle des feux de circulation et des panneaux d'arrêt

Type de feu de circulation	Réponse prévue du véhicule
	
	<p>Model X ralentit. Pour continuer, vous devez appuyer brièvement sur la pédale d'accélérateur. Si vous n'effectuez aucune manœuvre, le véhicule Model X s'arrête à la ligne rouge d'arrêt affichée sur groupe d'instruments.</p> <p><b>REMARQUE :</b> Pour empêcher Model X de s'arrêter et minimiser son ralentissement à l'approche, vous pouvez confirmer que vous souhaitez continuer en appuyant brièvement sur la pédale d'accélérateur à tout moment après que le groupe d'instruments affiche la ligne d'arrêt rouge. Model X reprend sa vitesse de croisière définie immédiatement après avoir reçu votre confirmation (prenant en considération la vitesse du véhicule devant vous).</p> <p><b>AVERTISSEMENT :</b> Approchez en portant attention et soyez prêt à freiner pour ralentir ou arrêter.</p>
	<p>Model X ralentit et s'arrête complètement à la ligne rouge affichée sur groupe d'instruments. Lorsque vous voulez traverser l'intersection (par exemple, lorsque le code de la route et les conditions indiquent qu'il est sécuritaire et légal de continuer), vous devez appuyer brièvement sur la pédale d'accélérateur.</p>

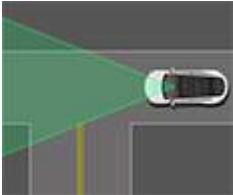
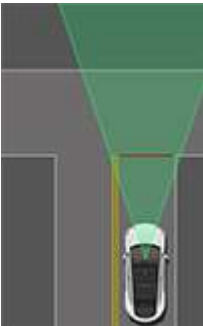

## Panneaux d'arrêt et marquages routiers

Lorsque vous conduisez avec Assistance au maintien de cap ou Régulateur de vitesse dynamique engagé et Contrôle des feux de circulation et des panneaux d'arrêt activé, Model X est conçu pour réagir comme suit à l'approche d'intersections contrôlées par des panneaux d'arrêt, des lignes d'arrêt ou des marquages routiers :

Type d'intersection	Réponse prévue du véhicule
 <p>Aucun contrôle de la circulation</p>  <p>Bras d'un carrefour en T</p>	<p>Model X assume qu'il a la priorité et il continue en ligne droite sans ralentir ni arrêter.</p>
 <p>Extrémité d'un carrefour en T</p>	<p>Si le véhicule Model X détecte un carrefour en T sur les données cartographiques, le véhicule Model X ralentit et s'arrête complètement à la ligne rouge affichée sur groupe d'instruments. Vous devez reprendre le contrôle de la direction et de l'accélération pour poursuivre.</p> <p><b>⚠️ AVERTISSEMENT :</b> Model X peut ne pas s'arrêter à un carrefour en T où il n'y a ni panneau d'arrêt ni ligne d'arrêt, ou encore, si le carrefour en T n'apparaît pas dans les données cartographiques. Soyez attentif pendant la conduite et toujours prêt à vous arrêter (lorsque nécessaire et/ou lorsqu'il est approprié de le faire).</p>
 <p>Panneau d'arrêt</p>	<p>Model X ralentit et s'arrête complètement à la ligne rouge affichée sur groupe d'instruments. Lorsque vous voulez traverser l'intersection, vous devez appuyer brièvement sur la pédale d'accélérateur.</p> <p><b>REMARQUE :</b> Si vous confirmez que vous voulez traverser une intersection contrôlée par un panneau d'arrêt en appuyant brièvement sur la pédale d'accélérateur avant que Model X ne s'arrête, votre confirmation est ignorée. Model X n'est pas conçu pour passer un panneau d'arrêt sans s'arrêter.</p> <p><b>REMARQUE :</b> Même si vous utilisez l'Assistance au maintien de cap et même si vous avez mis votre clignotant, vous devez tourner le manche de conduite (ou volant) vous-même (ce qui désactive l'Assistance au maintien de cap) pour tourner à une intersection.</p>

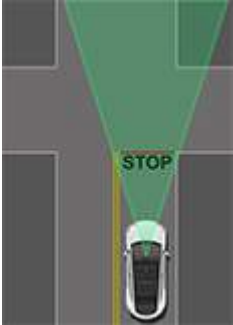

# Contrôle des feux de circulation et des panneaux d'arrêt

Type d'intersection	Réponse prévue du véhicule
 Panneau d'arrêt et marquage routier	
 Marquage routier	

**⚠ AVERTISSEMENT :** Model X ralentit et s'arrête également aux ronds-points. Vous devez prendre le volant (ce qui annule la fonction d'Assistance au maintien de cap) et appuyer brièvement sur la pédale d'accélérateur pour confirmer que vous voulez continuer à travers le rond-point.

**⚠ AVERTISSEMENT :** Aux passages pour piétons, le véhicule Model X ralentit et pourrait s'arrêter, si le passage est contrôlé par un feu de circulation et si les caméras détectent des piétons, des cyclistes ou autres dans le passage pour piétons. Soyez particulièrement attentif aux passages pour piétons et soyez prêt à agir en tout temps. Le non-respect de cette consigne peut entraîner des blessures ou la mort.

## Limitations

En fonction de nombreuses circonstances et conditions environnementales différentes, Contrôle des feux de circulation et des panneaux d'arrêt peut ou non s'arrêter à :

- Aux passages à niveau.
- Aux zones d'accès interdit.
- Aux péages.
- Aux passages pour piétons.
- Aux panneaux de priorité et feux de circulation ou panneaux d'arrêt temporaires (comme dans les zones de construction).
- Les divers feux de circulation aux endroits dédiés pour faire des demi-tours, aux feux pour passage pour piétons ou croisements de pistes cyclables, aux feux indiquant les ouvertures et fermetures de voies.

De plus, le Contrôle des feux de circulation et des panneaux d'arrêt ne fonctionnera fort probablement pas comme prévu et peut se désactiver ou ne pas vouloir s'activer lorsqu'une ou plusieurs des conditions suivantes sont présentes :

- Lorsque vous poursuivez votre route à des intersections consécutives très près l'une de l'autre.
- La visibilité est mauvaise (forte pluie, neige, brouillard, etc.) ou les conditions météorologiques interfèrent avec le fonctionnement des caméras ou du capteur.



- Une source de lumière intense (lumière directe du soleil) interfère avec la vue de la caméra.
- Une caméra est obstruée, couverte, endommagée ou n'est pas bien étalonnée.
- Conduire sur une route en pente ou manœuvrer des tournants serrés et que les caméras n'arrivent pas à voir les feux de circulation ou les panneaux de circulation à venir.
- Le feu de circulation, le panneau d'arrêt ou le marquage routier est obstrué (par exemple, par un arbre, un gros véhicule, etc.).
- Model X s'approche très près du véhicule qui la précède, ce qui bloque la vue des caméras.



**AVERTISSEMENT :** La liste des limitations ci-dessus n'est pas exhaustive et d'autres raisons pourraient faire en sorte que le véhicule Model X ne réponde pas comme prévu. Plusieurs circonstances inattendues peuvent nuire à l'efficacité du Contrôle des feux de circulation et des panneaux d'arrêt. N'oubliez pas que même si vous utilisez cette fonction vous devez toujours conduire de façon responsable en portant attention à la route. Vous devez toujours être prêt à agir.





# Stationnement automatique

**REMARQUE :** Selon le marché, la configuration du véhicule, les options achetées, le matériel Conduite automatique et la version du logiciel, votre véhicule peut ne pas être doté de la fonctionnalité Stationnement automatique.

Stationnement automatique utilise des données pour simplifier le stationnement sur la voie publique en manœuvrant le véhicule Model X dans les espaces de stationnement parallèle et perpendiculaire.

**REMARQUE :** Stationnement automatique n'est pas disponible lorsque l'Régulateur de vitesse dynamique est activée. Pour utiliser Stationnement automatique, activez Assistance au maintien de capou Conduite entièrement automatique (supervisée) en touchant **Commandes > Conduite automatique**.

 **AVERTISSEMENT :** Il est de votre responsabilité de vous familiariser avec les limites de Stationnement automatique et les situations où elle peut ne pas fonctionner comme prévu. Pour en savoir plus, voir [Conduite automatique Limites et avertissements à la page 160](#).

 **ATTENTION :** N'utilisez pas Stationnement automatique si un objet, comme une boule d'attelage, un support à vélo ou une remorque, est fixé à l'attelage de remorquage. Stationnement automatique peut ne pas s'arrêter pour un dispositif d'attelage si le véhicule se stationne entre ou devant d'autres véhicules.

 **ATTENTION :** Stationnement automatique la performance de la fonction dépend de la capacité des caméras à déterminer la proximité du véhicule aux bordures, objets et autres véhicules. Assurez-vous que toutes les caméras sont propres et non obstruées avant chaque utilisation et avant d'utiliser les fonctionnalités décrites dans ce sujet (voir [Nettoyer une caméra à la page 239](#)). Des caméras et des capteurs (le cas échéant) sales et certaines conditions environnementales comme la pluie et des marquages de voies effacés peuvent réduire la performance. Si une caméra est obstruée ou aveuglée, Model X affiche un message sur groupe d'instruments et les fonctionnalités de l'Conduite automatique peuvent ne pas être disponibles.

## Paramètres

Stationnement automatique détecte les espaces de stationnement potentiels selon les paramètres suivants :

### Stationnement en bataille

- Vous devez rouler à moins de 8 mi/h (13 km/h). Si vous roulez trop vite, il est possible que le Stationnement automatique n'arrive pas à détecter votre espace de stationnement désiré.
- L'espace de stationnement doit être au moins aussi large que votre véhicule.

- L'espace de stationnement doit être doté d'au moins trois lignes visibles (comme des lignes de stationnement, des marquages routiers ou des bordures distinctes) pour que le véhicule puisse se stationner. Stationnement automatique peut ne pas fonctionner dans un garage, par exemple, si ce dernier n'a pas trois lignes de stationnement visibles.
- Stationnement automatique peut ne pas fonctionner sur des routes texturées, comme sur les routes pavées ou en briques.

### Stationnement parallèle

- Vous devez rouler à moins de 8 mi/h (13 km/h). Si vous roulez trop vite, il est possible que le Stationnement automatique n'arrive pas à détecter votre espace de stationnement désiré.
- Un véhicule doit être stationné devant ou derrière l'espace de stationnement désiré.

**REMARQUE :** Stationnement automatique ne fonctionne pas pour les places de stationnement en pente.

## Pour utiliser Stationnement automatique

Au volant, suivez ces étapes pour permettre au Stationnement automatique de stationner le véhicule Model X dans une place de stationnement :

1. En conduisant lentement, surveillez le groupe d'instruments (une fois vous être assuré que cela peut être fait en toute sécurité) pour détecter, avec l'Conduite automatique, tout espace potentiel de stationnement.

**REMARQUE :** Les espaces de stationnement détectés s'affichent seulement si la position du véhicule ou la situation dans la zone environnante permettent au Stationnement automatique de déterminer une trajectoire adéquate. Si le Stationnement automatique ne peut pas déterminer une trajectoire adéquate (par exemple, lors de la conduite dans une rue étroite dans laquelle le fait d'engager le véhicule dans la place de stationnement entraîne l'avant du véhicule dans la voie adjacente), vous pouvez repositionner le véhicule, trouver une autre place de stationnement ou stationner manuellement.



## Pour annuler le stationnement

Stationnement automatique annule la séquence de stationnement quand :

- Vous bougez manuellement le manche de conduite (ou volant).
- Vous changez les vitesses.
- Vous enfoncez la pédale de frein.
- Vous appuyez sur la molette de défilement de droite sur le manche de conduite (ou volant).
- La séquence de stationnement demande plus de sept manœuvres.

## Reprenez le contrôle immédiatement

Lorsque Stationnement automatique n'est pas en mesure de diriger le véhicule Model X, Stationnement automatique émet un signal sonore d'avertissement et affiche le message **Prendre la relève immédiatement**.

Ceci survient quand :

- Model X détecte qu'une porte est ouverte ou que le conducteur sort du véhicule.
- Une ou plusieurs caméra sont endommagées, sales, obstruées (par de la boue, de la glace ou de la neige, ou des produits adhésifs comme un emballage, des autocollants, etc.), ou ont une faible visibilité (due à une pluie torrentielle, de la neige, de la grêle, etc. ou à un faible éclairage).
- Votre vitesse excède 6 mi/h (10 km/h).
- Une situation de freinage d'urgence automatique se produit (voir [Assistance anticollision à la page 168](#)).

Lorsque ce message s'affiche, **Prendre la relève immédiatement**.

2. Déplacez la molette de défilement droite vers le haut ou vers le bas pour sélectionner une place de stationnement. Lorsque vous êtes prêt à vous stationner, appuyez sur le bouton droit de la molette de défilement et relâchez le manche de conduite (ou volant).
3. Stationnement automatique affiche un message lorsque le stationnement est terminé.

Si vous appuyez sur la pédale de frein lorsque la fonctionnalité Stationnement automatique stationne le véhicule Model X, le processus de stationnement s'annule.

**ATTENTION :** Model X ne freine pas si vous choisissez d'ignorer la vitesse actuelle en appuyant sur la pédale d'accélération lorsque Stationnement automatique est actif. Dans ce cas, Stationnement automatique s'annule si vous excédez 6 mi/h (10 km/h).

**AVERTISSEMENT :** Ne dépendez jamais du Stationnement automatique pour trouver une place de stationnement légale, convenable et sécuritaire. Stationnement automatique pourrait ne pas détecter un objet présent dans la place de stationnement. Effectuez toujours des contrôles visuels afin de vérifier que la place de stationnement est adaptée et dégagée.

**AVERTISSEMENT :** Quand Stationnement automatique dirige activement votre Model X :

- N'entravez pas les mouvements du manche de conduite (ou volant). Cela annulerait Stationnement automatique.
- Vérifiez continuellement votre environnement. Soyez prêt à utiliser les freins pour éviter les véhicules, les piétons ou les obstacles.
- Surveillez l'écran tactile pour vous assurer d'être conscient des instructions fournies par le Stationnement automatique.



## Sortie automatique

**REMARQUE :** Selon la région, la configuration du véhicule, les options achetées, le Conduite automatique matériel et la version logicielle, votre véhicule n'est peut-être pas doté de Sortie automatique intelligente améliorée et de Sortie automatique passive, ou les fonctionnalités peuvent ne pas fonctionner exactement comme décrites.

Sortie automatique vous permet de stationner et récupérer le véhicule Model X à l'aide de l'application mobile Tesla pendant que vous êtes debout à l'extérieur de votre véhicule.

Sortie automatique comprend Sortie automatique passive et Sortie automatique intelligente améliorée (ASS).

**Sortie automatique passive** déplace Model X vers l'avant et l'arrière pour entrer ou sortir d'une place de stationnement.

**Sortie automatique intelligente améliorée** est conçu pour vous permettre de faire venir Model X jusqu'à vous (en utilisant la localisation GPS de votre téléphone comme destination) ou jusqu'à un emplacement de votre choix, tout en évitant les obstacles et en s'arrêtant lorsque nécessaire.

Lorsque la Sortie automatique est active, il est recommandé de maintenir un champ de vision clair entre vous et Model X. Surveillez de près le véhicule et son environnement en tout temps et familiarisez-vous avec le [Limites et avertissements à la page 158](#).

### Avant d'utiliser cette fonction Sortie automatique

1. Activer Sortie automatique passive et Sortie automatique intelligente améliorée en touchant **Commandes > Conduite automatique > ASS (Sortie automatique intelligente améliorée)**. Après avoir lu attentivement et compris la fenêtre contextuelle, touchez **Oui**.
2. (Optionnel) Personnalisez les paramètres Sortie automatique.
  - **Son d'achèvement** : Sélectionnez un son qui sera diffusé à l'extérieur lorsque Model X atteint sa destination. Nécessite un système d'alerte piéton (voir [Système d'alerte piéton à la page 114](#)).
  - **Émissions en cas d'interruption** : Lorsqu'activé, Model X effectue un test du système d'émissions si votre session Sortie automatique est interrompue. Nécessite un système d'alerte piéton (voir [Système d'alerte piéton à la page 114](#)).
  - **Dégagement du pare-chocs** (Sortie automatique passive seulement) : Établissez la distance à laquelle vous souhaitez que Sortie automatique passive s'arrête par rapport à un objet détecté. Cette distance s'applique seulement aux objets que Sortie automatique passive détecte directement devant le véhicule Model X en marche avant, ou directement derrière le véhicule Model X en marche arrière.
  - **Appui continu requis** (Sortie automatique passive seulement) : Nécessite que vous mainteniez un bouton enfoncé sur l'application mobile pour continuer à déplacer Model X. Model X s'arrête lorsque le bouton est relâché.

**REMARQUE :** Exiger une pression continue (exiger une pression continue) est toujours activé.

3. (Optionnel) Activez le **mode Veille** : Pour que votre véhicule Model X soit prêt pour une Sortie automatique, et pour réduire le temps de réchauffement, activez le mode Veille. Lorsqu'il est activé, le mode Veille utilise l'énergie de la batterie. Lorsque le **mode Veille** est activé, vous pouvez conserver l'énergie de la batterie en désactivant le mode Veille aux emplacements suivants (voir [Domicile, maison et destinations favorites à la page 197](#)) :
  - **Exclure domicile** – Désactive le mode Veille au lieu que vous avez défini comme domicile dans votre liste de favoris.
  - **Exclure travail** – Désactive le mode Veille au lieu que vous avez défini comme travail dans votre liste de favoris.
  - **Exclure favoris** – Désactive le mode Veille à tous les emplacements compris dans votre liste de favoris.

Pour conserver l'énergie, Sortie automatique quitte automatiquement le **Mode veille** de minuit à 6 h et lorsque Model X est en mode Basse tension (voir [Mode Basse tension à la page 223](#)). Pendant ces heures, un retard survient, car Sortie automatique s'active.

Si Model X reste en mode Stationnement pendant plus de 24 heures, le **mode Veille** se désactive jusqu'à ce que le véhicule soit conduit de nouveau.

4. Téléchargez la dernière version de l'application mobile Tesla. *Sortie automatique requiert la version 4.38.0 ou ultérieure de l'application mobile Tesla.*
5. Assurez-vous que :
  - Votre téléphone est connecté à Model X et vous vous trouvez à environ 279 pieds (85 mètres) (voir [Plage de fonctionnement à la page 157](#)).
  - Vous êtes sur une propriété privée. Sortie automatique est conçu pour être utilisé exclusivement dans des stationnements et des entrées sur une propriété privée dont l'environnement vous est connu et prévisible.
  - Les caméras du véhicule sont entièrement étalonnées (voir [Conduire pour étalonner les caméras à la page 25](#)).
  - Vous avez un champ de vision clair de votre Model X.
  - Model X doit être en mode stationnement, ne doit pas recharger, et toutes les portes et tous les coffres doivent être fermés.
  - La pression des quatre pneus doit être de 34 PSI ou plus, comme indiqué par le système de surveillance de la pression des pneus (TPMS). Pour plus d'information sur la vérification et le maintien de la pression des pneus, voir [Soins et entretien des pneus à la page 231](#).



## Plage de fonctionnement

Pour utiliser la Sortie automatique, votre téléphone doit être connecté à Model X et se trouver à moins de 279 pi (85 mètres) du véhicule.

Si Sortie automatique éloigne Model X de plus de 279 pi (85 mètres) du téléphone connecté pendant que Sortie automatique est active, la vitesse du véhicule est limitée à 3 mi/h (5 km/h).

Si Model X est à plus de 328 pieds (100 mètres) du téléphone connecté, la Sortie automatique s'interrompt, et si Model X est à plus de 345 pieds (105 mètres), la Sortie automatique s'interrompt et se termine.

Lorsque le véhicule Model X est proche de la plage de fonctionnement de la fonctionnalité, ou l'a dépassée, l'application mobile Tesla fournit une rétroaction haptique et affiche un message. Si vous déplacez le véhicule vers une destination éloignée de vous, vous devrez peut-être suivre la voiture pour demeurer à l'intérieur de la plage de fonctionnement.

**REMARQUE :** Si Sortie automatique fonctionne pendant plus de 7,5 minutes en continu, Sortie automatique s'interrompt et Model X passe en mode Stationnement.

## Utilisation Sortie automatique

Suivez ces étapes pour utiliser Sortie automatique pour stationner ou récupérer votre Model X.

Les étapes suivantes décrivent comment opérer les deux Sortie automatique passive, lesquels font entrer Model X directement dans un espace de stationnement ou en sortir, et Sortie automatique intelligente améliorée, qui permet à Model X de contourner les obstacles et de venir à vous ou à l'emplacement choisi.

1. (Sortie automatique passive seulement) Alignez Model X avec l'espace de stationnement de sorte que Model X puisse suivre une trajectoire droite pour entrer ou sortir de l'espace, que ce soit en marche avant ou en marche arrière.
2. Ouvrez l'application mobile de Tesla, et appuyez sur **Sortie automatique**.  
L'application mobile affiche les flux de caméras en direct de Model X pour vous aider à déterminer si l'environnement du véhicule est dégagé.

**REMARQUE :** Pour visionner les flux de caméras en direct, votre appareil mobile doit être réglé comme clé téléphone pour Model X (voir [Clés à la page 27](#)). Chaque fois que vous regardez les flux de la caméra dans l'application mobile Tesla, les phares clignotent périodiquement. Si votre véhicule est équipé de la connectivité Premium, le flux de la caméra en direct partage la même limite de temps que la fonction **Voir caméra en direct** du mode Sentry, qui est de 1 heure (ou 15 minutes pour certaines régions) d'utilisation cumulée par jour (voir [Mode Sentinelle à la page 178](#)). Si votre véhicule n'est pas équipé de la connectivité Premium, le flux de la caméra est limité à 2 minutes. Cependant, il n'y a aucune limite au flux de la caméra lorsque Sortie automatique se déplace activement Model X, que Model X soit ou non équipé de la connectivité Premium.

3. (Sortie automatique intelligente améliorée seulement) **Venir à moi :** Placez-vous n'importe où à l'intérieur du cercle bleu dans un endroit qui vous permet de bien voir le véhicule Model X.



Touchez pour sélectionner le mode **Venir à moi**. Une fois sélectionné, l'icône devient bleu.

4. (Sortie automatique intelligente améliorée seulement) **Aller à la cible :** Appuyez sur l'icône du pointeur en croix, puis faites glisser la carte pour positionner l'épingle à la destination choisie. Pour changer l'emplacement par la suite, soulevez le doigt, repositionnez la carte, puis appuyez et maintenez enfoncé **Aller à la cible** encore une fois.



Touchez pour sélectionner le mode **Aller à la cible**. Une fois sélectionné, l'icône devient bleu.

5. Initiez la Sortie automatique en appuyant et en maintenant enfoncé :
  - **Avancer** ou **Reculer** (Sortie automatique passive).
  - **Venir à moi** (Sortie automatique intelligente améliorée).
  - **Aller à la cible** (Sortie automatique intelligente améliorée).
6. Model X passe en marche avant ou arrière, puis avance ou recule tranquillement (si vous utilisez Sortie automatique passive) vers votre emplacement (**Venir à moi**), ou vers l'emplacement sélectionné (**Aller à la cible**). De plus, les phares (ainsi que les plafonniers et, le cas échéant, les feux antibrouillard sont réglés sur **Allumés** et les essuie-glaces sont réglés sur **Auto**.

Si vous utilisez **Venir à moi** ou **Aller à la cible**, Model X contourne les obstacles selon le besoin. Si vous utilisez Sortie automatique passive, Model X tente d'éviter les obstacles tout en restant très près de son trajet initial. Sortie automatique passive n'est pas conçu pour contourner les obstacles bloquant le chemin de façon



## Sortie automatique

significative. If Model X n'est pas en mesure de contourner un obstacle, Sortie automatique passive s'interrompt et se termine.

L'application mobile affichera certains flux de caméras de Model X pour une meilleure supervision. Il est néanmoins recommandé d'avoir une ligne de vue directe sur le véhicule lors de la sortie automatique.

7. Pour arrêter Model X à tout moment, relâchez simplement le bouton **Avancer** ou **Reculer** ou le bouton **Venir à moi** ou **Aller à la cible**.

Pour reprendre Sortie automatique passive, maintenez à nouveau enfoncé le bouton **Avancer** ou **Reculer** dans l'application mobile Tesla.

De même, pour reprendre une session Sortie automatique intelligente améliorée, appuyez de nouveau sur **Venir à moi** ou **Aller à la cible**.

8. (Sortie automatique passive seulement) Quand Model X est dans la position souhaitée, relâchez le bouton **Avancer** ou **Reculer**. Quand vous relâchez le bouton, Model X arrête immédiatement de bouger et passe en mode Stationnement après quelques secondes.
9. (Sortie automatique intelligente améliorée seulement) Lorsque Model X est arrivé à votre emplacement (en mode **Venir à moi**) ou à l'emplacement choisi (en mode **Aller à la cible**), les feux de détresse clignotent pendant plusieurs secondes, Model X passe en mode Stationnement et l'application mobile affiche un message indiquant que la Sortie automatique est terminée.



**AVERTISSEMENT** : Lorsque vous relâchez le bouton pour arrêter la Model X, le véhicule arrête après un bref délai. Il est toutefois important que vous soyez, en tout temps, très attentif au trajet du véhicule et d'anticiper les obstacles que le véhicule pourrait ne pas détecter.

Sortie automatique s'annule, et vous devez la relancer lorsque :

- Une poignée de porte est engagée ou une porte est ouverte.
- Vous interagissez avec le véhicule manche de conduite (ou volant), la pédale de frein, la pédale d'accélérateur ou vous changez de vitesse.
- Le chemin de conduite est bloqué.
- Model X a parcouru la distance maximale de 1 558 pieds (475 mètres), ou s'est déplacé pendant plus de 7,5 minutes, depuis le début de la session de Sortie automatique.

**REMARQUE** : Si la Sortie automatique se déplace de Model X vers l'avant de 6 pieds (2 mètres) puis vers l'arrière de 3 pieds (1 mètre), cela est considéré comme un déplacement de 9 pieds (3 mètres).

- Votre téléphone entre en mode veille ou perd sa connectivité au véhicule Model X.
- Model X détecte un risque de sécurité.

## Limites et avertissements

Sortie automatique est désactivé quand :

- Model X est en mode Voiturier (voir [Mode Voiturier à la page 110](#)).
- Model X est en Mode Animal de compagnie (voir [Maintenir la climatisation, Mode Animal de compagnie et mode Camp à la page 185](#)).
- Model X est en Mode Piste de dragster (le cas échéant).

De plus, Sortie automatique intelligente améliorée est désactivé sur la voie publique. Sortie automatique intelligente améliorée est conçu pour être utilisé exclusivement dans des stationnements et des entrées sur une propriété privée dont l'environnement vous est connu et prévisible.



**AVERTISSEMENT** : Il est tout de même possible d'utiliser la Sortie automatique passive sur la voie publique. N'utilisez Sortie automatique passive sur la voie publique qu'avec une extrême prudence. N'utilisez pas Sortie automatique passive pour entrer sur une route.

Sortie automatique performance dépend de la capacité des caméras à déterminer la proximité du véhicule aux objets, aux gens, aux animaux et aux autres véhicules. Sortie automatique pourrait ne pas fonctionner comme prévu ou s'arrêter dans les situations suivantes :

- Un accessoire, tel qu'un support de porte-bagages, un attelage de remorque, une trousse de carrosserie, etc. est monté sur ou attaché à Model X. Lorsque la Sortie automatique conduit Model X de manière à éviter les obstacles détectés, elle ne prend pas en compte les accessoires qui dépassent de Model X.
- Une bordure relevée est détectée. Sortie automatique ne déplace pas le véhicule Model X sur des bords abrupts.
- Les conditions climatiques (forte pluie, neige, brouillard épais ou températures extrêmement chaudes ou froides) perturbent le fonctionnement de la caméra,
- Model X est en mode Remorque ou bien un accessoire est attelé.
- Les données GPS ne sont pas disponibles ou la couverture cellulaire est mauvaise.
- La surface de conduite n'est pas pavée.
- La trajectoire présente une pente de plus de 20 %. Sortie automatique est conçue pour fonctionner seulement sur des routes plates ou légèrement inclinées (pente maximale de 20 %). Quand la Sortie automatique se déplace Model X sur une pente de plus de 10 %, la vitesse



du véhicule est réduite à 3 mph (5 km/h). Sortie automatique peut ne pas fonctionner sur une pente supérieure à 10 % si les conditions sont mauvaises.

**⚠️ AVERTISSEMENT :** La liste ci-dessus ne représente pas une liste complète des situations qui pourraient interférer avec le fonctionnement adéquat de Sortie automatique. Il incombe au conducteur de maîtriser le véhicule Model X en tout temps. Prêtez une attention particulière lorsque Sortie automatique déplace le véhicule Model X, et soyez prêt à réagir immédiatement. Le non-respect de cette consigne peut entraîner des dommages matériels importants, des blessures graves ou la mort.

**REMARQUE :** Assurez-vous que toutes les caméras sont propres et non obstruées avant chaque utilisation et avant d'utiliser les fonctionnalités décrites dans ce sujet (voir [Nettoyer une caméra à la page 239](#)). Des caméras et des capteurs (le cas échéant) sales et certaines conditions environnementales comme la pluie et des marquages de voies effacés peuvent réduire la performance. Si une caméra est obstruée ou aveuglée, Model X affiche un message sur groupe d'instruments et les fonctionnalités de l'Conduite automatique peuvent ne pas être disponibles.

**⚠️ AVERTISSEMENT :** Sortie automatique est une fonction qui nécessite de garder les mains sur le volant. Vous devez surveiller en permanence les mouvements du véhicule et les environs et vous tenir prêt à reprendre le contrôle en tout temps. Il incombe au conducteur d'utiliser Sortie automatique intelligente améliorée et Sortie automatique passive de façon sécuritaire et responsable, et comme prévu. Sortie automatique est conçu pour être utilisé exclusivement dans des stationnements et des entrées sur une propriété privée dont l'environnement vous est connu et prévisible. Ne pas utiliser Sortie automatique intelligente améliorée sur des routes publiques. Utilisez Sortie automatique passive sur la voie publique seulement avec une extrême prudence. Vous êtes responsable de vous familiariser avec les limites de Sortie automatique (voir [Limites et avertissements à la page 158](#)).

**⚠️ AVERTISSEMENT :** Sortie automatique intelligente améliorée peut s'interrompre à tout moment. Si Sortie automatique intelligente améliorée s'arrête pour une raison de sécurité, Model X peut s'arrêter soudainement ou sans avertissement.

**⚠️ AVERTISSEMENT :** Anticipez toujours de devoir arrêter votre Model X. En fonction de la qualité de la connectivité entre votre téléphone et votre Model X, il peut y avoir un léger décalage entre le moment où vous relâchez le bouton et celui où la voiture s'arrête.

**⚠️ AVERTISSEMENT :** Faites preuve d'une extrême prudence si vous utilisez Sortie automatique dans des environnements où le mouvement des obstacles peut être imprévisible. Par exemple, en présence de personnes, d'enfants ou d'animaux.

**⚠️ AVERTISSEMENT :** Sortie automatique intelligente améliorée pourrait ne pas s'arrêter devant tous les objets (surtout les objets très bas, comme certaines bordures, ou les très hauts objets comme une tablette) et pourrait ne pas réagir à la circulation en sens contraire ou de côté. Model X ne peut pas détecter les obstacles situés dans les angles morts des caméras, près des ailes avant du véhicule. Soyez attentif et soyez prêt à arrêter le véhicule Model X à tout moment en relâchant le bouton sur l'application mobile.

**⚠️ AVERTISSEMENT :** Sortie automatique pourrait ne pas fonctionner adéquatement si un accessoire, tel qu'un support de porte-bagages, un attelage de remorque, une trousse de carrosserie, etc., est monté sur Model X ou y est attaché. Lorsque la Sortie automatique conduit Model X de manière à éviter les obstacles détectés, elle ne prend pas en compte les accessoires qui dépassent de Model X. Soyez attentif et soyez prêt à arrêter le véhicule Model X à tout moment en relâchant le bouton sur l'application mobile.

**⚠️ AVERTISSEMENT :** Model X ne peut détecter les obstacles situés dans l'angle mort des caméras près des ailes avant du véhicule, les obstacles très étroits et les obstacles suspendus à un plafond (comme les bicyclettes). En outre, de nombreux facteurs imprévisibles peuvent entraver la capacité de Sortie automatique à entrer dans un espace de stationnement ou à en sortir et, par conséquent, Sortie automatique pourrait ne pas déplacer le véhicule Model X correctement. Vous devez donc surveiller en permanence les mouvements du véhicule et les environs, et vous tenir prêt à immobiliser votre Model X à tout moment.



## Conduite automatique Limites et avertissements

**REMARQUE :** Selon la région, la configuration du véhicule, les options achetées, le matériel Conduite automatique et la version logicielle, votre véhicule n'est peut-être pas doté de ces fonctions ou ces dernières peuvent ne pas fonctionner exactement comme selon leur description.

Assurez-vous que toutes les caméras sont propres et non obstruées avant chaque utilisation et avant d'utiliser les fonctionnalités décrites dans ce sujet (voir [Nettoyer une caméra à la page 239](#)). Des caméras et des capteurs (le cas échéant) sales et certaines conditions environnementales comme la pluie et des marquages de voies effacés peuvent réduire la performance. Si une caméra est obstruée ou aveuglée, Model X affiche un message sur groupe d'instruments et les fonctionnalités de l'Conduite automatique peuvent ne pas être disponibles.

Avant de pouvoir utiliser les fonctionnalités de l'Conduite automatique, et après certaines visites d'entretien, vous devez parcourir une courte distance pour calibrer les caméras. Pour en savoir plus, voir [Conduire pour étalonner les caméras à la page 25](#).

De plus, ces fonctionnalités peuvent ne pas fonctionner comme prévu lorsque :

- La route présente des virages serrés ou des dénivelés importants.
- La signalisation routière est peu claire, imprécise ou mal entretenue.
- La visibilité est mauvaise (en raison de fortes pluies, de neige, de grêle, etc. ou de routes mal éclairées la nuit)
- Vous conduisez dans un tunnel ou à côté d'un diviseur d'autoroute qui gêne la vue de la ou des caméras.
- Une source de lumière intense (notamment des phares ou la lumière directe du soleil) interfère avec le champ de vision de la ou des caméras.

La liste ci-dessus ne représente pas une liste complète des situations qui pourraient interférer avec le fonctionnement adéquat des fonctionnalités Conduite automatique. Pour en savoir plus, voir [Limitations et alertes à la page 160](#).



**AVERTISSEMENT :** Lisez attentivement les limites et avertissements suivants avant d'utiliser Conduite automatique. Tout manquement à ces avertissements et directives peut entraîner des dommages à la propriété, des blessures graves et voire même la mort.

### Régulateur de vitesse dynamique

Lors de l'utilisation du Régulateur de vitesse dynamique, **il incombe au conducteur de rester vigilant, de conduire prudemment et de garder le contrôle du véhicule à tout moment.** Maintenez toujours les yeux sur la route lorsque vous conduisez et soyez toujours prêt à réagir au besoin.

De plus, il est de la responsabilité du conducteur de rouler à une vitesse sécuritaire et de maintenir une distance de sécurité en fonction des conditions routières et des limites de vitesse applicables. Tenez compte des limites suivantes lorsque Régulateur de vitesse dynamique est actif.

- Il peut arriver, dans certaines situations, que la vitesse de croisière ne change pas même si la limite de vitesse change.
- Régulateur de vitesse dynamique n'ajuste pas la vitesse de conduite en fonction de l'état des routes et des conditions de conduite. N'utilisez pas le Régulateur de vitesse dynamique sur des routes sinueuses avec des virages en lacet, sur des routes verglacées ou glissantes, ou lorsque les conditions atmosphériques (forte pluie, neige, brouillard, etc.) rendent inadaptée la conduite à vitesse constante.
- Ne vous fiez pas au régulateur de vitesse adaptatif pour maintenir une distance précise ou adéquate derrière le véhicule qui le précède.
- Régulateur de vitesse dynamique peut ne pas être en mesure de contrôler adéquatement la vitesse du véhicule en raison d'une capacité de freinage limitée ou de collines. Il peut également mal évaluer la distance par rapport au véhicule précédent. Le fait de conduire dans une descente peut augmenter la vitesse, ce qui pourrait amener la Model X à dépasser sa vitesse définie (et potentiellement la limite de vitesse).
- Régulateur de vitesse dynamique peut occasionnellement freiner la Model X alors que cela n'est pas nécessaire ou alors que vous ne vous y attendez pas. Ceci peut arriver quand vous suivez un véhicule de trop près, quand le système détecte des véhicules ou des objets situés dans les voies adjacentes (surtout dans les courbes), etc.
- En raison des limites inhérentes du système GPS embarqué, il se peut que vous connaissiez des situations où le véhicule Model X ralentit, tout particulièrement près de bretelles de sortie d'autoroute où une courbe est détectée ou que vous vous rendez à une destination sans suivre le trajet.
- Dans certains cas (comme en cas d'insuffisance de données), le Régulateur de vitesse dynamique peut ne pas réduire automatiquement la vitesse définie en passant sur un échangeur ou une bretelle de sortie d'autoroute.
- Régulateur de vitesse dynamique peut ne pas détecter tous les objets et, en particulier lorsque vous roulez à plus de 80 km/h (50 mph), peut ne pas freiner/décélérer lorsqu'un véhicule ou un objet se trouve partiellement dans la voie de circulation ou lorsqu'un véhicule que vous suivez sort de votre trajectoire de conduite et qu'un véhicule ou un objet immobile ou lent se trouve devant vous.
- Régulateur de vitesse dynamique peut réagir à des véhicules ou à des objets qui n'existent pas ou qui ne se trouvent pas dans votre voie de circulation, provoquant un ralentissement inutile ou inapproprié du Model X.



**AVERTISSEMENT :** Le régulateur de vitesse adaptatif pourrait ne pas fonctionner comme prévu dans les situations suivantes :

- La route présente des virages serrés ou des dénivelés importants.
- La signalisation routière est peu claire, imprécise ou mal entretenue.
- La visibilité est mauvaise (en raison de fortes pluies, de neige, de grêle, etc. ou de routes mal éclairées la nuit)
- Vous conduisez dans un tunnel ou à côté d'un diviseur d'autoroute qui gêne la vue de la ou des caméras.
- Une source de lumière intense (notamment des phares ou la lumière directe du soleil) interfère avec le champ de vision de la ou des caméras.

**AVERTISSEMENT :** La liste ci-dessus ne représente pas une liste complète des situations qui pourraient interférer avec le fonctionnement adéquat de Régulateur de vitesse dynamique. Régulateur de vitesse dynamique peut annuler à tout moment et sans raison. Sur la route, surveillez toujours ce qui se passe devant vous et soyez prêt à réagir en tout temps. Il incombe au conducteur de maîtriser le véhicule Model X en tout temps.

**AVERTISSEMENT :** Le régulateur de vitesse adaptatif est conçu pour le confort de conduite. Il ne s'agit pas d'un dispositif permettant de prévenir ou d'éviter une collision. Ne vous fiez jamais à Régulateur de vitesse dynamique pour ralentir convenablement le véhicule Model X. Sur la route, surveillez toujours ce qui se passe devant vous et soyez prêt prendre les mesures correctives. Le non-respect de cette consigne peut entraîner de graves blessures ou la mort.

**AVERTISSEMENT :** Bien que le Régulateur de vitesse dynamique soit capable de détecter les piétons et les cyclistes, ne vous fiez jamais à Régulateur de vitesse dynamique pour ralentir la Model X de manière appropriée. Le non-respect de cette consigne peut entraîner de graves blessures ou la mort.

## Assistance au maintien de cap

**AVERTISSEMENT :** Assistance au maintien de cap nécessite de garder les mains sur le volant. Gardez vos mains sur le volant en tout temps, soyez conscient des conditions de la route et de la circulation environnante et soyez toujours prêt à prendre des mesures immédiates. Le non-respect de ces instructions peut entraîner des dommages et des blessures graves, voire mortelles.

**AVERTISSEMENT :** Assistance au maintien de cap doit être utilisée que sur les autoroutes à accès contrôlé et le chauffeur doit être alerte. N'utilisez pas Assistance au maintien de cap dans des zones en construction ou dans des zones où circulent des cyclistes ou des piétons.

**AVERTISSEMENT :** Ne vous fiez jamais exclusivement à Assistance au maintien de cap pour déterminer si une trajectoire est appropriée.

**ATTENTION :** Assistance au maintien de cap et ses fonctions associées ne sont particulièrement pas susceptibles de fonctionner comme prévu quand :

- Assistance au maintien de cap ne peut pas identifier précisément les lignes au sol. Par exemple, les lignes au sol sont excessivement usées, elles ont été modifiées à cause de travaux, elles changent rapidement (départ de voie, croisement ou fusion), les anciennes lignes au sol sont encore visibles, des objets ou des éléments du paysage projettent des ombres sur les lignes au sol, ou le revêtement routier comporte des joints ou d'autres lignes très contrastées.
- La visibilité est mauvaise (forte pluie, neige, brouillard, etc.) ou les conditions météorologiques interfèrent avec le fonctionnement du capteur.
- Un(e)/plusieurs caméras ou capteurs sont obstrués, recouverts ou endommagés.
- Dans les côtes.
- À l'approche d'un péage.
- Dans des virages serrés ou sur une route particulièrement dangereuse.
- Une source de lumière intense (lumière directe du soleil) interfère avec la vue de la caméra.
- Les capteurs (le cas échéant) sont gênés par d'autres équipements ou dispositifs électriques qui génèrent des ondes ultrasoniques.
- Un véhicule est détecté dans votre angle mort quand vous engagez le clignotant.
- Model X s'approche très près du véhicule qui la précède, ce qui bloque la vue des caméras.



**AVERTISSEMENT :** De nombreuses circonstances imprévues peuvent nuire au fonctionnement de Assistance au maintien de cap. N'oubliez pas qu'il est possible que Assistance au maintien de cap ne puisse pas gérer correctement la trajectoire de la Model X. Conduisez toujours prudemment et soyez prêt à réagir en tout temps.

**AVERTISSEMENT :** Assistance au maintien de cap n'est pas conçue pour guider la Model X et ne la guidera pas autour d'objets qui se trouvent partiellement dans une voie de circulation. Dans certains cas, elle pourrait ne pas s'arrêter pour des objets qui bloquent complètement la voie de circulation. Sur la route, surveillez toujours ce qui se passe devant vous et soyez prêt à réagir immédiatement. Il incombe au conducteur de maîtriser le véhicule Model X en tout temps.





# Conduite automatique Limites et avertissements

## Changement de voie automatique



-  **ATTENTION** : Lorsque vous changez de voie à l'aide du Changement de voie automatique, il incombe au conducteur de déterminer si un changement de voie est sûr et approprié. Par conséquent, avant d'amorcer un changement de voie, vérifiez toujours les angles morts, les lignes de voies et la chaussée environnante pour confirmer qu'il est sécuritaire et approprié de passer dans la voie cible.
-  **ATTENTION** : Soyez conscient des limites suivantes lors de l'utilisation de Changement de voie automatique.

- Ne vous fiez jamais exclusivement à Changement de voie automatique pour déterminer si une trajectoire est appropriée. Conduisez prudemment en surveillant la route et la circulation devant vous, en vérifiant la zone environnante et en surveillant les avertissements sur l'écran tactile. Soyez toujours prêt à réagir.
- N'utilisez pas le Changement de voie automatique sur des routes où les conditions de circulation sont toujours changeantes et où des bicyclettes et des piétons circulent.
- Le fonctionnement du Changement de voie automatique dépend de la capacité de la ou des caméras à reconnaître les lignes de voies.
- N'utilisez pas le Changement de voie automatique sur les routes sinueuses avec des virages serrés, sur les routes verglacées ou glissantes, ou lorsque les conditions climatiques (forte pluie, neige, brouillard, etc.) peuvent gêner la visibilité des caméras ou des capteurs (le cas échéant).
- L'accélération au dépassement peut être annulée pour plusieurs raisons imprévues en plus de celles indiquées ci-dessus (par exemple, un manque de données GPS). Restez vigilant et ne dépendez pas de l'accélération de dépassement pour augmenter votre vitesse de conduite.
- L'accélération au dépassement augmente votre vitesse chaque fois que le clignotant pertinent est activé, et il rapproche la Model X du véhicule précédent. Même si le Régulateur de vitesse dynamique conserve toujours une distance par rapport au véhicule précédent, il est important de garder à l'esprit que la distance que vous avez sélectionnée par rapport à ce dernier diminue quand l'accélération au dépassement est activée, et ce, tout particulièrement dans les cas où vous n'avez pas nécessairement l'intention de dépasser le véhicule que vous suivez.

## Avertissement de feu de circulation et de panneau d'arrêt

-  **AVERTISSEMENT** : L'Avertissement de feu de circulation ou de panneau d'arrêt nécessite que la carte embarquée du véhicule sache qu'un feu de circulation ou qu'un panneau d'arrêt se trouve à un emplacement. Il peut arriver que les données cartographiques soient inexactes ou obsolètes et qu'elles ne comprennent pas tous les panneaux d'arrêts et les feux de circulation. Il est donc possible que l'Avertissement de feu de circulation et de panneau d'arrêt ne détecte pas tous les panneaux ou feux de circulation.
-  **AVERTISSEMENT** : L'Avertissement de feu de circulation et de panneau d'arrêt n'applique pas les freins et ne décélère pas le véhicule Model X et il pourrait ne pas détecter tous les feux de circulation ou panneaux d'arrêt. L'Avertissement de feu de circulation et de panneau d'arrêt est conçu à des fins d'orientation seulement et n'est pas un substitut à la conduite attentive et au jugement sain. Maintenez les yeux sur la route lorsque vous conduisez et ne dépendez pas de l'Avertissement de feu de circulation et de panneau d'arrêt pour vous prévenir de la présence d'un feu de circulation ou d'un panneau d'arrêt.
-  **AVERTISSEMENT** : L'Avertissement de feu de circulation et de panneau d'arrêt est conçu pour vous avertir lorsque vous approchez d'un panneau d'arrêt rouge visible, d'un feu rouge continu ou à la fin de la période d'un feu de circulation jaune. La fonction peut ne pas émettre d'avertissements aux intersections avec des feux clignotants et il ne vous avertit pas de la présence de panneaux de priorité ni de panneaux d'arrêt et de droit de passage temporaires (comme dans les zones de construction). En outre, l'Avertissement de feu de circulation ou de panneau d'arrêt ne vous avertira pas d'un feu rouge ou d'un panneau d'arrêt approchant si vous appuyez sur la pédale d'accélérateur ou la pédale de frein (qui désactive l'Assistance au maintien de cap).

## Navigation avec Assistance au maintien de cap

-  **AVERTISSEMENT** : Ne vous fiez jamais à Navigation avec Assistance au maintien de cap pour déterminer la voie appropriée dans une voie de sortie. Demeurez vigilant et effectuez un contrôle visuel pour vous assurer que la voie est sécuritaire et appropriée.
-  **AVERTISSEMENT** : Si vous désactivez l'option **Confirmation de changement de voie nécessaire**, Navigation avec Assistance au maintien de cap vous avise des changements de voie et des bretelles de sortie, mais il vous incombe de surveiller les environs et de maintenir le contrôle de la Model X en tout temps. Les changements de voie peuvent se produire rapidement et soudainement. Maintenez toujours vos mains sur le volant et vos yeux sur le chemin devant vous.



**⚠ AVERTISSEMENT :** Navigation avec Assistance au maintien de cap ne rend pas la conduite autonome. Vous devez vous concentrer sur la route, garder en tout temps vos mains sur le volant et porter attention à votre trajet.

**⚠ AVERTISSEMENT :** Comme avec la conduite normale, soyez extrêmement prudent près des virages masqués, des échangeurs d'autoroute et des bretelles de sortie puisque les obstacles peuvent apparaître rapidement et à tout moment.

**⚠ AVERTISSEMENT :** Navigation avec Assistance au maintien de cap pourrait ne pas reconnaître ou détecter des véhicules ou des objets à l'arrêt, ni les voies réservées, comme les pistes cyclables, les voies de covoiturage, les voies d'urgence, etc. Soyez toujours vigilant et prêt à reprendre le contrôle. Le non-respect de cette consigne peut entraîner des dommages, des blessures ou la mort.

## Stationnement automatique

**⚠ ATTENTION :** Stationnement automatique performance dépend de la capacité des caméras et des capteurs (le cas échéant) à définir la proximité du véhicule avec des bordures, des objets et d'autres véhicules. Soyez conscient des avertissements suivants avant et pendant l'utilisation du Stationnement automatique :

- N'utilisez pas Stationnement automatique si un objet, comme une boule d'attelage, un support à vélo ou une remorque, est fixé à l'attelage de remorquage. Stationnement automatique peut ne pas s'arrêter pour un dispositif d'attelage si le véhicule se stationne entre ou devant d'autres véhicules.
- Ne dépendez jamais du Stationnement automatique pour trouver une place de stationnement légale, convenable et sécuritaire. Stationnement automatique pourrait ne pas détecter un objet présent dans la place de stationnement. Effectuez toujours des contrôles visuels afin de vérifier que la place de stationnement est adaptée et dégagée.
- Lorsque Stationnement automatique conduit activement le véhicule Model X, le volant bouge suivant les réglages du Stationnement automatique. N'entrez pas les mouvements du volant. Cela annulerait Stationnement automatique.
- Lors du stationnement, surveillez constamment les alentours. Soyez prêt à utiliser les freins pour éviter les véhicules, les piétons ou les obstacles.
- Lorsque Stationnement automatique est actif, surveillez l'écran tactile pour vous assurer que vous êtes conscient des instructions fournies par le Stationnement automatique.

**⚠ ATTENTION :**

Stationnement automatique risque particulièrement de ne pas fonctionner comme prévu dans les situations suivantes :

- La route est en pente. Stationnement automatique est conçu pour fonctionner seulement sur des routes plates.
- La visibilité est faible (forte pluie, neige, brouillard, etc.).
- La bordure est faite d'un autre matériau que la pierre, ou elle n'est pas détectable.
- L'espace de stationnement cible est directement adjacent à un mur ou un pilier (par exemple, le dernier espace de stationnement d'une rangée dans un stationnement souterrain).
- Au moins un des capteurs (le cas échéant) ou une des caméras est endommagé, sale ou obstrué (par exemple, par de la boue, de la glace ou de la neige, ou par la protection avant du véhicule, un excès de peinture ou des produits adhésifs comme des emballages, des autocollants, du revêtement en caoutchouc, etc.).
- Les capteurs (le cas échéant) sont affectés par d'autres équipements électriques ou des interférences électriques.

**⚠ AVERTISSEMENT :** Plusieurs circonstances imprévues peuvent nuire à la capacité de Stationnement automatique à stationner le véhicule Model X. N'oubliez pas qu'il est possible que Stationnement automatique ne puisse pas gérer correctement la trajectoire du véhicule Model X. Lors du stationnement du véhicule Model X, restez attentif et prêt à reprendre immédiatement les commandes.



Model X surveille les marquages sur la voie sur laquelle vous vous trouvez ainsi que l'environnement autour du véhicule pour détecter la présence de véhicules ou d'autres objets.

**REMARQUE :** Pour les véhicules fabriqués à partir de janvier 2023 environ, l'Aide au maintien de voie ne montre pas de visualisations (lignes colorées sur groupe d'instruments correspondant aux objets détectés) lorsque le véhicule Model X est en mouvement, ou les visualisations peuvent ne pas correspondre exactement à la description.

Lorsqu'un objet est détecté dans votre angle mort ou près du côté du véhicule Model X (comme un véhicule, une rambarde, etc.), groupe d'instruments affiche des lignes colorées émanant de l'image de votre véhicule. L'emplacement de ces lignes correspond à l'emplacement de l'objet détecté. La couleur des lignes (blanches, jaunes, orange ou rouges) représente la distance de l'objet par rapport au véhicule Model X, la couleur blanche représentant une distance plus éloignée et la couleur rouge, la distance la plus rapprochée, ce qui signifie que la situation requiert votre attention immédiate. Ces lignes de couleur ne s'affichent que quand vous conduisez à des vitesses approximatives entre 12 et 140 km/h (7 et 85 mi/h). Lorsque Assistance au maintien de cap est activée, ces lignes colorées s'affichent également si vous conduisez à moins de 7 mi/h (12 km/h). Toutefois, les lignes colorées ne s'affichent pas si la Model X est immobile (par exemple, dans une circulation dense).

**AVERTISSEMENT :** Assurez-vous que toutes les caméras sont propres et non obstruées avant chaque utilisation et avant d'utiliser les fonctionnalités décrites dans ce sujet (voir [Nettoyer une caméra à la page 239](#)). Des caméras et des capteurs (le cas échéant) sales et certaines conditions environnementales comme la pluie et des marquages de voies effacés peuvent réduire la performance. Si une caméra est obstruée ou aveuglée, Model X affiche un message sur groupe d'instruments et les fonctionnalités de l'Conduite automatique peuvent ne pas être disponibles.

**AVERTISSEMENT :** Les fonctions d'Aide au maintien de voie servent uniquement à vous guider et ne sont pas conçues pour remplacer vos propres contrôles visuels directs. Avant de changer de voie, utilisez toujours les rétroviseurs latéraux et regardez par-dessus votre épaule pour vous assurer visuellement qu'il est sécuritaire et approprié d'effectuer cette manœuvre.

**AVERTISSEMENT :** Ne vous fiez pas à l'Aide au maintien de voie pour vous aviser que vous sortez non intentionnellement de votre voie de conduite ou de vous informer qu'un véhicule se trouve à côté de vous ou dans votre angle mort. Plusieurs facteurs externes peuvent diminuer le rendement de l'Aide au maintien de voie (voir [Limitations et inexactitudes à la page 166](#)). Il incombe au conducteur de rester alerte et de toujours porter attention aux voies de circulation et aux autres utilisateurs de la route. Le non-respect de cette consigne peut entraîner de graves blessures ou la mort.

## Interventions sur la direction

La fonction d'Aide au maintien de voie intervient si le véhicule Model X dérive dans une voie adjacente (ou près de cette dernière) dans laquelle est détecté un objet, comme un véhicule. Dans ces situations, le véhicule Model X se déplace automatiquement vers une position sécuritaire dans la voie de conduite. Cette intervention sur la direction survient uniquement lorsque le véhicule Model X se déplace à une vitesse comprise entre 30 mi/h et 85 mi/h (48 km/h et 140 km/h) sur les routes principales disposant de lignes au sol clairement visibles. Lorsqu'une intervention sur la direction est nécessaire le tableau de bord affiche brièvement un message d'avertissement.

## Évitement de franchissement de voie

L'Évitement de franchissement de voie est conçu pour vous avertir si le véhicule Model X sort de sa voie de circulation ou qu'il est sur le point de le faire.

L'Évitement de franchissement de voie fonctionne lorsque le véhicule roule à des vitesses entre 40 et 90 mi/h (64 et 145 km/h) sur des routes où les marquages de voie sont clairement visibles. Vous pouvez choisir d'activer l'Avertissement de franchissement de ligne et de définir son fonctionnement en touchant **Commandes > Conduite automatique** et en touchant **Évitement de franchissement de voie** et en choisissant une de ces options :

- **Éteint :** Vous n'êtes pas averti d'un franchissement de voie ou d'une éventuelle collision avec un véhicule dans une voie adjacente.
- **Avertissement :** Si une roue avant passe sur la marque de voie, un indicateur de ligne bleu apparaît sur le groupe d'instruments et le manche de conduite (ou volant) vibre. (Pour les véhicules équipés de Conduite entièrement automatique (supervisée) : Si une roue avant roule sur un marquage de voie, le manche de conduite (ou volant) vibre.)
- **Assistance :** Un indicateur de ligne bleu, qui représente la ligne étant croisée par le véhicule, apparaît sur l'écran tactile. Si le véhicule Model X se dirige vers la voie adjacente ou qu'il se trouve prêt du rebord de la route, une intervention sur la direction est effectuée afin que le véhicule Model X demeure dans une position sécuritaire.

Lorsque l'Évitement de franchissement de voie et le Régulateur de vitesse dynamique sont activés, si le véhicule Model X se dirige hors de la voie de conduite sans que le clignotant correspondant soit activé, l'Aide au maintien de voie vérifie également que vos mains sont sur le manche de conduite (ou volant). Si vos mains ne sont pas détectées sur le volant, le groupe d'instruments affiche une série d'alertes similaires à celles utilisées lorsque vous conduisez avec Assistance au maintien de cap. Si vos mains ne sont pas détectées, et ce après plusieurs tentatives, le véhicule Model X ralentit graduellement jusqu'à 15 mi/h (25 km/h) sous la limite de vitesse ou la vitesse de croisière établie et les feux de détresse se mettent à clignoter.



**REMARQUE :** L'Évitement de franchissement de voie ne vous avertit pas que vous franchissez votre voie et n'intervient pas sur la direction si le clignotant correspondant est activé indiquant que vous avez l'intention de changer de voie.

**AVERTISSEMENT :** L'Évitement de franchissement de voie est conçu pour votre sécurité, mais il ne fonctionne pas dans tous les cas et ne remplace pas le conducteur qui doit demeurer alerte et en contrôle.

**AVERTISSEMENT :** Gardez les mains sur le manche de conduite (ou volant) et soyez attentif en tout temps.

**AVERTISSEMENT :** Les interventions sur la direction sont minimales et ne sont pas conçues pour déplacer la Model X à l'extérieur de sa voie. Ne vous fiez pas aux interventions sur la direction pour éviter les collisions latérales.

## Évitement d'urgence de franchissement de ligne

L'Évitement d'urgence de franchissement de ligne corrige automatiquement la direction du véhicule afin d'éviter une collision potentielle dans les situations où :

- Model X quitte sa ligne et peut avoir une collision avec un véhicule se déplaçant dans la même direction sur la voie adjacente (peu importe qu'un clignotant soit en fonction ou non).
- Model X sort de sa voie vers une voie à contresens, le clignotant n'est pas activé et un véhicule est détecté en sens inverse.
- Model X quitte la route et le clignotant n'est pas activé (par exemple, il est très près du rebord et une collision est possible).

Pour activer ou désactiver cette fonction, appuyez sur **Commandes > Conduite automatique**, puis sur **Évitement d'urgence de franchissement de ligne**.

Lorsque l'Évitement d'urgence de franchissement de ligne rectifie la direction, un signal sonore se fait entendre et le tableau de bord affiche un avertissement et surligne la voie en rouge.

Le système d'Évitement d'urgence de franchissement de ligne est opérationnel lorsque le véhicule Model X circule entre 30 et 90 mph (48 and 145 km/h) sur une route présentant des marquages au sol, des bordures, etc., clairement visibles. Dans certaines conditions, notamment lorsque le conducteur doit faire preuve d'une vigilance accrue, l'Évitement d'urgence de franchissement de ligne peut s'activer à des vitesses inférieures.

**AVERTISSEMENT :** L'Évitement d'urgence de franchissement de ligne ne remplace pas une conduite attentive et un bon jugement. Lorsque vous conduisez, gardez toujours vos yeux sur la route et ne vous fiez jamais à l'Évitement d'urgence de franchissement de ligne pour empêcher une collision. De nombreux facteurs peuvent réduire ou affecter la performance. Ne vous fiez pas à l'Évitement d'urgence de franchissement de ligne pour vous prévenir des risques de collision. Vous pourriez subir des blessures graves, voire mortelles.

## Aide d'angle mort

### Avertissement d'impact à l'angle mort

Si vous souhaitez qu'un signal sonore soit émis lorsqu'un véhicule se trouve dans votre angle mort et lors de la détection d'une éventuelle collision, touchez **Contrôles > Sécurité > Avertissement d'impact à l'angle mort**.

**AVERTISSEMENT :** Caméra d'angle mort vous devez tout de même être attentif sur la route et regarder par-dessus votre épaule avant de changer de voie.

**AVERTISSEMENT :** L'avertisseur sonore d'impact à l'angle mort ne peut détecter toutes les collisions. Il incombe au conducteur de rester vigilant et de regarder par-dessus son épaule avant de changer de voie.

### Lumière d'avertissement d'angle mort

Les deux montants des portes avant sont équipés d'un témoin lumineux d'angle mort dans la grille de haut-parleur supérieure. Vous pouvez activer ou désactiver les témoins lumineux en touchant **Contrôles > Sécurité > Témoin d'avertissement d'angle mort**. Touchez **Contrôles > Lumières > Lumières d'appoint d'avertissement d'angle mort** pour permettre également aux lumières d'appoint de votre véhicule de fonctionner comme indicateurs d'angle mort.

Lorsqu'un objet est détecté dans votre angle mort sur une voie adjacente, un voyant rouge apparaît dans la grille supérieure du haut-parleur.

- Un voyant rouge fixe indique qu'un objet a été détecté dans votre angle mort.
- Un feu rouge clignotant indique qu'un objet se trouve dans votre angle mort, tandis que le clignotant indique votre intention de tourner dans cette direction. De plus, en mode Conduite, vos lumières d'appoint peuvent s'allumer en rouge.
- Un feu rouge clignotant rapidement indique qu'un objet est détecté et qu'une action corrective immédiate est nécessaire pour éviter une collision.



Si vous tentez d'ouvrir une porte lorsqu'un objet s'approchant est détecté dans votre angle mort (par exemple, si le véhicule Model X est stationné et qu'un cycliste s'approche par derrière), un voyant rouge clignote dans la grille du haut-parleur supérieur, une alerte s'affiche sur l'écran tactile, les lumières d'appoint s'allument en rouge et votre portière ne s'ouvre pas lors de la première pression sur le bouton. Attendez un peu et appuyez une deuxième fois sur le bouton pour annuler l'alerte si l'objet est toujours détecté.

**⚠ AVERTISSEMENT :** Ne vous fiez pas au témoin d'angle mort pour détecter des objets dans votre angle mort. Ne présumez pas que la porte sera verrouillée si un objet s'approchant est détecté dans votre angle mort pendant que Model X est en position Stationnement. Vérifiez toujours visuellement que la voie est libre de tout obstacle, de tout piéton et de tout véhicule avant de sortir de votre voie ou d'ouvrir une porte.

## Limitations et inexacitudes

La fonction d'Aide au maintien de voie n'arrive pas toujours à détecter les marquages au sol et il est possible que vous receviez des avertissements inexacts ou non nécessaires lorsque :

- La visibilité est faible et les lignes au sol ne sont pas clairement visibles (forte pluie, neige, brouillard, etc.).
- Une source de lumière intense (notamment phares ou lumière du soleil) interfère avec le champ de vision des caméras.
- Un véhicule en avant de la Model X bloque la vue de la caméra.
- Le pare-brise obstrue le champ de vision des caméras (buée, saleté, présence d'un autocollant, etc.).
- Les marques de la chaussée sont extrêmement usées, elles présentent des marques visibles, elles ont été modifiées en raison de travaux routiers ou elles changent rapidement (par exemple, bifurcation, traverse ou fusion des voies).
- La route est étroite ou sinueuse.
- Des objets de l'environnement portent des ombres très marquées sur les lignes au sol.

L'Aide au maintien de voie risque de ne pas émettre d'avertissements ou d'émettre des avertissements incorrects lorsque :

- Au moins un des capteurs (le cas échéant) ou une des caméras est endommagé, sale ou obstrué (par de la boue, de la glace ou de la neige, ou par la protection avant du véhicule, un excès de peinture ou des produits adhésifs comme des emballages, des autocollants, des revêtements en caoutchouc, etc.).
- Les conditions climatiques (forte pluie, neige, brouillard épais ou températures extrêmement chaudes ou froides) perturbent le fonctionnement du capteur.

- Les capteurs (le cas échéant) sont gênés par d'autres équipements ou dispositifs électriques qui génèrent des ondes ultrasoniques.
- Un objet monté sur la Model X interfère avec le capteur ou le gêne (comme un porte-vélos ou un autocollant collé sur le pare-chocs).

En outre, l'Aide au maintien de voie peut ne pas éloigner votre Model X d'un autre véhicule à proximité, ou opérer une déviation à tort dans les situations suivantes :

- Vous conduisez la Model X dans des virages serrés ou dans une courbe à une vitesse relativement élevée.
- Une source de lumière intense (notamment phares ou lumière du soleil) interfère avec le champ de vision des caméras.
- Vous déviez vers une autre voie, mais aucun obstacle (tel qu'un véhicule) n'est présent.
- Un véhicule provenant d'une autre voie se rabat brusquement devant vous ou dévie vers votre voie de circulation.
- Model X Le véhicule ne roule pas dans les limites de vitesse dans lesquelles l'Assistance au maintien de voie est conçue pour fonctionner.
- Au moins un des capteurs (le cas échéant) est sale ou obstrué (par exemple par de la boue, de la glace ou de la neige, ou par la protection avant du véhicule, un excès de peinture ou des produits adhésifs comme des emballages, des autocollants, du revêtement en caoutchouc, etc.).
- Les conditions climatiques (forte pluie, neige, brouillard épais ou températures extrêmement chaudes ou froides) perturbent le fonctionnement du capteur.
- Les capteurs (le cas échéant) sont gênés par d'autres équipements ou dispositifs électriques qui génèrent des ondes ultrasoniques.
- Un objet fixé à la Model X (comme un porte-vélos ou un autocollant de pare-chocs) interfère avec un capteur ou le bloque.
- La visibilité est faible et les lignes au sol ne sont pas clairement visibles (forte pluie, neige, brouillard, etc.).
- Les marques de la chaussée sont extrêmement usées, elles présentent des marques visibles, elles ont été modifiées en raison de travaux routiers ou elles changent rapidement (par exemple, bifurcation, traverse ou fusion des voies).



**ATTENTION :** Les fonctionnalités d'Assistance conducteur sont automatiquement désactivées lorsque le mode Circuit est activé. Il incombe au conducteur de conduire prudemment et de maîtriser son véhicule en tout temps, y compris sur une piste de course. Les fonctionnalités d'Assistance conducteur sont automatiquement réactivées lorsque le mode Circuit est désactivé.



**⚠** **AVERTISSEMENT :** Les listes ci-dessus n'indiquent pas toutes les situations pouvant nuire au bon fonctionnement des fonctions de l'Aide au maintien de voie. De nombreuses raisons peuvent entraver l'Assistance de maintien de voie. Pour éviter une collision, restez attentif et prêtez attention à la route afin de prévoir les interventions nécessaires le plus rapidement possible.



# Assistance anticollision

Les fonctions de prévention des collisions suivantes sont destinées à accroître votre sécurité et celle de vos passagers :

- **Avertissement de collision frontale** : déclenche un avertissement visuel, sonore et haptique lorsque le véhicule Model X détecte un risque élevé de collision frontale (voir [Avertissement de collision avant à la page 168](#)).
- **Freinage d'urgence automatique** : actionne les freins pour réduire l'impact d'une collision (voir [Freinage d'urgence automatique à la page 169](#)).
- **Accélération consciente d'obstacles** – réduit l'accélération si la Model X détecte un objet dans sa trajectoire immédiate (voir [Accélération consciente d'obstacles à la page 170](#)).

**ATTENTION** : Assurez-vous que toutes les caméras sont propres et non obstruées avant chaque utilisation et avant d'utiliser les fonctionnalités décrites dans ce sujet (voir [Nettoyer une caméra à la page 239](#)). Des caméras et des capteurs (le cas échéant) sales et certaines conditions environnementales comme la pluie et des marquages de voies effacés peuvent réduire la performance. Si une caméra est obstruée ou aveuglée, Model X affiche un message sur groupe d'instruments et les fonctionnalités de l'Conduite automatique peuvent ne pas être disponibles.

**AVERTISSEMENT** : L'avertissement de collision avant est uniquement un dispositif d'assistance pour le conducteur et ne remplace pas les pratiques de conduite prudentes et le bon jugement. Maintenez les yeux sur la route lorsque vous conduisez et ne dépendez pas de l'avertissement de collision frontale pour vous prévenir des risques potentiels de collision. De nombreux facteurs peuvent réduire ou affecter l'efficacité du système, entraînant des avertissements inutiles, inexacts, non valides ou manqués. Ne vous fiez pas à l'avertissement de collision frontale pour vous prévenir des risques potentiels de collision. Vous pourriez subir de graves blessures ou même en décéder.

**AVERTISSEMENT** : Le freinage d'urgence automatique n'est pas conçu pour éviter toute collision. Dans certaines situations, il peut réduire l'impact d'une collision en tentant de réduire la vitesse du véhicule. Ne vous fiez pas au freinage d'urgence automatique pour éviter une collision. Vous pourriez subir de graves blessures ou même en décéder.

**AVERTISSEMENT** : L'accélération conscience d'obstacles n'est pas conçue pour éviter une collision. Dans certaines situations, elle peut réduire l'impact d'une collision. Ne vous fiez pas à l'Accélération consciente d'obstacles pour vous prévenir des risques potentiels de collision. Vous pourriez subir de graves blessures ou même en décéder.

## Avertissement de collision avant

Model X analyse la zone devant lui pour s'assurer qu'aucun véhicule, moto, vélo ou piéton ne s'y trouve. Si une collision est jugée probable à moins d'une intervention immédiate de votre part, l'avertissement de collision frontale émet un avertissement sonore et affiche le véhicule qui vous précède en rouge sur le tableau de bord. Dans ce cas, **INTERVENEZ IMMÉDIATEMENT!**



Les avertissements visuels, sonores s'arrêtent automatiquement lorsque le risque de collision s'est dissipé (par exemple, si vous avez décéléré ou arrêté le véhicule Model X, ou si l'objet devant votre véhicule a quitté votre voie).

Si aucune intervention immédiate n'est entreprise lorsque votre Model X émet l'avertissement de collision frontale, le freinage d'urgence automatique (s'il est activé) peut actionner automatiquement les freins si une collision est considérée comme imminente (voir [Freinage d'urgence automatique à la page 169](#)).

Par défaut, l'avertissement de collision frontale est activé. Pour désactiver ou ajuster la sensibilité, appuyez sur **Commandes > Conduite automatique**, puis sélectionnez **Avertissement de collision avant**. Le niveau d'avertissement est réglé par défaut à modéré (**Moyen**), mais vous pouvez le désactiver (**Désactiver**) ou choisir le mode d'avertissement tardif (**Plus tard**) ou précoce (**Plus tôt**).

**REMARQUE** : Votre sélection sera conservée jusqu'à ce que vous la changiez manuellement.

**AVERTISSEMENT** : Les caméras et les capteurs (le cas échéant) reliés à l'avertissement de collision frontale sont conçus pour surveiller une zone pouvant s'étendre jusqu'à 525 pi (160 m) dans votre trajectoire. L'état des routes et les conditions climatiques peuvent nuire au système d'avertissement de collision frontale. Soyez prudent lorsque vous conduisez.



**⚠ AVERTISSEMENT :** L'avertissement de collision frontale est uniquement conçu pour fournir des alertes visuelles et sonores. Elle ne tentera en aucun cas de freiner ou de ralentir le véhicule Model X. Lorsque vous apercevez ou entendez un avertissement, il vous incombe en tant que conducteur de prendre immédiatement les mesures appropriées.

**⚠ AVERTISSEMENT :** Il arrive parfois que l'avertissement de collision frontale émette des avertissements dans des situations sans risque de collision. Restez attentif et prêtez toujours attention à la zone avant du véhicule Model X afin d'anticiper toute intervention nécessaire.

L'Avertissement de collision frontale fonctionne seulement si vous roulez approximativement entre 3 mi/h (5 km/h) et 124 mi/h (200 km/h).

**⚠ AVERTISSEMENT :** L'avertissement de collision frontale pourrait ne pas vous avertir si le conducteur a déjà appliqué les freins. Cependant, si une autre fonction de sécurité active est déclenchée (comme le freinage d'urgence automatique), le véhicule Model X peut freiner même si le conducteur appuie déjà sur la pédale de frein. Dans ce cas, le groupe d'instruments affiche un message et un signal sonore retentit.

## Freinage d'urgence automatique

Model X est conçu pour calculer à quelle distance se trouvent les objets détectés. Lorsqu'une collision est jugée inévitable, le freinage d'urgence automatique est conçu pour appliquer les freins afin de réduire la vitesse du véhicule et, par le fait même, la gravité de l'impact. La réduction de vitesse dépend de plusieurs facteurs, dont la vitesse de conduite et l'environnement.

En cas de déclenchement du freinage d'urgence automatique, le tableau de bord affiche un avertissement visuel et un signal sonore retentit. Vous sentirez peut-être aussi la pédale de frein s'abaisser brusquement. Les feux de freinage s'allument pour avertir les autres automobilistes que vous ralentissez.



Freinage d'urgence en cours

Le Freinage d'urgence automatique fonctionne seulement si vous roulez approximativement entre 3 mi/h (5 km/h) et 124 mi/h (200 km/h).

Le freinage d'urgence automatique ne serre pas les freins, ou il cesse de les serrer, quand :

- Vous tournez brusquement le manche de conduite (ou volant).
- Vous appuyez sur la pédale de frein et la relâchez pendant que le freinage d'urgence automatique serre les freins.

- Vous accélérez brusquement pendant que le freinage d'urgence automatique serre les freins.
- Le véhicule, la moto, le vélo ou le piéton n'est plus détecté à l'avant ou à l'arrière du véhicule.

Le freinage d'urgence automatique est toujours activé lorsque vous démarrez le véhicule Model X. Pour désactiver pendant votre parcours actuel, passez au mode stationnement (P) et touchez **Commandes > Conduite automatique**, puis touchez **Freinage d'urgence automatique**. Même si vous désactivez le Freinage d'urgence automatique, votre véhicule peut tout de même freiner après l'impact initial, afin de réduire les chances d'impact subséquent (voir [Freinage anti-multi-collision à la page 170](#)). Lorsqu'il est désactivé, l'écran tactile affiche un message visuel.



Freinage d'urgence automatique désactivé

**⚠ AVERTISSEMENT :** Il est fortement recommandé de ne pas désactiver le freinage d'urgence automatique. Dans le cas contraire, le véhicule Model X ne freinera pas automatiquement dans les situations à risque de collision.

**REMARQUE :** Le Freinage d'urgence automatique est conçu pour réduire l'impact uniquement lors d'une collision frontale.

**REMARQUE :** Le freinage d'urgence automatique est conçu pour réduire tout impact frontal ou collision lorsque vous faites marche arrière (notez que la fonctionnalité est limitée en mode R).

Dans l'éventualité où le freinage d'urgence automatique ne serait pas disponible, un avertissement visuel s'affiche sur l'écran tactile.



Le freinage d'urgence automatique n'est pas disponible

**⚠ AVERTISSEMENT :** Le freinage d'urgence automatique est conçu pour réduire la gravité d'un impact. Elle n'est pas conçue pour éviter les collisions.

**⚠ AVERTISSEMENT :** Plusieurs facteurs peuvent influencer la performance du freinage d'urgence automatique, résultant dans un freinage inapproprié, ou au mauvais moment, ou encore aucun freinage du tout, comme lorsqu'un véhicule est partiellement dans le chemin ou s'il y a des débris sur la route. Il incombe au conducteur de rester vigilant, de conduire prudemment et de demeurer en plein contrôle de son véhicule en tout temps. Ne vous fiez jamais au freinage d'urgence automatique pour éviter ou réduire un impact.

**⚠ AVERTISSEMENT :** Le freinage d'urgence automatique ne remplace pas la nécessité de maintenir une distance sécuritaire avec le véhicule qui vous précède.



**AVERTISSEMENT** : La pédale de frein s'abaisse brusquement en situation de freinage automatique. Veillez à ce que rien ne l'empêche de bouger. N'installez rien en dessous ou par-dessus le tapis du conducteur, pas même un autre tapis de sol, et assurez-vous qu'il est bien fixé. Le non-respect de cette consigne peut empêcher la pédale de frein de bouger.

## Freinage anti-multi-collision

En plus du Freinage d'urgence automatique, le véhicule Model X peut appliquer les freins pour aider à prévenir ou limiter tout impact subséquent à la collision initiale si un déploiement de coussins gonflables ou de prétendeurs de ceinture de sécurité est détecté. Le véhicule peut appliquer les freins, et ce peu importe votre vitesse de conduite.

## Alerte de trafic en sens inverse arrière

Lorsque le véhicule Model X est en marche arrière et que l'écran tactile affiche le flux de la caméra de recul, une barre verticale rouge apparaît lorsque le véhicule Model X détecte qu'un objet (tel qu'un autre véhicule ou un piéton) est sur le point de traverser derrière Model X.

Par exemple, si vous sortez d'une place de stationnement en marche arrière et qu'un autre véhicule approche sur votre gauche, une barre rouge apparaît sur le côté gauche de la vue de la caméra. Si des objets s'approchent des deux côtés de Model X, des barres rouges apparaissent des deux côtés de la vue de la caméra.

Si vous voulez entendre un signal sonore lorsque l'alerte de circulation transversale arrière détecte un objet qui approche tandis que le Model X est en marche arrière, appuyez sur **Contrôles > Sécurité > Signal sonore de circulation transversale arrière**.

Si **Signal sonore de circulation transversale arrière** est activé, vous entendrez un signal sonore seulement lorsque toutes les conditions suivantes sont remplies :

- Model X est en marche arrière.
- Model X est en mouvement (à n'importe quelle vitesse).
- Model X détecte une circulation transversale.

Il n'y a pas de signal sonore lorsque le Model X est en marche arrière, mais immobile, même si une circulation transversale est détectée.

Lorsque le Model X fait marche arrière et qu'un trafic transversal est détecté, le freinage d'urgence automatique ou l'accélération sensible aux obstacles peuvent appliquer les freins pour tenter d'éviter une collision. Ne vous fiez pas au freinage d'urgence automatique ou à l'accélération sensible aux obstacles pour prévenir une collision. Pour en savoir plus, voir [Freinage d'urgence automatique à la page 169](#) et [Accélération consciente d'obstacles à la page 170](#).

**AVERTISSEMENT** : Ne vous fiez jamais à l'alerte de circulation en sens inverse arrière pour savoir si la zone entourant votre véhicule est exempte d'objets et/ou de personnes. Les caméras peuvent ne pas détecter les objets ou les barrières susceptibles de causer des dommages ou des blessures, en particulier les objets très bas par rapport au sol. De plus, plusieurs facteurs externes peuvent réduire les performances des caméras, comme une lentille sale ou obstruée. Vérifiez toujours la zone de vos propres yeux. Regardez par-dessus votre épaule et utilisez tous les rétroviseurs lorsque vous roulez en marche arrière. Utilisez les caméras en tant que guides uniquement. L'alerte de trafic en sens inverse arrière n'est pas conçue pour remplacer vos propres contrôles visuels directs et ne remplace pas une conduite prudente.

## Accélération consciente d'obstacles

L'Accélération consciente d'obstacles est conçue pour réduire l'impact d'une collision en réduisant le couple du moteur et dans la plupart des cas, en appliquant les freins si la Model X détecte un objet dans son chemin. Le tableau de bord affiche un avertissement et un signal sonore se fait entendre lorsque les freins sont appliqués automatiquement. Par exemple, le véhicule Model X, alors qu'il est stationné face à une porte de garage fermée avec la marche avant engagée, détecte que vous avez enfoncé à fond la pédale de l'accélérateur. Malgré le fait que le véhicule Model X continue d'accélérer et heurte la porte du garage, la réduction du couple moteur peut réduire les dommages.

La fonction d'accélération consciente d'obstacles est conçue pour fonctionner seulement lorsque toutes ces conditions sont simultanément remplies :



- Marche avant ou arrière engagée.
- Model X est arrêté ou se déplace à moins de 10 mi/h (16 km/h).
- Model X le véhicule détecte un objet dans sa trajectoire immédiate.

Pour désactiver l'accélération consciente d'obstacles, appuyez sur **Commandes > Conduite automatique**, puis sur **Accélération consciente d'obstacles**.

**AVERTISSEMENT** : L'accélération consciente d'obstacles est conçue pour réduire la gravité de l'impact. Elle n'est pas conçue pour éviter les collisions.

**AVERTISSEMENT** : L'accélération consciente d'obstacles pourrait ne pas limiter le couple dans toutes les situations, comme lors d'un virage serré dans un espace de stationnement. Plusieurs facteurs, y compris les conditions environnementales, la distance qui le sépare d'un obstacle et les actions du conducteur peuvent limiter, retarder ou annuler l'accélération consciente d'obstacles.





-  **AVERTISSEMENT** : Ne vous fiez pas à la fonction d'accélération consciente d'obstacles pour contrôler l'accélération ou limiter, ou éviter, la gravité d'une collision et n'essayez pas de tester la fonction d'accélération consciente des obstacles. Cela pourrait engendrer des dommages matériels, des blessures graves ou la mort.
-  **AVERTISSEMENT** : Plusieurs facteurs peuvent nuire à la performance de la fonction d'accélération consciente d'obstacles, ce qui provoque une réduction inappropriée ou inopportune du couple moteur ou un freinage involontaire. Il incombe au conducteur de rester vigilant, de conduire prudemment et de garder le plein contrôle du véhicule Model X en tout temps.

-  **AVERTISSEMENT** : La liste des situations pouvant perturber le fonctionnement normal de l'assistance anticollision précédemment décrites n'est pas exhaustive. Ces fonctionnalités peuvent ne pas fonctionner comme prévu pour de nombreuses autres raisons. Il incombe au conducteur de rester attentif et vigilant afin d'éviter les collisions et d'anticiper les interventions nécessaires le plus rapidement possible.

## Limitations et inexactitudes

Les fonctions anticollision ne peuvent pas toujours détecter tous les objets, les véhicules, vélos ou piétons et peuvent parfois vous transmettre des avertissements inutiles, inexacts, non valides ou manqués pour plusieurs raisons, en particulier si :

- La route comporte des courbes prononcées.
- La visibilité est faible (forte pluie, neige, brouillard, etc.).
- Une source de lumière intense (notamment phares ou lumière du soleil) interfère avec le champ de vision des caméras.
- Une caméra ou un capteur est obstrué (sale, recouvert, embué, couvert par un autocollant, etc.).
- Au moins un des capteurs (le cas échéant) est sale ou obstrué (par exemple par de la boue, de la glace ou de la neige, ou par la protection avant du véhicule, un excès de peinture ou des produits adhésifs comme des emballages, des autocollants, du revêtement en caoutchouc, etc.).
- Les conditions climatiques (forte pluie, neige, brouillard épais ou températures extrêmement chaudes ou froides) perturbent le fonctionnement du capteur.
- Les capteurs (le cas échéant) sont gênés par d'autres équipements ou dispositifs électriques qui génèrent des ondes ultrasoniques.

-  **ATTENTION** : Le véhicule Model X affiche une alerte lorsqu'il détecte un dysfonctionnement du système d'Assistance anticollision. Contactez le service d'entretien Tesla.
-  **ATTENTION** : Les fonctionnalités d'Assistance conducteur sont automatiquement désactivées lorsque le mode Circuit est activé. Il incombe au conducteur de conduire prudemment et de maîtriser son véhicule en tout temps, y compris sur une piste de course. Les fonctionnalités d'Assistance conducteur sont automatiquement réactivées lorsque le mode Circuit est désactivé.



## Mode de fonctionnement de l'Aide au maintien de la vitesse

Model X affiche une limite de vitesse sur le tableau de bord et vous pouvez choisir d'être averti lorsque vous dépassez la limite de vitesse et la manière d'être averti. De plus, un contour bleu pourrait apparaître autour de l'icône de limite de vitesse pour vous avertir que vous dépassez la limite.

Au lieu d'utiliser la limite de vitesse détectée, vous pouvez baser les avertissements sur une limite de vitesse arbitraire que vous saisissez manuellement.

Dans les situations où le véhicule Model X est incapable de déterminer une limite de vitesse ou, si la fonction d'Aide au maintien de la vitesse est incertaine qu'une limite de vitesse détectée est exacte, le tableau de bord peut ne pas afficher une limite de vitesse et les avertissements ne fonctionnent pas.

**REMARQUE :** Les avertissements relatifs à la limite de vitesse disparaissent après 10 secondes, ou lorsque la Model X redescend en dessous de la limite spécifiée.

**⚠ AVERTISSEMENT :** Ne vous reposez pas sur l'Aide au maintien de la vitesse pour déterminer la limite de vitesse ou la vitesse de conduite applicable. Conduisez toujours à une vitesse raisonnable en fonction des conditions de circulation et de l'état de la route.

## Contrôle de l'Aide au maintien de la vitesse

Pour régler l'avertissement de limite de vitesse, appuyez sur **Commandes > Conduite automatique**, appuyez sur **Avertissement de limite de vitesse**, puis sélectionnez l'une des options suivantes :

- **Désactiver** – Les avertissements de limite de vitesse ne s'affichent pas et l'avertisseur sonore ne retentit pas.
- **Afficher** – Les panneaux de limite de vitesse s'affichent sur le tableau de bord et grossissent lorsque vous dépassez la limite définie.
- **Signal sonore** – Outre l'affichage visuel, un signal sonore est émis quand vous dépassez la limite de vitesse établie.

Vous pouvez également préciser la méthode de détermination de la limite de vitesse :

- **Relative** – Vous pouvez définir un écart de limite de vitesse (+ ou -) pour être averti uniquement lorsque vous avez dépassé une certaine vitesse au-delà de l'écart de limite de vitesse. Par exemple, vous pouvez définir un écart positif de 10 km/h (10 mi/h) si vous souhaitez être avisé uniquement lorsque vous dépassez la limite de 10 km/h (10 mi/h).

**REMARQUE :** La tolérance ajoutée à la limite de vitesse modifie également le chiffre inscrit dans l'icône de vitesse grise sur le tableau de bord.

- **Absolue** – Spécifiez manuellement une limite de vitesse entre 30 et 240 km/h (20 et 140 mi/h).

**REMARQUE :** L'Aide au maintien de la vitesse n'est pas toujours absolument exacte. Dans certaines situations, l'emplacement de la route peut être mal calculé et l'Aide au maintien de la vitesse peut plutôt afficher une vitesse pour une route juste à côté dont la limite de vitesse peut être différente. Par exemple, l'Aide au maintien de la vitesse peut supposer que le véhicule Model X circule sur une autoroute à accès contrôlé alors que vous vous trouvez en réalité dans une rue attenante, et vice versa.

**REMARQUE :** Votre sélection sera conservée jusqu'à ce que vous la changiez manuellement.

## Limitations et inexactitudes

L'Aide au maintien de la vitesse peut ne pas être tout à fait fonctionnel ou risque de fournir des renseignements inexacts dans les situations suivantes :

- La visibilité est faible et les panneaux indicateurs ne sont pas clairement visibles (forte pluie, neige, brouillard, etc.).
- Une source de lumière intense (notamment phares ou lumière du soleil) interfère avec le champ de vision des caméras.
- Model X s'approche très près du véhicule qui la précède, ce qui bloque la vue des caméras.
- Le pare-brise obstrue le champ de vision des caméras (buée, saleté, présence d'un autocollant, etc.).
- Les panneaux de limite de vitesse sont masqués par d'autres objets.
- Les données GPS ou de la carte relatives aux limites de vitesse sont incorrectes ou obsolètes.
- Model X roule dans une région où les données GPS ou cartographiques ne sont pas disponibles ou dans une région où les panneaux de limite de vitesse ne peuvent être détectés.
- Les panneaux indicateurs qui ne sont pas conformes aux formats standard reconnaissables, tels que les panneaux indicateurs de vitesse numériques ou temporaires.
- Une route ou une limite de vitesse a été récemment modifiée.

**⚠ AVERTISSEMENT :** La liste ci-dessus n'est pas une liste exhaustive des situations pouvant nuire au bon fonctionnement des composants de l'Aide au maintien de la vitesse. Plusieurs autres facteurs peuvent empêcher l'Aide au maintien de la vitesse d'émettre des avertissements.



Lorsque le véhicule Model X est équipé d'une caméra de l'habitacle située au-dessus du rétroviseur.

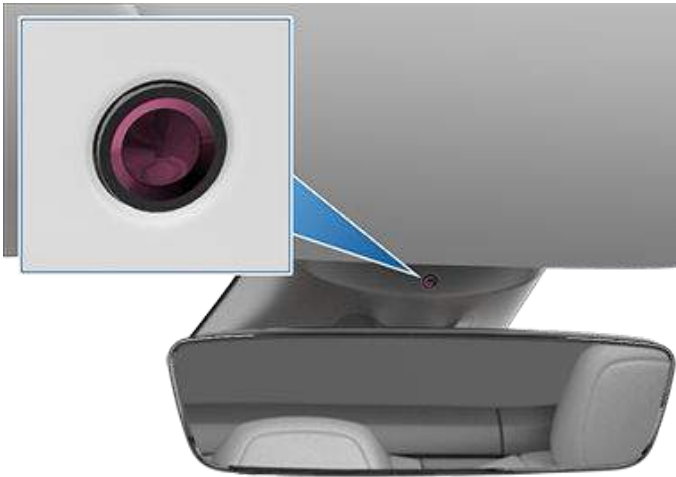

La caméra de l'habitacle peut établir si le conducteur est attentif et émettre des alertes sonores pour lui rappeler de rester à l'affût de son environnement lorsque l'Conduite automatique est activé.

Par défaut, les images et les vidéos de la caméra ne quittent pas le véhicule et ils ne sont pas transmis à qui que ce soit, même pas à Tesla, sauf si vous activez le partage des données. Si vous activez le partage des données et qu'un événement de sécurité critique se présente (comme une collision), le véhicule Model X partage de courts clips de la caméra de l'habitacle avec Tesla pour nous aider à toujours améliorer la sécurité des passagers et l'intelligence des fonctions qui requiert l'utilisation de la caméra de l'habitacle. Des données peuvent également être partagées si un diagnostic des fonctionnalités de la caméra de tableau de bord est requis. La caméra de l'habitacle n'utilise pas la reconnaissance faciale ni toute autre méthode de vérification de l'identité. Afin de protéger votre vie privée, les données de la caméra de l'habitacle ne sont jamais associées au numéro d'identification de votre véhicule.

Pour ajuster vos préférences concernant le partage des données, touchez **Contrôles > Logiciel > Partage des données > Permettre l'analyse des données de la caméra de l'habitacle**. Vous pouvez modifier vos réglages concernant le partage des données à tout moment. Pour voir les fonctions qui utilisent actuellement la caméra de l'habitacle, touchez **Contrôles > Logiciel > Caméra de l'habitacle**.

**REMARQUE :** Gardez la caméra propre et exempte d'obstructions. Retirez toute accumulation de saleté ou de poussière en essuyant de temps en temps la lentille de la caméra avec un chiffon propre.



**ATTENTION :** N'utilisez pas de produits de nettoyage à base de produits chimiques ou abrasifs. Ces produits peuvent abîmer la surface de la lentille de la caméra.



## À propos du système de sécurité

Si le véhicule Model X ne détecte aucune clé à proximité et qu'une porte ou un coffre verrouillé est ouvert, une alarme retentit. Les phares et les clignotants clignotent également. Pour désactiver l'alarme, appuyez sur n'importe quel bouton du porte-clé.

Pour activer ou désactiver manuellement le système d'alarme, touchez **Contrôles** > **Sûreté** > **Alarme de sécurité**. Lorsque le système est activé, le véhicule Model X active son alarme une minute après que vous l'avez quitté, que vous ayez verrouillé les portes et qu'une clé reconnue ne soit plus détectée.

Un son de sirène sur pile (le cas échéant) est émis lorsqu'une porte ou un coffre verrouillé est ouvert et que le véhicule Model X ne détecte aucune clé. Si vous désirez également que l'alerte sonne dans les situations où le véhicule détecte du mouvement à l'intérieur de l'habitacle, activez le réglage **Soulèvement et intrusion** (le cas échéant).

**REMARQUE** : Si le véhicule Model X est en mode Sentinelle (voir [Comment utiliser le mode Sentinelle \(avec une clé USB\)](#) à la page 178). le réglage **Alarme de sécurité** n'est pas offert.

## Mise à niveau d'antivol avancé (le cas échéant)

Si votre véhicule est équipé d'une mise à niveau d'antivol avancé, le klaxon retentit lorsqu'une porte ou le coffre verrouillé est ouvert et que le véhicule Model X ne détecte aucune carte d'accès à proximité. Si le réglage **Inclinaison/Intrusion** est activé, le klaxon retentit également si votre Model X détecte un mouvement à l'intérieur de l'habitacle ou lorsque le véhicule est déplacé ou soulevé (par exemple, par une dépanneuse ou au moyen d'un cric). Pour activer ou désactiver le système Soulèvement et intrusion, touchez **Contrôles** > **Sûreté** > **Soulèvement et intrusion**.

## Contrôles parentaux

Les contrôles parentaux vous permettent de limiter les capacités de Model X et d'assurer que les paramètres de sécurité sont activés et ne peuvent pas être changés.

**REMARQUE** : Vous pouvez également accéder aux contrôles parentaux à partir de l'application mobile de Tesla (version 4.34.5 ou plus récente requise).

**REMARQUE** : Vous ne pouvez pas activer les contrôles parentaux si le **mode Limite de vitesse** est activé.

Lorsque vous activez **Fonctions de sécurité requises**, Model X active ou configure les paramètres de véhicule suivant :

**REMARQUE** : Selon la région, la configuration du véhicule, les options achetées et la version logicielle, votre véhicule peut ne pas être équipé des fonctions énumérées.

- **Freinage d'urgence automatique**
- **Accélération consciente d'obstacles**

- **Caméra d'angle mort automatique**
- **Avertissement d'impact à l'angle mort**
- États-Unis seulement : **Appel 911 automatique**
- **Permettre accès mobile**
- **Mode Circuit**
- **Tonalités d'aide au stationnement**
- **Évitement de franchissement de voie** : Réglez sur **Assister**.
- **Avertissement de limite de vitesse** : Réglez sur **Carillon**.
  - **Limite de vitesse** : Réglez sur **Relative**.
  - **Tolérance** : Réglez à +5 mph (8 km/h).
- **Avertissement de collision frontale** : Réglez sur **Tôt**.

Si vous voulez activer les contrôles parentaux :

1. Avec votre véhicule en mode Stationnement, touchez **Contrôles** > **Sécurité** > **Contrôles parentaux** sur l'écran tactile.
2. Activez ou configurez les contrôles parentaux que vous désirez utiliser :
  - **Limite de vitesse** : Limite la vitesse à laquelle Model X peut conduire.
  - **Réduire l'accélération** : Limite l'**Accélération** du véhicule à **Confort**.
  - **Fonctions de sécurité requises** : Active plusieurs fonctions de sécurité dans le véhicule (le cas échéant). Les conducteurs ne peuvent pas changer ces paramètres lorsque les contrôles parentaux sont actifs.
  - **Envoyer des notifications de couvre-feu** : Active les notifications de couvre-feu de 23 h à 4 h. Lorsque quelqu'un passe le véhicule en mode de conduite une fois le couvre-feu activé, une notification est envoyée à partir de l'application mobile de Tesla vers toutes les clés téléphones appariées au véhicule, notifiant les utilisateurs que Model X est en service.
3. Touchez **Confirmer**.
4. Saisissez un NIP.

Si vous voulez désactiver les contrôles parentaux :

1. Lorsque le véhicule est en mode Stationnement, touchez **Commandes** > **Sécurité** sur l'écran tactile.
2. Accédez à **Contrôles parentaux**.
3. Touchez **Désactiver**.
4. Saisissez à nouveau le NIP que vous avez créé au moment de l'activation des contrôles parentaux.

**REMARQUE** : Si vous oubliez votre code NIP de contrôle parental ou souhaitez le modifier, appuyez sur le lien **Saisissez les informations d'identification de votre compte Tesla** sur l'écran tactile de votre véhicule, puis suivez les instructions. Vous ne pouvez pas désactiver les contrôles parentaux à partir de votre appareil mobile.



## NIP pour conduite

Pour une sécurité accrue, empêchez le véhicule Model X d'être conduit jusqu'à ce qu'un NIP (numéro d'identification personnel) à quatre chiffres soit saisi. Pour activer ce paramètre, touchez **Contrôles** > **Sûreté** > **NIP pour conduite** et suivez les instructions s'affichant à l'écran pour créer un NIP pour conduite.

Lorsque ce paramètre est activé, en plus de devoir saisir le NIP à quatre chiffres pour conduire, vous devez l'utiliser pour entrer pour la première fois en mode Voiturier et créer un NIP à 4 chiffres pour entrer en mode Voiturier et en sortir. En mode Voiturier activé, vous pourrez conduire le véhicule Model X sans que le voiturier ne nous demande de saisir le NIP pour conduite. Le paramètre **NIP pour conduite** est désactivé dès que le mode Voiturier est activé.

Si vous oubliez votre NIP pour conduite, touchez le lien pour inscrire vos identifiants Tesla dans l'écran qui affiche le NIP pour conduite, puis suivez les instructions affichées sur l'écran tactile.

**REMARQUE :** Dans l'éventualité improbable que l'écran tactile ne réponde pas, vous pourriez être incapable d'entrer le NIP. Dans ce cas, essayez d'abord de redémarrer l'écran tactile (voir [Redémarrage de l'écran tactile à la page 10](#)). Si l'écran tactile ne répond toujours pas, vous pouvez tout de même contourner le NIP pour conduite dans l'application mobile Tesla en touchant **Sécurité et conducteurs** > **Effacer NIP**. Vous pouvez effacer le NIP seulement si vous êtes propriétaire du véhicule.

## NIP boîte à gants

Protégez le contenu de votre boîte à gants avec un NIP à quatre chiffres (non lié au NIP pour conduite). Pour l'activer, touchez **Contrôles** > **Sécurité** > **NIP pour boîte à gants** et suivez les instructions affichées sur l'écran tactile. Lorsque ce réglage est activé, vous devrez entrer votre NIP pour accéder au contenu de votre boîte à gants. Sélectionnez la bascule pour désactiver, puis entrez le NIP pour supprimer cette protection de sécurité supplémentaire.

Si vous oubliez le NIP de votre boîte à gants, réinitialisez-le en saisissant vos identifiants de connexion Tesla, puis suivez les instructions affichées sur l'écran tactile.

**REMARQUE :** Le **NIP boîte à gants** permet d'ouvrir la boîte à gants, même lorsque le véhicule Model X est en mode Voiturier.

## Mode Limite de vitesse

Le mode Limite de vitesse vous permet de limiter l'accélération et la vitesse de conduite maximale à une valeur choisie entre 50 mi/h et 120 mi/h (80 km/h et 193 km/h). La première fois que vous utilisez cette fonction, vous créez un NIP à 4 chiffres que vous devez utiliser pour activer et désactiver le mode Limite de vitesse. Lorsque la fonction est activée et que votre vitesse de conduite approche à environ 3 mi/h (5 km/h) de la vitesse maximale, vous entendrez un

signal sonore, le tableau de bord affiche un message et le véhicule Model X envoie une notification à l'application mobile. Vous pouvez aussi toucher **Sécurité** > **Mode Limite de vitesse** pour l'activer à partir de l'application mobile de Tesla. Activer le mode Limite de vitesse :

1. Assurez-vous que le véhicule Model X est en mode Stationnement (P).
2. Sur l'écran tactile, touchez **Contrôles** > **Sécurité** > **Mode Limite de vitesse**.
3. Choisissez la vitesse de conduite maximale.
4. Faites glisser le curseur en position **Activé**.
5. Entrez le NIP à quatre chiffres que vous souhaitez utiliser pour activer ou désactiver le mode Limite de vitesse.

**REMARQUE :** Si vous avez oublié votre NIP, vous pouvez désactiver le mode Limite de vitesse en entrant vos identifiants de connexion pour votre compte Tesla.

**REMARQUE :** Lorsque le mode Limite de vitesse est activé, le paramètre de l'accélération se règle automatiquement sur **Confort**.

 **AVERTISSEMENT :** Le fait de descendre une pente peut faire augmenter la vitesse et amener le véhicule Model X à dépasser la vitesse maximale choisie.

 **AVERTISSEMENT :** Le mode Limite de vitesse ne peut se substituer au bon jugement, à l'expérience en conduite, à la surveillance constante des limites de vitesse et aux conditions de conduite. Les accidents se produisent à n'importe quelle vitesse et il est de votre responsabilité de conduire prudemment.

## Supprimer les données de navigation

Vous pouvez supprimer les données de navigation de votre véhicule (comme pour un ordinateur ou un téléphone intelligent) en allant à **Contrôles** > **Entretien** > **Supprimer les données de navigation**. Ceci est pratique dans plusieurs situations comme pour effacer des réglages ou les recherches d'un autre conducteur.

Cochez les cases dans la fenêtre contextuelle à l'écran tactile pour exclure les signets et/ou l'historique selon vos préférences.



## Caméra de tableau de bord

**REMARQUE :** Selon la région, la configuration du véhicule, les options achetées et la version logicielle, votre véhicule n'est peut-être pas doté d'une caméra de tableau de bord ou les fonctionnalités peuvent ne pas fonctionner exactement comme décrites. **Il est de votre entière responsabilité de connaître et de respecter la réglementation locale et toute restriction relative à la propriété pour tout ce qui touche l'utilisation des caméras.**

La caméra de tableau de bord enregistre des clips des environs de votre véhicule lors de la conduite. Utilisez la caméra de tableau de bord pour enregistrer des incidents de conduite ou d'autres événements marquants, comme vous le feriez avec une caméra externe sur d'autres véhicules.

Touchez l'icône de la caméra de tableau de bord dans le lanceur d'application. Vous pouvez ajouter l'application Dashcam à la barre inférieure pour y accéder facilement (voir [Personnalisation de Mes applications à la page 8](#)). Lorsque le véhicule Model X est stationné, touchez l'icône de caméra pour afficher le lecteur (voir [Visionner les clips à la page 180](#)).



Afin de protéger votre vie privée, les clips enregistrés sont stockés localement sur votre clé USB formatée. Les clips ne sont pas envoyés à Tesla. Model X n'enregistre pas de clips lorsque la caméra de tableau de bord est **Désactivée**.

### Comment utiliser la caméra de tableau de bord

1. Formater une clé USB. La caméra de tableau de bord nécessite une clé USB correctement formatée insérée dans le port USB de votre véhicule pour stocker et récupérer les images. Les véhicules fabriqués depuis environ le début des années 2020 sont dotés d'une clé USB formatée dans la boîte à gants. Il existe deux façons de formater une clé USB, si nécessaire :
  - Formatez le disque flash avec Model X. Insérez la clé USB dans le port USB et naviguez jusqu'à **Contrôles > Sécurité > Formater clé USB**.
  - Formater la clé USB avec un ordinateur. Pour en savoir plus, voir [Exigences relatives à la clé USB pour l'enregistrement de clips à la page 180](#).
2. Insérez la clé USB dans le port USB de votre véhicule, de préférence celui de la boîte à gants .
3. Activez la caméra de tableau de bord en touchant **Contrôles > Sécurité > Caméra de tableau de bord**. La caméra de tableau de bord vous permet de choisir comment et quand un clip est sauvegardé. Vous pouvez choisir entre :

- **Auto** : La caméra de tableau de bord enregistre automatiquement un clip sur votre clé USB lorsque votre véhicule Model X détecte un événement de sécurité critique comme une collision ou le déploiement d'un coussin gonflable. Lorsque vous choisissez **Auto**, la détection peut varier et elle sera sujette à l'alimentation, à l'état de veille ou de l'Conduite automatique de votre véhicule.

**REMARQUE :** Plusieurs facteurs déterminent si la caméra de tableau de bord sauvegarde automatiquement le clip d'un événement de sécurité critique (par exemple, la force de l'impact, si les coussins gonflables se sont déployés ou non, etc.) Ne vous fiez pas à la caméra de tableau de bord pour enregistrer automatiquement tous les événements de sécurité critiques.

- **Manuel** : Vous devez toucher l'icône de la caméra de tableau de bord pour enregistrer un clip des dix minutes les plus récentes.
- **Avec Klaxon** : Lorsque vous klaxonnez, la caméra de tableau de bord enregistre un clip des dix minutes les plus récentes. Vous pouvez activer simultanément cette option en plus de **Auto** ou **Manuel**.

4. Une fois cette option activée, l'icône de la caméra de tableau de bord indique lorsqu'un clip est sauvegardé. Vous pouvez aussi voir l'état de l'icône de la caméra de tableau de bord dans **Contrôles**.



L'icône change pour afficher l'état de la caméra de tableau de bord :



**ENREGISTREMENT** : La caméra de tableau de bord enregistre. Pour enregistrer un clip, touchez l'icône. Pour mettre l'enregistrement en pause, appuyez longuement sur l'icône.



**DISPONIBLE** : La caméra de tableau de bord est disponible, mais n'enregistre pas activement. Touchez l'icône de la caméra de tableau de bord pour commencer à enregistrer des images.



**PAUSE** : La caméra de tableau de bord est en pause. Pour reprendre l'enregistrement, touchez l'icône. Pour éviter de perdre vos clips, assurez-vous de mettre la caméra de tableau de bord en pause avant de retirer la clé USB.



**OCCUPÉ** : La caméra de tableau de bord est en cours de chargement, d'enregistrement ou d'écrasement des images. Lorsque la caméra de tableau de bord est occupée, les images ne sont ni capturées ni enregistrées.



**ENREGISTRÉ** : Le clip est sauvegardé. Vous pouvez également sauvegarder les clips de la caméra de tableau de bord en touchant l'icône de caméra dans le lanceur d'application tout en conduisant.

5. Lorsqu'un enregistrement est sauvegardé, vous pouvez le visionner sur l'écran tactile ou sur un ordinateur :
  - Écran tactile : Lorsque le véhicule Model X est stationné, touchez l'icône de caméra de tableau de bord dans le lanceur d'application. Les vidéos sont organisés par horodatage. Pour en savoir plus, voir [Visionner les clips à la page 180](#).
  - Ordinateur : Insérez la clé USB dans un ordinateur et naviguez jusqu'au dossier TeslaCam. Les vidéos sont organisés par horodatage. Pour en savoir plus, voir [Visionner les clips à la page 180](#).
6. Vous pouvez également visionner et partager des images à partir de l'application mobile en accédant à **Sécurité > Visualiseur caméra de tableau de bord (Afficher la caméra en direct depuis l'application mobile** doit être activé sur l'écran tactile).

**REMARQUE** : Connectivité haut de gamme requise. Pour les appareils iOS, requiert la version 4.39.5 ou une version ultérieure de l'application mobile Tesla. Pour les appareils Android, requiert la version 4.43.5 ou une version ultérieure de l'application mobile Tesla.
7. Pour éteindre la caméra de tableau de bord, allez dans **Contrôles > Sécurité > Caméra de tableau de bord > Désactiver**. Si la caméra de tableau de bord est réglée sur **Auto**, **Manuel**, ou **Avec klaxon**, elle s'active automatiquement (mais peut ne pas enregistrer activement les images, selon vos préférences) chaque fois que vous conduisez.



## Mode Sentinelle

**REMARQUE :** Selon la région, la configuration du véhicule, les options achetées et la version logicielle, votre véhicule peut ne pas être doté du mode Sentinelle ou les fonctionnalités peuvent ne pas fonctionner exactement comme décrites. **Il est de votre entière responsabilité de connaître et de respecter la réglementation locale et toute restriction relative à la propriété pour tout ce qui touche l'utilisation des caméras.**

Lorsque cela est activé, les caméras et capteurs (le cas échéant) de votre véhicule restent allumés et sont prêts à enregistrer toute activité suspecte lorsque votre véhicule Model X est verrouillé et stationné. Pensez au mode Sentinelle comme à un système de sécurité intelligent qui vous alerte lorsqu'il détecte des menaces à proximité de votre véhicule.

Si une menace est détectée ou si les capteurs du véhicule déterminent qu'il y a beaucoup de mouvements saccadés, comme lors d'un remorquage ou d'une secousse, le mode Sentinelle :

- fait clignoter les phares;
- déclenche l'alarme;
- affiche un message sur l'écran tactile indiquant que les caméras peuvent enregistrer pour informer les personnes à l'extérieur du véhicule;
- vous prévient de l'alarme sur l'application mobile;
- sauvegarde les images de l'événement sur une clé USB (le cas échéant).

Le mode Sentinelle est désactivé par défaut. Vous pouvez utiliser des commandes vocales ou l'application mobile de Tesla pour activer ou désactiver le mode Sentinelle. Pour activer le mode Sentinelle à l'aide des commandes vocales, dites « Maintenir la sécurité du véhicule Tesla », « Assurer la sécurité de mon véhicule », « Mode Sentinelle activé » ou « Activer le mode Sentinelle » (voir [Commandes vocales à la page 23](#)).

Le mode Sentinelle n'est pas disponible en mode Basse tension (voir [Mode Basse tension à la page 223](#)). Si le Model X passe en mode Basse tension, le mode Sentinelle se ferme et l'application mobile vous envoie une notification. La consommation d'énergie peut augmenter lorsque le mode Sentinelle est activé.

**REMARQUE :** Lorsque le mode Sentinelle est activé, les réglages de l'alarme de sécurité (**Contrôles > Sécurité > Alarme de sécurité**) ne sont pas disponibles.



**ATTENTION :** Ne vous fiez pas au mode Sentinelle pour protéger votre véhicule Model X contre toute menace à la sécurité. Le mode Sentinelle utilise divers facteurs pour établir si oui ou non une alarme de sécurité doit être activée. Les impacts ne seront pas nécessairement tous détectés et l'alarme ne s'activera pas en toute situation. Bien que le mode Sentinelle puisse protéger votre véhicule contre certaines menaces, aucun système de sécurité ne peut empêcher toutes les attaques.

**REMARQUE :** Le mode Sentinelle envoie uniquement des notifications à l'application mobile lorsque l'alarme est déclenchée, lorsque quelqu'un tente d'ouvrir une porte ou un coffre ou que des mouvements saccadés soudains sont détectés par le véhicule. Si le mode Sentinelle ne considère pas un événement comme une menace claire, le véhicule enregistre les images sans toutefois déclencher l'alarme.

## Comment utiliser le mode Sentinelle (avec une clé USB)

1. Le mode Sentinelle nécessite une clé USB correctement formatée insérée dans le port USB de votre véhicule. Les véhicules fabriqués depuis environ le début des années 2020 sont dotés d'une clé USB formatée dans la boîte à gants. Il existe deux façons de formater la clé USB :
  - Insérez la clé USB dans le port USB et naviguez jusqu'à **Contrôles > Formater clé USB**. Votre véhicule formatera automatiquement la clé USB pour vous.
  - Formater la clé USB à l'aide d'un ordinateur. Pour en savoir plus, voir [Exigences relatives à la clé USB pour l'enregistrement de clips à la page 180](#).
2. Insérez la clé USB dans le port USB du véhicule, de préférence celui de la boîte à gants.
3. Lorsque votre véhicule est stationné, activez la caméra de tableau de bord en naviguant jusqu'à **Contrôles > Sécurité > Caméra de tableau de bord** (La caméra de tableau de bord doit être activée pour que le mode Sentinelle fonctionne).
4. Touchez **Contrôles > Mode Sentinelle > Activé**. Une fois le mode activé, le mode Sentinelle sous l'onglet **Contrôles** devient rouge.



Lorsqu'il est activé, le mode Sentinelle est en veille et toujours prêt à faire retentir l'alarme et à enregistrer un clip lorsqu'un événement de sécurité est déclenché. Consultez [Visionner les clips à la page 180](#) pour en savoir plus sur le visionnement des clips.

5. Pour mettre en sourdine l'alarme de sécurité et le système audio lorsque l'alarme est déclenchée, allez à **Contrôles > Sécurité > Désactiver les sons du mode Sentinelle**. Lorsqu'il est activé, le mode Sentinelle envoie toujours une notification sur l'application mobile et un clip de 10 minutes est sauvegardé.
6. Pour activer/désactiver le mode Sentinelle jusqu'à votre prochaine conduite, touchez l'icône du mode Sentinelle. Lorsque l'icône n'est plus rouge, le mode Sentinelle est désactivé.





Désactivez le mode Sentinelle dans **Contrôles > Sécurité > Mode Sentinelle** pour le désactiver pour plus d'une conduite.

## Comment utiliser le mode Sentinelle (sans clé USB)

Lorsque le mode Sentinelle est activé et qu'un événement de sécurité est détecté sans qu'une clé USB soit insérée dans le port USB, votre véhicule vous avertit par le biais de l'application mobile, mais les caméras ne sauvegardent pas de clips.

## Réglages du mode Sentinelle

### • À l'exception de certains emplacements précis

Dans **Contrôles > Sécurité > Mode Sentinelle**, vous pouvez régler le mode Sentinelle de façon à ce qu'il ne s'active pas dans certains emplacements (consultez [Domicile, maison et destinations favorites à la page 197](#) pour obtenir plus d'informations) :

- **Exclure domicile** : Le mode Sentinelle ne s'active pas automatiquement à l'emplacement que vous avez défini comme Domicile dans votre liste de favoris.
- **Exclure travail** : Le mode Sentinelle ne s'active pas automatiquement à l'emplacement que vous avez défini comme Travail dans votre liste de favoris.
- **Exclure favoris** : Le mode Sentinelle ne s'active pas automatiquement aux emplacements configurés comme favoris.

**REMARQUE** : Pour reconnaître un emplacement enregistré comme Domicile, Travail ou Favori, le véhicule Model X doit être stationné approximativement à un maximum de 1 640 pieds (500 mètres) de l'emplacement enregistré.

Pour configurer votre emplacement Domicile ou Travail, touchez **Naviguer > Définir Domicile/Définir Travail**. Pour configurer un Favori, touchez l'étoile lorsque vous voyez une adresse sur la carte à placer dans vos favoris. Si vous activez ou désactivez le mode Sentinelle à l'aide de l'écran tactile ou de l'application mobile, vos préférences d'exclusion domicile, travail et favori seront ignorées jusqu'à votre prochaine conduite.

### • Régler la détection par caméra

Lorsque la **détection par caméra** est activée, le mode Sentinelle utilise les caméras extérieures du véhicule en plus des capteurs pour détecter tout événement de sécurité lorsque le véhicule est stationné. Si la fonctionnalité est désactivée, votre véhicule sauvegardera des clips sur la clé USB seulement si une menace physique est détectée. Pour ajuster, touchez **Contrôles > Sécurité > Mode Sentinelle > Détection par caméra**.

### • Voir Caméra en direct

**REMARQUE** : **Voir Caméra en direct** requiert la connectivité haut de gamme et que la version 4.2.1 (ou plus récente) de l'application Tesla soit installée sur un téléphone jumelé en tant que clé au véhicule Model X.

Lorsque le mode Sentinelle est activé, utilisez l'application mobile pour voir à distance les alentours de votre véhicule Model X grâce à ses caméras extérieures. Pour activer, touchez **Contrôles > Sécurité > Mode Sentinelle > Voir caméra en direct via l'application** sur l'écran tactile pour voir ce que le mode Sentinelle enregistre en temps réel. Assurez-vous qu'il n'y a personne dans le véhicule et que les portes sont verrouillées. Ensuite, sur l'application mobile, allez à **Sécurité > Mode Sentinelle > Voir caméra en direct**.

Lorsque la **Caméra en direct** est en cours d'utilisation, le véhicule Model X fait parfois clignoter ses lumières extérieures et affiche un message sur son écran tactile qui indique aux passants que la zone aux alentours du véhicule est surveillée par les caméras.

La fonction **Voir caméra en direct** est limitée à environ une heure (ou 15 minutes dans certaines régions) d'utilisation cumulée par jour.

Si le véhicule Model X est doté d'un haut-parleur d'alerte piéton (voir [Système d'alerte piéton à la page 114](#)), vous pouvez tenir le bouton du microphone enfoncé dans l'application mobile pour parler dans ce haut-parleur.

Vous pouvez aussi en même temps activer le Mode Animal de compagnie et changer la vue de la caméra en direct afin de voir les images de la caméra intérieure sur l'application mobile. Pour en savoir plus, voir [Maintenir la climatisation, Mode Animal de compagnie et mode Camp à la page 185](#). Cette fonctionnalité n'est pas prise en charge dans les véhicules dotés de l'ordinateur d'Conduite automatique 2.0 ou 2.5. Touchez **Contrôles > Logiciel** et regardez **Conduite automatique Ordinateur** pour savoir de quel ordinateur votre véhicule est équipé.

**REMARQUE** : Si le Mode Animal de compagnie et le mode Sentinelle sont activés en même temps, le mode Sentinelle désactive par défaut les **sons du mode Sentinelle** afin de protéger votre animal de compagnie.

**REMARQUE** : La qualité de l'image peut varier selon la connexion réseau. Le son est enregistré.

**REMARQUE** : Les images en direct sont complètement cryptées et Tesla ne peut y accéder.

Consultez [Visionner les clips à la page 180](#) pour en savoir plus sur le visionnement des clips du mode Sentinelle.

**REMARQUE** : Lorsque l'espace de stockage interne atteint sa capacité maximale, les nouveaux enregistrements remplacent les plus anciens.



# Exigences relatives à la clé USB pour l'enregistrement de clips

Certaines fonctionnalités nécessitent l'utilisation d'une clé USB (par exemple, la Caméra de tableau de bord, le mode Sentinelle qui respecte les exigences suivantes :

- Capacité de stockage minimale de 64 Go. Utilisez un lecteur USB ayant autant d'espace de stockage disponible que possible. Un enregistrement vidéo peut prendre beaucoup d'espace.
- Une vitesse d'écriture constante d'au moins 4 Mo/s. Notez que la vitesse d'écriture constante est différente de la vitesse d'écriture maximale.
- Compatible USB 2.0. Si vous utilisez une clé USB 3.0, elle doit aussi prendre en charge le format USB 2.0.
- Convenablement formatée (soit automatiquement ou manuellement à la page 180).

**REMARQUE :** Dans certaines régions commerciales, vous pouvez acheter les clés UBS recommandées dans <http://www.tesla.com>.

## Formater automatiquement une clé USB

Insérez la clé USB dans un port USB avant prenant en charge la possibilité de formater, d'enregistrer et de visualiser des vidéos (voir [Éléments électroniques intérieurs à la page 13](#)). Puis, touchez **Contrôles** > **Sécurité** > **Formater clé USB**. Ceci formatera automatiquement la clé USB au format exFAT et créera des dossiers TeslaCam. La clé USB est maintenant prête à enregistrer et à sauvegarder vos clips.

**Formater clé USB** est offert seulement lorsque vous insérez une clé UBS (dotée d'une ou de plusieurs partitions) dans un port USB avant. Choisir **Formater clé USB** efface tout contenu existant sur la clé = USB. Avant d'utiliser cette fonctionnalité, déplacez tout contenu que vous souhaitez conserver sur un autre appareil.

## Formater manuellement la clé USB.

Si le véhicule Model X n'arrive pas à formater la clé USB, vous devrez le faire avec un ordinateur :

1. Formater la clé au format exFAT, MS-DOS FAT (pour Mac), ext3 ou ext4 (le format NTFS n'est pas pris en charge pour le moment).
2. Créez un dossier de base intitulé **TeslaCam**. Vous pouvez utiliser une clé USB pour la caméra de tableau de bord, le mode Sentinelle, et les fichiers audio, mais vous devez créer des partitions séparées ou des dossiers sur la clé USB au format exFAT.
3. Une fois formatée, insérez la clé USB dans le port USB de la boîte à gants (le cas échéant), sinon utilisez le port USB avant de la console centrale. N'utilisez pas les ports USB arrière, car ces derniers ne peuvent que recharger des appareils. Le véhicule Model X peut prendre quelques secondes pour reconnaître la clé USB.

4. Une fois la clé reconnue, assurez-vous que les icônes des icônes de la caméra de tableau de bord et du mode Sentinelle sont actifs lorsque vous touchez **Contrôles**. Model X est maintenant prêt à enregistrer des clips.

**REMARQUE :** Vous devrez peut-être devoir d'abord activer le mode Sentinelle (le cas échéant) en touchant **Contrôles** > **Sentinelle**.

## Visionner les clips

Si des clips sont sauvegardés, vous pouvez les visionner sur l'écran tactile, dans l'application mobile Tesla ou sur un ordinateur.

Lorsque votre clé USB est pleine, vous ne pourrez plus sauvegarder de clips. Afin qu'il y ait toujours de l'espace sur votre clé USB, vous devez sauvegarder les clips sur un autre appareil et supprimer ceux qui sont sur la clé USB.

Lorsqu'ils sont activés, la caméra de tableau de bord et le mode Sentinelle enregistrent les images par cycle. Le contenu est continuellement écrasé sauf si vous le sauvegardez. Pour regarder un clip, vous devez l'avoir enregistré, sinon il sera supprimé et écrasé. La quantité de données enregistrées avant d'être écrasées dépend de la capacité de la clé USB. Sur les disques de faible capacité, cela peut prendre seulement 1 heure et sur les disques de plus grande capacité (1 To ou plus), cela peut prendre jusqu'à 24 heures. Consultez [Mode Sentinelle à la page 178](#) et [Caméra de tableau de bord à la page 176](#) pour en savoir plus sur la sauvegarde des images.

Six vidéos sont enregistrées pour chaque clip sauvegardé, un provenant de chaque caméra (avant, arrière, gauche, droite, montant gauche et montant droit). Pour plus d'informations sur l'emplacement des caméras sur votre véhicule, consultez [Caméras à la page 25](#).

Lorsque vous visionnez les enregistrements sur l'écran tactile du véhicule ou dans l'application mobile, vous pouvez voir des informations sur le moment où la vidéo a été enregistrée, notamment le rapport engagé du véhicule, la vitesse, l'angle du manche de conduite (ou volant), etc.

**REMARQUE :** Cette fonction requiert la version 4.51.5 ou une version plus récente de l'application mobile de Tesla.



**ATTENTION :** Les enregistrements de la caméra de tableau de bord affichent des détails tels que la vitesse du véhicule, l'angle du volant et l'état des systèmes Conduite automatique, etc. Compte tenu de différences inhérentes aux mécanismes d'échantillonnage des données et aux références temporelles, il pourrait y avoir de brefs délais ou de légères différences entre les renseignements affichés et les données enregistrées par d'autres systèmes du véhicule. Les renseignements affichés sont à titre informatif; ils pourraient ne pas refléter tous les détails d'événements spécifiques liés au véhicule.



## Visionner sur l'écran tactile

Vous pouvez visionner les clips enregistrés sur l'écran tactile lorsque le véhicule Model X est stationné. Touchez l'icône de la caméra de tableau de bord dans le lanceur d'application.

La liste des clips est organisée selon l'emplacement et l'horodatage. Vous pouvez mettre en pause, reculer et avancer les clips, au besoin. Vous pouvez stocker de façon permanente les 10 dernières minutes d'enregistrement de n'importe quel point de l'enregistrement le plus récent de la caméra de tableau de bord. Sélectionnez et lisez les clips récents pour trouver la séquence que vous voulez enregistrer. Touchez **Enregistrer** dans le coin inférieur gauche de l'enregistrement. Pour supprimer des clips, touchez **Plus d'options** (les trois points) en haut de la liste, et sélectionnez les clips à supprimer.

Allez à **Contrôles > Sécurité > Supprimer les clips de la caméra de tableau de bord** pour supprimer tous les enregistrements de la caméra de tableau de bord et du mode Sentinelle.

**REMARQUE** : L'enregistrement de la caméra de tableau de bord est mis en pause lorsque vous lancez le lecteur.

## Visionner sur un ordinateur

Insérez la clé USB dans un ordinateur et naviguez jusqu'au dossier TeslaCam ou TeslaTrackMode .

Le dossier TeslaCam contient les trois sous-dossiers suivants :

- **RecentClips** : Contient jusqu'à 60 minutes de contenu enregistré.
- **SavedClips** : Contient tous les enregistrements sauvegardés et renommés à partir du dossier RecentClips.
- **SentryClips** : Contient les clips des événements de sécurité du mode Sentinelle. Si l'espace de stockage sur la clé USB devient limité, les clips du mode Sentinelle les plus anciens sont supprimés pour laisser de l'espace aux nouveaux. Une fois les clips supprimés, vous ne pourrez plus les récupérer.



## Vue d'ensemble des commandes de climatisation

Les commandes de climatisation se trouvent au bas de l'écran tactile. La climatisation est réglée par défaut sur **Auto** de manière à assurer le maintien d'un confort optimal par tous les temps, sauf dans les conditions météorologiques extrêmes. Lorsque vous réglez la température de l'habitacle alors que le réglage est sur **Auto**, le système règle automatiquement le chauffage, la climatisation, la distribution et la circulation de l'air, ainsi que la vitesse du ventilateur afin de maintenir la température sélectionnée.

Touchez la température affichée dans le bas de l'écran tactile afin d'accéder à l'écran des commandes de la climatisation à partir duquel vous pourrez ajuster la climatisation selon vos préférences. Vous pourrez choisir de revenir au réglage Auto à tout moment en touchant **Auto**. Pour activer ou désactiver, touchez le bouton d'alimentation à la fenêtre principale des commandes de climatisation. Pour un accès rapide aux contrôles fréquemment utilisés, touchez < ou > pour afficher la fenêtre contextuelle de la climatisation.

La vitesse du ventilateur peut être réduite lorsque l'habitacle se réchauffe ou se refroidit. L'écran tactile affiche **En réchauffement** ou **Refroidissement en cours** pendant que le véhicule tente d'atteindre votre température préférée.

**REMARQUE :** Le système de climatisation est alimenté par la batterie primaire. Par conséquent, l'utilisation prolongée des systèmes auxiliaires diminuera l'autonomie de conduite du véhicule.

**⚠ AVERTISSEMENT :** Pour éviter des brûlures résultant d'un usage prolongé des sièges chauffants et du système de climatisation., les personnes souffrant de névropathie périphérique ou dont l'aptitude à ressentir la douleur est limitée en raison du diabète, de l'âge, d'un trouble neurologique ou d'une autre maladie, devront prendre des précautions au moment d'en faire l'usage.

## Ajustement des réglages de climatisation

**REMARQUE :** Ajustez facilement vos préférences en matière de climatisation, comme activer les sièges chauffants ou modifier la température dans l'habitacle, en mode mains libres à l'aide des commandes vocales (voir [Commandes vocales à la page 23](#)).

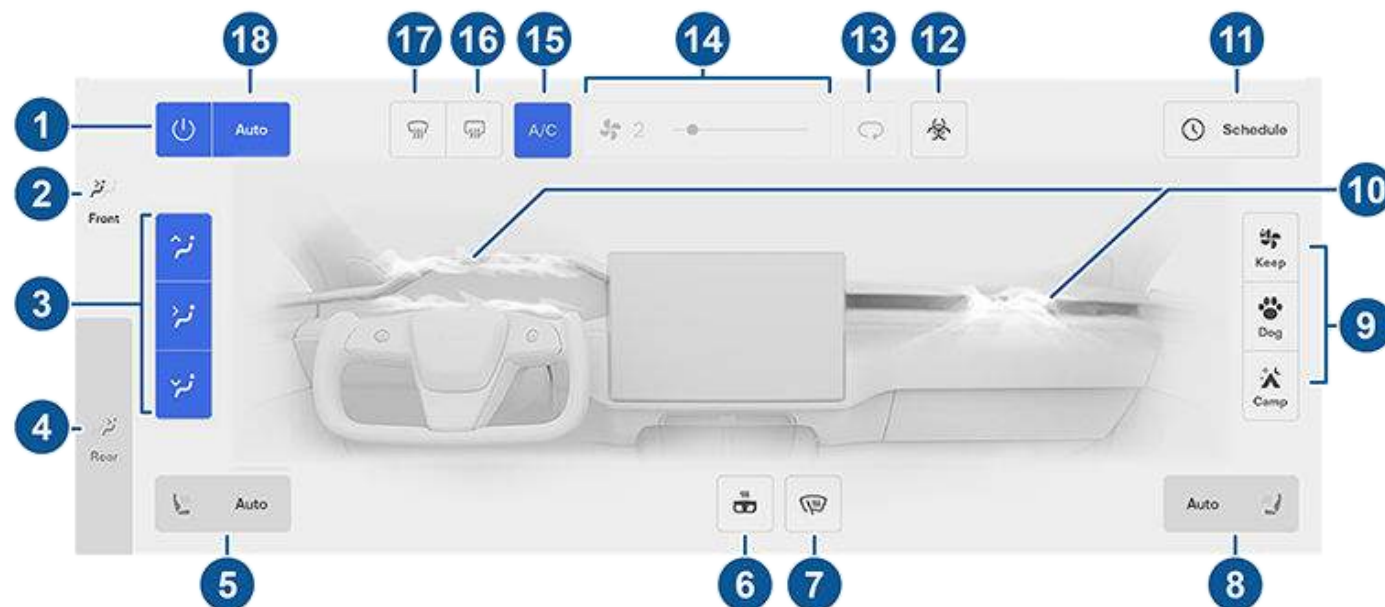

**REMARQUE :** Pour un accès en un toucher au chauffage des sièges et aux fonctions de dégivrage, vous pouvez ajouter ces commandes dans Mes applications. Voir [Personnalisation de Mes applications à la page 8](#),

1. Touchez pour activer ou désactiver le système de climatisation.
2. Touchez pour ajuster les réglages de la climatisation à l'avant de l'habitacle.
3. Sélectionne où l'air circule dans l'habitacle avant (bouches d'aération du pare-brise, du niveau du visage ou des pieds). Vous pouvez choisir une ou plusieurs bouches d'aération.



4. Touchez pour ajuster les réglages de la climatisation à l'arrière de l'habitacle. Si **Auto** est activé et qu'un passager est détecté, la température choisie est maintenue à l'arrière de l'habitacle (voir [Ajustement des bouches d'aération avant et arrière à la page 188](#)).

**REMARQUE :** Activez **Synchro** pour profiter de la même température à l'avant et à l'arrière de l'habitacle.

5. Touchez l'icône du siège du conducteur pour ajuster le chauffage du siège conducteur. La climatisation des sièges peut être ajustée sur trois niveaux : de 3 (chaleur) à 1 (refroidissement). L'icône de siège affiche des lignes en forme de vagues qui s'allument en rouge (chauffage) ou en bleu (climatisation) en fonction du niveau d'intensité. **Auto** réchauffe ou refroidit les sièges avant selon la température dans l'habitacle. Pour un accès en un toucher du chauffage des sièges, vous pouvez les ajouter dans la barre inférieure de l'écran tactile (voir [Personnalisation de Mes applications à la page 8](#)).
6. Touchez pour contrôler le manche de conduite (ou volant) chauffant. L'icône affiche des lignes sinueuses rouges qui correspondent au réglage choisi. S'il est réglé sur **Auto**, le volant est réchauffé au besoin selon la température dans l'habitacle, et ce, des paramètres du système de climatisation. Pour un accès en un toucher, vous pouvez ajouter cette commande dans la barre inférieure de l'écran tactile (voir [Personnalisation de Mes applications à la page 8](#)).
7. Touchez pour activer les dégivreurs d'essuie-glaces. Le dégivreur d'essuie-glaces fonctionne pendant 15 minutes, puis s'éteint automatiquement.
8. Touchez l'icône du siège du passager pour ajuster le chauffage du siège passager avant. La climatisation des sièges peut être ajustée sur trois niveaux : de 3 (chaleur) à 1 (refroidissement). L'icône de siège affiche des lignes en forme de « S » qui s'allument en rouge (chauffage) ou en bleu (refroidissement) en fonction du niveau réglé. **Auto** réchauffe ou refroidit les sièges avant selon la température dans l'habitacle. Pour un accès en un toucher du chauffage des sièges, vous pouvez les ajouter dans la barre inférieure de l'écran tactile (voir [Personnalisation de Mes applications à la page 8](#)).
9. Lorsque le véhicule est stationné, ces réglages s'affichent pour vous permettre de maintenir la climatisation même si vous sortez de votre véhicule Model X (voir [Maintenir la climatisation, Mode Animal de compagnie et mode Camp à la page 185](#)).
10. Touchez pour régler le débit d'air provenant des événements avant. Voir [Ajustement des bouches d'aération avant et arrière à la page 188](#),
11. Lorsque le véhicule Model X est stationné, touchez **Planifier** pour établir une heure à laquelle vous voulez que votre véhicule Model X soit prêt chaque jour pour la conduite en réchauffant la batterie et l'habitacle et/ou en rechargeant pendant les heures creuses (voir [Préparation et recharge prévues à la page 220](#)).
12. Si votre véhicule Model X est équipé d'un filtre médical HEPA (filtre à particules à haute efficacité), celui-ci vous assure que la qualité de l'air dans votre habitacle est de la plus grande qualité lorsque vous activez le système de climatisation laissant entrer l'air de l'extérieur (la circulation d'air en circuit fermé est éteinte). Le filtre HEPA est extrêmement efficace pour éliminer les particules, y compris la pollution, les allergènes, les bactéries, le pollen, les spores fongiques et les virus. Le filtre HEPA et le système de filtration secondaire comportent également du charbon actif qui sert à éliminer un large éventail d'odeurs et de gaz. Lorsque vous activez le mode de Défense contre les armes biologiques, la pression positive dans l'habitacle réduit la quantité d'air de l'extérieur pouvant entrer dans votre véhicule.

**REMARQUE :** Certains gaz, comme le monoxyde de carbone, ne sont pas éliminés de façon efficace par le charbon actif.

13. Touchez pour contrôler la circulation d'air dans l'habitacle. L'air peut être de l'air recyclé de l'habitacle ou il peut provenir de l'extérieur de votre véhicule Model X.
14. Ajustez la vitesse du ventilateur à l'aide du curseur. Lorsque le ventilateur est réglé sur **Auto**, il choisit entre **Bas/Moyen/Élevé**.

**REMARQUE :** Le réglage de la vitesse du ventilateur peut modifier les paramètres sélectionnés pour le débit d'air à l'intérieur du véhicule Model X afin de l'augmenter ou de le réduire.

15. Touchez pour activer ou désactiver le système de climatisation. Le mettre hors fonction réduit la climatisation mais économise l'énergie.  
**REMARQUE :** Comme le Model X roule beaucoup plus silencieusement qu'un véhicule à essence, vous pourriez entendre le bruit du compresseur de climatisation lorsqu'il fonctionne. Pour limiter le bruit, réduisez la vitesse du ventilateur.
16. Touchez pour réchauffer la vitre arrière. Après 15 minutes, le dégivreur de la vitre arrière s'arrête automatiquement. Les rétroviseurs latéraux extérieurs et les ports de recharge chauffent également lorsque le dégivreur de la fenêtre arrière fonctionne. Pour en savoir plus sur la préparation aux températures froides, voir [Meilleures pratiques par temps froid à la page 190](#).
17. Le dégivreur de pare-brise répartit le débit d'air vers le pare-brise. Touchez une fois pour *désempuer* le pare-brise (l'icône devient bleue). Touchez une deuxième fois pour *dégivrer* le pare-brise. Touchez une troisième fois pour l'arrêter et rétablir la distribution de l'air, le chauffage et la ventilation à leurs réglages précédents.



## Fonctionnement des commandes de climatisation

---

18. Touchez **Auto** pour activer ou désactiver le réglage automatique.

**REMARQUE** : Lorsque **Réduire la vitesse du ventilateur pendant les appels** est activé et que **Auto** est sélectionné, la vitesse du ventilateur diminue automatiquement pour réduire le bruit ambiant pendant un appel. Pour en savoir plus, voir [Bluetooth](#) à la page 76.

**REMARQUE** : Lors de l'utilisation de Conduite entièrement automatique (supervisée), votre véhicule peut passer automatiquement en mode AUTO s'il y a un risque élevé de buée sur les pare-brise et les caméras.



## Fenêtre contextuelle de la climatisation

Touchez les flèches de la température dans le bas de l'écran tactile pour ouvrir la fenêtre qui donne accès à certaines des commandes de climatisation les plus utilisées.

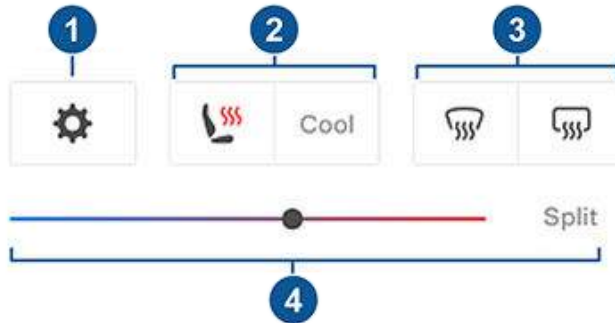

**REMARQUE :** Pour un accès en un toucher au chauffage des sièges et aux fonctions de dégivrage, vous pouvez ajouter ces commandes dans Mes applications. Voir [Personnalisation de Mes applications à la page 8](#),

1. Touchez pour accéder à l'écran de commande de la climatisation.
2. Activer ou désactiver le chauffage/la climatisation des sièges.
3. Activer ou désactiver le dégivrage du pare-brise ou de la lunette arrière. Lorsque le dégivreur arrière est activé, les rétroviseurs extérieurs latéraux sont également chauffés. Le chauffage des rétroviseurs extérieurs latéraux s'éteint automatiquement en fonction de la température ambiante.
4. Faites glisser le curseur pour modifier la température dans l'habitacle. Vous pouvez également activer la séparation de température qui permet au conducteur et au passager avant de personnaliser la température selon leurs préférences. Le passager avant peut toucher l'icône de température dans le bas de l'écran tactile ou de la fenêtre de commande principale de la climatisation pour ajuster la température. Pour désactiver la séparation de température, touchez **Séparer** de nouveau.

## Maintenir la climatisation, Mode Animal de compagnie et mode Camp

Les paramètres **Maintenir la climatisation, Mode Animal de compagnie** et **mode Camp** vous permettent de maintenir le système de climatisation activé en mode Stationnement, même après que vous avez quitté le véhicule Model X ou choisi d'y rester. Ces paramètres sont pratiques lorsqu'il est important que la température dans l'habitacle demeure confortable par temps chaud ou par temps froid. Par exemple, si vous laissez des provisions alimentaires dans le véhicule Model X par temps chaud, vous voudrez utiliser Maintenir la climatisation pour prévenir leur détérioration.

Mode Animal de compagnie est conçu pour maintenir une température idéale dans l'habitacle pour votre animal de compagnie et vous permet de vérifier fréquemment la température à l'aide de l'application mobile (votre téléphone et votre véhicule doivent tous deux être dotés d'une connexion cellulaire). Lorsque le Mode Animal de compagnie est activé, l'écran tactile affiche la température actuelle de l'habitacle pour que les passants sachent que votre animal de compagnie est en sécurité. Ce réglage n'a pas été conçu pour les humains, et il doit être utilisé seulement pendant de courtes périodes alors que vous êtes à proximité, car vous devez pouvoir retourner rapidement à votre véhicule dans l'éventualité où la température réglée ne pourrait plus être maintenue.

**REMARQUE :** Pour éviter d'appuyer accidentellement sur le commutateur de vitre (par exemple si votre chien marche dessus), les vitres ne peuvent pas être baissées lorsque le Mode Animal de compagnie est activé.

**REMARQUE :** Si le Mode Animal de compagnie et le mode Sentinelle sont activés en même temps, le mode Sentinelle désactive par défaut les **sons du mode Sentinelle** afin de protéger votre animal de compagnie. Pour en savoir plus, voir [Mode Sentinelle à la page 178](#).

La fonction Voir caméra en direct est maintenant offerte lorsque le mode Sentinelle ou le Mode Animal de compagnie (ou les deux) sont activés. Lorsque le mode Sentinelle est activé, les caméras montrent une vue en direct des alentours du véhicule. Lorsque le Mode Animal de compagnie est activé, vous pouvez voir l'intérieur du véhicule (*nécessite la version 4.15.0 ou une version plus récente de l'application mobile*) en plus de recevoir des clichés réguliers de l'habitacle de votre véhicule et des mises à jour en temps réel à propos des conditions de l'habitacle (*nécessite la version 4.51.5 ou une version plus récente de l'application mobile ainsi qu'un iPhone avec iOS 18 ou une version plus récente*) pour que vous puissiez connaître l'état de votre animal de compagnie à tout moment. Si le mode Sentinelle et le Mode Animal de compagnie sont activés, passez d'une vue de caméra à l'autre en touchant dans l'application mobile les cercles gris ou l'icône correspondant aux différentes caméras. Pour en savoir plus, voir [Mode Sentinelle à la page 178](#).

**REMARQUE :** L'activation de la caméra d'habitacle pour le mode Mode Animal de compagnie ou pour le mode Sentinelle requiert la version 4.15.0 ou une version plus récente de l'application mobile. Cette fonctionnalité n'est pas prise en charge dans les véhicules dotés de l'Ordinateur à IA 2.0 ou 2.5. Touchez **Contrôles > Logiciel** et regardez **Ordinateur à IA** pour savoir de quel ordinateur votre véhicule est équipé.

**REMARQUE :** La fonction **Voir caméra en direct** est limitée à environ une heure (ou 15 minutes dans certaines régions) d'utilisation cumulée par jour.

Le mode Camp vous permet de charger vos appareils électroniques par les ports USB et la prise de courant basse tension en plus de maintenir la température de l'habitacle. L'écran tactile demeure actif pour que vous puissiez écouter de la musique, naviguer sur Internet, jouer à des jeux de l'arcade et regarder des émissions dans le Théâtre Tesla. Vous pouvez également contrôler les paramètres



## Fonctionnement des commandes de climatisation

multimédias et les réglages de la climatisation à partir d'un téléphone jumelé. Le mode Camp est idéal quand vous voulez demeurer dans votre véhicule comme en camping ou avec un enfant. Lorsque ce mode est activé, le mode Sentinelle et le système d'alarme du véhicule sont désactivés. Le verrouillage par éloignement est inactif.

Pour le fonctionnement du mode Maintenir la climatisation ou du Mode Animal de compagnie :

1. Veillez à ce que Model X ne soit pas en mode Basse tension (voir [Mode Basse tension à la page 223](#)).
2. Engagez le mode Stationnement Les paramètres **Maintenir la climatisation, Mode Animal de compagnie et mode Camp** ne sont disponibles que lorsque le véhicule Model X est en mode stationnement (P).
3. Au besoin, ajustez les réglages de climatisation.
4. Sur l'écran de commande de la climatisation, touchez **Maintenir la climatisation, Mode Animal de compagnie ou Mode Camp**.

**REMARQUE :** Vous pouvez également contrôler les modes **Mode Animal de compagnie et Camp** dans l'application mobile en faisant glisser vers le haut à partir de la barre grise dans l'écran Climatisation.

Pour personnaliser le Mode Animal de compagnie, touchez **Contrôles > Affichage > Personnaliser le mode Animal de compagnie**. Dans la fenêtre contextuelle, vous pouvez entrer le nom de votre animal de compagnie et changer l'image du Mode Animal de compagnie.

Le système de commande de la climatisation tentera de maintenir vos réglages de climatisation jusqu'à ce que vous quittiez le mode Stationnement ou que vous le désactiviez manuellement. Évitez d'utiliser les modes Maintenir la climatisation, Mode Animal de compagnie et Camp lorsque le niveau de recharge de la batterie est faible.

Mode Animal de compagnie ne peut pas être activé si la température de l'habitacle est trop élevée, ou si le véhicule détecte un problème avec le système de contrôle de la climatisation. Assurez-vous que la température de l'habitacle est à un niveau confortable et sécuritaire avant d'activer le Mode Animal de compagnie.

Si le mode **Maintenir la climatisation, le Mode Animal de compagnie ou le Mode Camp** est activé, l'application mobile Tesla vous avertit si la climatisation s'éteint pour une raison quelconque. Cela inclut lorsque le véhicule Model X passe en mode Basse tension (pour le mode Maintenir la climatisation ou le mode Camp) ou lorsque le niveau de charge de la batterie est en dessous de 20 % (pour le Mode Animal de compagnie), ou si le véhicule détecte un problème avec le système de climatisation. L'application mobile Tesla vous avertit également si le Mode Animal de compagnie est actif et que la température de l'habitacle change considérablement par rapport au niveau initialement défini pour le Mode Animal de compagnie.

**REMARQUE :** Les mises à jour de logiciel ne peuvent s'effectuer lorsque Maintenir la climatisation, le Mode Animal de compagnie ou le mode Camp sont activés.

**REMARQUE :** Le capteur d'intrusion (le cas échéant) se désactive automatiquement lorsque le mode Maintenir la climatisation, Mode Animal de compagnie ou Camp est actif. Cependant, vous pouvez annuler ce comportement et garder le capteur d'intrusion activé. Pour ce faire, touchez **Contrôles > Sécurité > Soulèvement et intrusion** après l'activation du mode Maintenir la climatisation, Mode Animal de compagnie ou Camp. Cependant, notez que le fait de garder le capteur d'intrusion activé lorsque Maintenir la climatisation, le mode Mode Animal de compagnie ou le mode Camp est actif peut déclencher une alarme découlant du mouvement de l'air à l'intérieur de l'habitacle.



**AVERTISSEMENT :** Ne laissez jamais un enfant sans surveillance dans votre véhicule.



**AVERTISSEMENT :** Consultez les lois locales pour les restrictions sur les animaux de compagnie laissés dans les véhicules.



**AVERTISSEMENT :** Vous êtes responsable de la sécurité de votre animal de compagnie. Ne les laissez jamais longtemps dans le véhicule Model X. Vérifiez souvent la température dans le véhicule et l'état de votre animal. Assurez-vous de disposer d'une couverture cellulaire suffisante sur votre téléphone et le temps nécessaire pour retourner à votre véhicule en cas de besoin.



**AVERTISSEMENT :** Dans le cas peu probable où le système de commande de la climatisation de votre véhicule aurait besoin d'un entretien, ou qu'il ne fonctionne pas comme prévu, évitez d'utiliser le mode Maintenir la climatisation, le Mode Animal de compagnie et le mode Camp. Ne vous fiez jamais sur votre véhicule pour protéger un être irremplaçable.



**AVERTISSEMENT :** Vous pouvez ajuster et surveiller à distance le système de climatisation à l'aide de l'application mobile. Cependant, si vous utilisez l'application mobile pour fermer le système de climatisation, les modes Maintenir la climatisation, Mode Animal de compagnie et Camp s'arrêtent de fonctionner.

### Anti-surchauffe habitacle

L'Anti-surchauffe habitacle empêche qu'il ne fasse trop chaud dans l'habitacle lorsque la température ambiante est très élevée. Même s'il n'est pas nécessaire d'activer cette fonctionnalité chaque fois que vous sortez du véhicule Model X, le système de climatisation peut réduire ou maintenir la température dans l'habitacle. Ceci peut aider à maintenir une température confortable dans l'habitacle de votre véhicule alors que ce dernier est stationné toute la journée au soleil. Après votre sortie du véhicule, l'Anti-surchauffe habitacle peut prendre jusqu'à 15 minutes pour s'activer. Cette fonctionnalité a été conçue pour le confort des passagers, elle n'a aucune incidence sur la fiabilité des composants de votre véhicule.



Pour l'activer, touchez **Contrôles > Sécurité > Anti-surchauffe habitacle** et choisissez :

- **Allumé** : Le système de climatisation fonctionne lorsque la température dans l'habitacle dépasse 105 °F (40 °C) ou la température choisie, le cas échéant, sur l'écran tactile ou dans l'application mobile. Pour personnaliser les températures, vous pourriez avoir besoin de la version la plus récente de l'application mobile.
- **Désactivé** : Désactive l'anti-surchauffe habitacle.

Quand vous activez **Exclure domicile**, Model X désactive la protection contre la surchauffe de l'habitacle lorsque le véhicule se trouve à l'emplacement défini comme domicile dans votre liste de favoris (voir [Domicile, maison et destinations favorites à la page 197](#)).

Vous pouvez aussi activer l'Anti-surchauffe habitacle à distance par le biais de l'application mobile en touchant **Climatisation**. Faites glisser vers le haut à partir du menu inférieur et sélectionnez un réglage dans **Anti-surchauffe habitacle** (voir [Application mobile à la page 72](#)).

Selon la première éventualité, l'Anti-surchauffe habitacle fonctionne jusqu'à 12 heures après votre sortie du véhicule Model X ou jusqu'à ce que l'énergie de la batterie descende sous le seuil défini pour le mode Basse tension (voir [Mode Basse tension à la page 223](#)). L'Anti-surchauffe habitacle consomme de l'énergie et ceci peut réduire votre autonomie.

**REMARQUE** : Pour activer l'Anti-surchauffe habitacle, le réglage **Soulèvement et intrusion** doit être désactivé.

 **AVERTISSEMENT** : En raison de la fermeture automatique des portes, de conditions climatiques extérieures extrêmes ou d'autres conditions empêchant de maintenir la température choisie, l'habitacle du véhicule peut devenir dangereusement chaud même si l'Anti-surchauffe habitable est activée. Si la température dans l'habitacle dépasse souvent la température choisie, communiquez avec le service Tesla.

 **AVERTISSEMENT** : Ne jamais laisser des enfants ou des animaux de compagnie dans le véhicule sans surveillance. En raison de la fermeture automatique des portes ou de conditions climatiques extérieures extrêmes, l'habitacle du véhicule peut devenir dangereusement chaud même si l'anti-surchauffe habitacle est activé.

## Conseils d'utilisation des commandes de climatisation

- Lorsque vous utilisez l'application mobile pour activer le système de climatisation, il s'éteint automatiquement après deux heures. Pour refroidir ou réchauffer l'habitacle pour une plus longue période, rechargez le véhicule ou réactivez votre préférence en matière de climatisation par l'application mobile.

- Vous pouvez améliorer le rendement du chauffage de l'habitacle en choisissant un mode d'accélération moins agressif (voir [Modes de conduite à la page 108](#)). Ceci permettra au système de la pompe à chaleur de prendre plus de chaleur de la batterie pour réchauffer l'habitacle de façon optimale, au lieu de maintenir la batterie en état d'accélération ultime. Ceci aide à rendre la conduite plus efficace par temps froids. Notez que lorsque vous ferez une demande d'accélération plus agressive, la batterie devra se réchauffer avant que le niveau d'accélération supérieur soit offert.
- Si le système de climatisation est plus bruyant que vous le souhaitez, réduisez manuellement la vitesse du ventilateur.
- Le compresseur de la climatisation refroidit non seulement l'habitacle, mais la batterie également. Par conséquent, par temps chaud, le compresseur de la climatisation peut s'activer même si vous avez éteint la climatisation. Il s'agit d'un fonctionnement normal, car la priorité du système est de refroidir la batterie afin de garantir qu'elle se maintienne dans la plage de température optimale, de prolonger sa durée de vie utile et d'en assurer le rendement optimal.
- Même lorsqu'il n'est pas en fonction, vous pourriez possiblement entendre votre véhicule Model X émettre un chuintement ou remarquer un bruit d'eau qui circule. Ces bruits sont tout à fait normaux et vous les entendrez lorsque les systèmes de refroidissement internes sont activés afin de soutenir certaines fonctions du véhicule, telles que d'entretenir la batterie basse tension et d'équilibrer la température de la batterie primaire à haute tension.
- Pour garantir un fonctionnement efficace du système de climatisation, fermez toutes les vitres et assurez-vous que la grille extérieure située devant le pare-brise est exempte de glace, de neige, de feuilles ou d'autres débris.
- Dans des conditions très humides, il sera normal que le pare-brise s'embue légèrement lorsque vous démarrez la climatisation.
- Il sera normal qu'une petite flaque d'eau se forme sous le véhicule Model X lorsqu'il est stationné. Le surplus d'eau produit par le processus de déshumidification est évacué sous le véhicule.
- Pour réduire la température dans l'habitacle par temps chaud, le ventilateur peut se mettre en route pour aérer l'habitacle lorsque le véhicule est stationné. Cela se produit seulement si Model X n'est pas en mode Basse tension.



## Ajustement des bouches d'aération avant et arrière

Model X est dotée d'un volet d'aération unique au niveau du visage qui s'étend sur toute la largeur du tableau de bord. Il est également doté de bouches d'aération dans le haut et le bas de la console arrière.

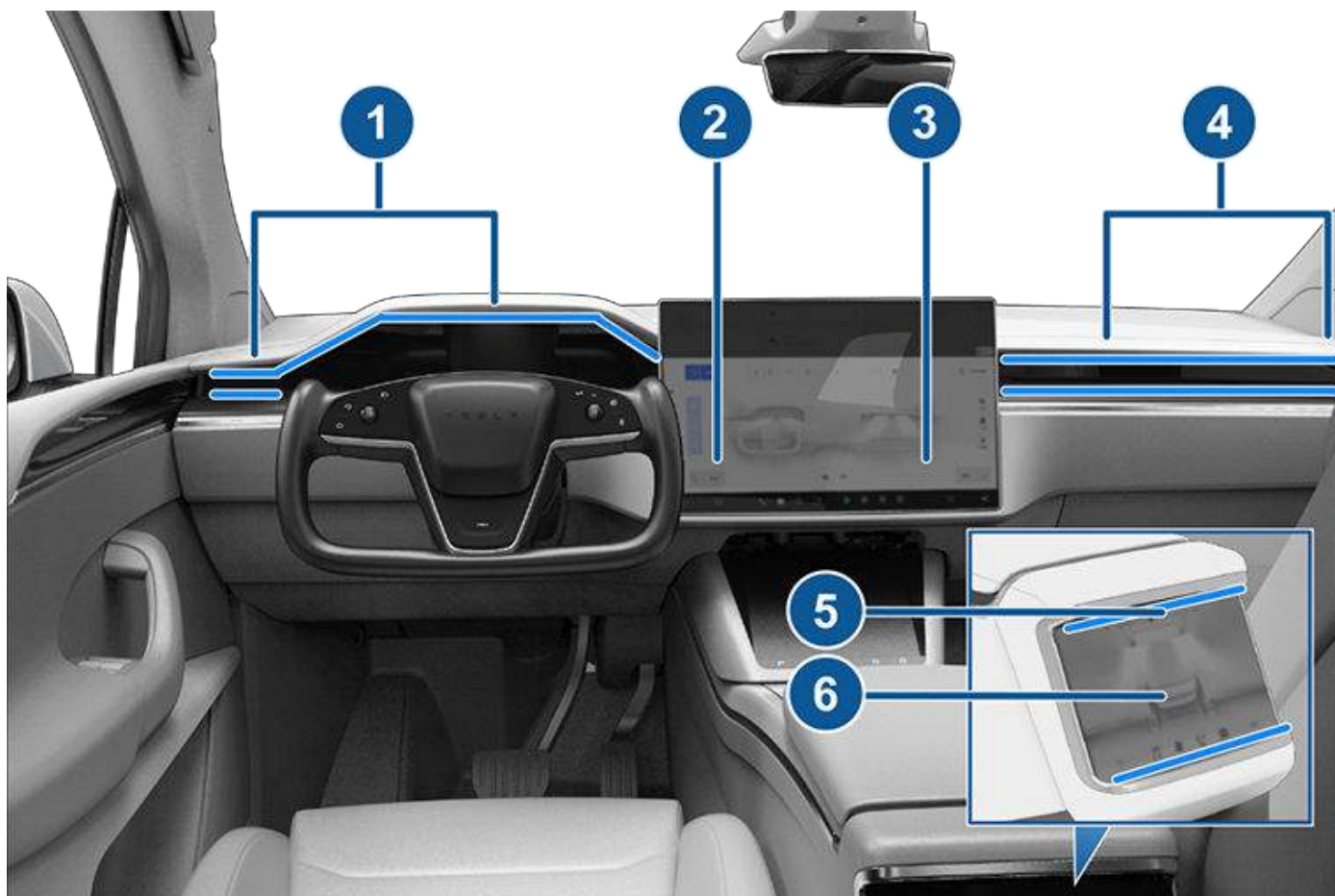

1. Bouche d'aération conducteur
2. Contrôles conducteur
3. Contrôles passager
4. Bouches d'aération passager
5. Bouches d'aération arrière
6. Contrôles arrière



À l'aide des écrans tactiles, vous pouvez établir l'endroit précis où vous souhaitez diriger l'air de cette bouche d'aération quand vous chauffez ou climatisez l'habitacle. Lorsque le volet d'aération au niveau du visage se dirige vers vous, vous pouvez régler la direction du débit d'air de chaque volet d'aération. Pour régler la direction de la bouche d'aération, touchez et faites glisser les vagues rayonnantes du ventilateur correspondant à l'écran tactile. L'air passe en une seule vague lorsque centré, ou se sépare en plusieurs flux d'air lorsque l'air est dirigé vers l'extérieur ou vers l'intérieur à partir de l'intérieur du ventilateur.

**REMARQUE :** Quand vous divisez un volet en deux jets d'airs différents, le jet d'air dans chaque direction n'est pas aussi puissant que si tout l'air circule dans une seule direction.

**REMARQUE :** L'air extérieur est aspiré dans la Model X par la grille située devant le pare-brise. Laissez la grille libre de tout obstacle comme des feuilles ou de la neige.

## Filtres à air d'habitacle

Model X est équipé d'au moins un filtre à air qui empêche le pollen, les poussières industrielles, la poussière de route et d'autres particules de pénétrer par les volets d'aération.

**REMARQUE :** Les filtres à air d'habitacle nécessitent un remplacement périodique. Voir [Intervalles d'entretien à la page 228](#).



# Meilleures pratiques par temps froid

Pour vous assurer que votre véhicule Model X vous offre la meilleure expérience possible par temps froid, nous vous conseillons de respecter ces meilleures pratiques.

## Avant de conduire

Lorsque de la neige et de la glace s'accumulent sur votre véhicule, les pièces mobiles, comme les poignées de portes, les vitres, les rétroviseurs, et les essuie-glaces peuvent geler. Pour profiter d'une autonomie et d'une performance optimales, il est préférable de réchauffer l'habitacle et la batterie avant de conduire. Il existe plusieurs façons de procéder :

- Touchez **Contrôles > Planifier** (aussi disponible sur l'écran de recharge ou de contrôle de la climatisation) pour choisir une heure à laquelle vous souhaitez que votre véhicule soit prêt à conduire (voir [Préparation et recharge prévues à la page 220](#)).
- Dans l'application mobile, allez à **Climatisation** pour régler la température à celle désirée pour réchauffer l'habitacle. Ceci permet aussi de réchauffer la batterie haute tension au besoin.
- Dans l'application mobile, allez à **Climatisation > Dégivrer véhicule** pour faire fondre la neige, la glace, et le givre sur le pare-brise, le port de recharge, les vitres et les rétroviseurs. Ceci permet aussi de réchauffer la batterie haute tension au besoin.

**REMARQUE :** Tesla recommande d'activer les réglages de climatisation au moins 30 à 45 minutes avant le départ (voir [Fonctionnement des commandes de climatisation à la page 182](#)). La durée de la préparation dépend de la température extérieure et d'autres facteurs. Lorsque votre véhicule aura atteint la température désirée, vous recevrez une notification par l'application mobile.

## Port de recharge

Si le loquet de votre port de recharge est gelé et que le câble de recharge est coincé dans le port de recharge, touchez **Contrôles > Entretien > Chauffage du port de recharge**. Si cela ne fonctionne pas après plusieurs minutes, essayez de libérer manuellement le câble de recharge. Voir [Libération manuelle du câble de recharge à la page 218](#).

Il est possible que le loquet de votre port de recharge gèle lorsque les conditions extérieures sont extrêmement froides ou glacées. Dans les cas où vous ne pouvez pas retirer ou insérer le câble de recharge, ou si le véhicule n'est pas en Superchargement en raison du loquet gelé, utilisez le réglage **Dégivrer véhicule** dans l'application mobile. Ceci peut permettre de dégeler la glace sur le loquet du port de recharge afin que le câble de recharge puisse être retiré ou inséré.

Vous pouvez aussi prévenir que le verrou du port de recharge gèle en utilisant les réglages **Planifier** (voir [Préparation et recharge prévues à la page 220](#)).

**REMARQUE :** Si le loquet de votre prise de recharge est gelé, il est possible que le câble de recharge ne s'insère pas correctement, mais qu'il soit tout de même capable de faire une recharge CA à un taux plus lent.

## Recharge

En utilisant le Planificateur de voyage (si disponible) pour vous rendre jusqu'à un Superchargeur, le Model X préchauffe la batterie haute tension afin de vous assurer que sa température est optimale et qu'elle est prête à être rechargée lorsque vous arrivez au Superchargeur. Ceci réduit le temps requis pour la recharge. Voir (voir [Planificateur de voyage à la page 200](#)).

**REMARQUE :** Tesla recommande d'utiliser le Planificateur de voyage pour naviguer jusqu'à un Superchargeur au moins 30 à 45 minutes avant l'heure d'arrivée afin de vous assurer que la température de la batterie et les conditions de recharge sont optimales. Si vous vous rendez à un Superchargeur qui se trouve à moins de 30 à 45 minutes, songez à préparer la batterie avant de conduire (voir [Avant de conduire à la page 190](#)).

**REMARQUE :** Dans certaines conditions, le système thermique peut produire de la vapeur si votre véhicule est doté d'une pompe à chaleur (pour établir si votre véhicule est équipé d'une pompe à chaleur, touchez **Commandes > Logiciel > Informations supplémentaires à propos du véhicule**). Par exemple, par temps froid, de la vapeur inodore peut sortir du devant le véhicule lorsque ce dernier est rechargé à un Superchargeur. Cette condition est normale, ne vous en inquiétez pas.

## Vitres

Dans l'application mobile, allez à **Climatisation** et sélectionnez **Dégivrer véhicule** pour aider à faire fondre la neige, la glace et le givre sur le pare-brise, les vitres et les rétroviseurs.

Par temps froid, lorsque les vitres sont levées complètement, elles s'arrêtent légèrement en dessous de la garniture du véhicule afin d'éviter qu'elles ne gèlent et pour faciliter l'ouverture des portes.

**REMARQUE :** Pour éviter d'avoir à briser une vitre, connectez-vous toujours à une source d'alimentation basse tension externe avant d'ouvrir une porte lorsque le véhicule n'a plus de puissance.

Utilisez l'application mobile pour planifier une visite d'entretien afin que Tesla installe à peu de frais un revêtement hydrophobe sur vos vitres latérales et arrière (pas sur le pare-brise).

## Rétroviseurs

En cas d'accumulation de glace lorsque le véhicule est stationné, désactivez les **Rétroviseurs rabattables automatiquement**. Touchez **Contrôles > Rabattage automatique**. La glace peut empêcher le rabattement et le déploiement des rétroviseurs latéraux.



**REMARQUE :** Les rétroviseurs latéraux se réchauffent automatiquement, au besoin, pendant la préparation ou lorsque le dégivreur arrière est activé.

## Essuie-glaces

Si vous prévoyez que de la neige ou de la glace s'accumule sur le véhicule stationné, touchez **Contrôles > Entretien > Mode entretien des essuie-glaces**. Cette mesure soulève les essuie-glaces de façon à ce qu'ils adhèrent au pare-brise et soient dégivrés en même temps que le pare-brise (voir [Essuie-glaces et à la page 97](#)). Vous pouvez également activer les dégivreurs d'essuie-glace (le cas échéant). Voir [Fonctionnement des commandes de climatisation à la page 182](#).

## Pneus et chaînes à neige

Utilisez les pneus d'hiver pour améliorer l'adhérence dans la neige et sur la glace. Vous pouvez acheter des pneus d'hiver dans la boutique Tesla (voir [Types de pneus saisonniers à la page 236](#)).

Les chaînes à neige offrent un surcroît de traction pour la conduite dans la neige ou sur la glace. Vérifiez la réglementation locale pour savoir si des chaînes à neige sont recommandées ou exigées pendant les mois d'hiver. Voir [Utilisation de chaînes à la page 237](#) pour en savoir plus.

Par temps froid, la pression des pneus de votre véhicule baissera. Si le témoin du système de surveillance de la pression des pneus (TPMS) s'allume, gonflez vos pneus avant de conduire. Vos pneus perdent un psi chaque fois que la température extérieure baisse de 10° F (6° C) (voir [Soins et entretien des pneus à la page 231](#)). Une bonne pression des pneus permet de protéger vos pneus des nids de poule et d'augmenter l'autonomie de votre véhicule.

## Pendant la conduite

Le froid peut augmenter la consommation d'énergie, car la conduite et le chauffage de l'habitacle et de la batterie demandent plus de puissance. Suivez ces suggestions pour réduire la consommation d'énergie :

- Utilisez les sièges chauffants pour vous garder au chaud. Les sièges chauffants utilisent moins d'énergie que le chauffage de l'habitacle. Diminuer la température de l'habitacle et utiliser les sièges chauffants permet de réduire la consommation d'énergie (voir [Fonctionnement des commandes de climatisation à la page 182](#)).
- Réduire votre vitesse et éviter les accélérations fréquentes et rapides.
- Vous pouvez améliorer l'efficacité du chauffage de l'habitacle en choisissant un mode d'accélération moins agressif (voir [Modes de conduite à la page 108](#)). Ceci permettra au système de la pompe à chaleur de prendre plus de chaleur de la batterie pour réchauffer l'habitacle de façon optimale, au lieu de maintenir la batterie en état d'accélération ultime. Ceci aide à rendre la conduite plus

efficace par temps froids. Notez que lorsque vous ferez une demande d'accélération plus agressive, la batterie devra se réchauffer avant que le niveau d'accélération supérieur soit offert.

## Freinage de récupération

Le freinage récupératif peut être limité si la batterie est trop froide. Pendant que vous conduisez, la batterie se réchauffe et le freinage récupératif augmente (voir [Freinage de récupération à la page 99](#)).

**REMARQUE :** Évitez de limiter le freinage récupératif en vous assurant d'allouer suffisamment de temps de préparation à votre véhicule ou en utilisant la fonction **Planifier** pour préparer le véhicule Model X avant votre départ (voir [Préparation et recharge prévues à la page 220](#)).

**REMARQUE :** Le freinage récupératif peut être temporairement réduit après que les pneus d'hiver soient installés, mais après une conduite assez brève, le véhicule Model X s'étalonne pour régler cette situation. Touchez **Entretien > Roues et pneus > Pneus** pour sélectionner les pneus d'hiver et accélérer ce processus.

## Batterie froide



Une icône de flocon bleu s'affiche sur le tableau de bord lorsqu'une partie de l'énergie emmagasinée dans la batterie n'est pas utilisable parce que la batterie est froide. Cette portion d'énergie inutilisable s'affiche en bleu sur l'indicateur de la batterie. Le freinage récupératif, l'accélération et le taux de recharge pourraient être limités. L'icône de flocon disparaît lorsque la batterie est assez chaude.

## Après la conduite

Laissez le véhicule Model X branché lorsque vous ne l'utilisez pas. C'est donc le système de recharge qui garde votre batterie chaude plutôt que la batterie elle-même (voir [Renseignements relatifs à la batterie haute tension à la page 210](#)).

## Préparation planifiée

Lorsque le véhicule est stationné et branché, utilisez les paramètres **Contrôles > Planifier** offerts sur les écrans Recharge et Climatisation pour définir l'heure à laquelle vous voulez que votre véhicule Model X soit prêt (voir [Préparation et recharge prévues à la page 220](#)). Vous pouvez aussi utiliser **Planifier** pour empêcher le loquet du port de recharge de geler en place. Votre véhicule détermine le moment approprié pour commencer la préparation afin que l'habitacle et la batterie soient chauds à l'heure de départ prévue.



## Meilleures pratiques par temps froid

---

Tesla vous recommande également de planifier une recharge avec votre préparation pour vous assurer que votre véhicule dispose de suffisamment d'énergie pour le trajet. Lorsque le Model X n'est pas branché, la préparation se poursuit aussi longtemps que le Model X n'est pas en mode Basse tension (voir [Mode Basse tension à la page 223](#)).

### Entreposage

Si vous laissez le véhicule Model X stationné pendant une période prolongée, branchez le véhicule dans un chargeur pour empêcher toute perte d'autonomie et pour maintenir la batterie à une température optimale. Il est sécuritaire de laisser votre véhicule branché, et ce, pour quelque durée que ce soit.

Lorsqu'il n'est pas utilisé, le véhicule Model X se met en mode Veille pour préserver l'énergie. Limitez le nombre de fois que vous vérifiez l'état de votre véhicule à l'aide de l'application mobile, car votre véhicule est réactivé chaque fois et reprend une consommation normale de l'énergie.



Pour vous assurer que votre véhicule Model X vous offre la meilleure expérience possible par temps chaud, nous vous conseillons de respecter ces meilleures pratiques.

## Avant de conduire

Il existe plusieurs façons de préparer votre véhicule pour un trajet, sans avoir à monter dans un véhicule déjà chaud :

- Préconditionnez l'habitacle en modifiant la direction du flux d'air provenant des bouches d'aération et allumez ou éteignez les sièges chauffants. Dans l'application mobile, allez à **Climatisation** pour régler la température à celle désirée pour refroidir l'habitacle.
- Touchez **Planifier**, disponible sur l'écran de recharge ou de contrôle de la climatisation, pour choisir une heure à laquelle vous souhaitez que votre véhicule soit prêt à conduire (voir [Préparation et recharge prévues à la page 220](#)).
- Activez **Antisurchauffe habitacle**, qui empêche l'habitacle de devenir trop chaud dans des conditions ambiantes chaudes.
- Dans l'application mobile, accédez à **Contrôles** pour aérer les fenêtres.

**REMARQUE :** Tesla recommande d'activer les réglages de climatisation au moins 30 à 45 minutes avant le départ (voir [Fonctionnement des commandes de climatisation à la page 182](#)). La durée de la préparation dépend de la température extérieure et d'autres facteurs. Lorsque votre véhicule aura atteint la température désirée, vous recevrez une notification par l'application mobile.

## Après la conduite

Laissez Model X branché lorsqu'il n'est pas utilisé, surtout si vous utilisez le preconditionnement ou la protection contre la surchauffe de l'habitacle. C'est le système de recharge qui garde votre habitacle à la bonne température, plutôt que la batterie elle-même (voir [Renseignements relatifs à la batterie haute tension à la page 210](#)). De plus, il existe plusieurs façons de minimiser un habitacle chaud :

- Avant de quitter votre véhicule (pour faire les courses, par exemple), utilisez le Mode Animal de compagnie pour garder l'habitacle frais pour les animaux de compagnie ou les denrées périssables. Voir [Maintenir la climatisation, Mode Animal de compagnie et mode Camp à la page 185](#) pour en savoir plus.
- Tesla recommande d'éteindre la climatisation environ 30 secondes avant d'appuyer sur Stationnement afin de réduire les flaques d'eau sous le véhicule.
- Garez-vous à l'ombre pour réduire la consommation d'énergie et maintenir des températures plus fraîches dans l'habitacle.
- Utilisez un pare-soleil (disponible dans la boutique Tesla) si vous devez vous garer à l'extérieur au soleil.

- Une fois garé, branchez Model X et **Planifiez** votre recharge. Votre véhicule détermine l'heure appropriée pour commencer la recharge afin qu'elle soit terminée pendant les heures creuses. L'habitacle et la batterie sont également préparés à l'heure de départ définie. Pour en savoir plus, voir [Préparation et recharge prévues à la page 220](#).

## Recharge

Lorsque vous utilisez le Planificateur de voyage ou que vous naviguez vers une station Superchargeur, votre véhicule prépare automatiquement la batterie pour une recharge plus efficace. En cas de chaleur extrême, vous ne verrez peut-être pas le message indiquant que le véhicule preconditionne la batterie lors de la navigation vers une station Superchargeur, mais il prépare toujours la batterie pour la recharge.

**REMARQUE :** Tesla recommande d'utiliser le Planificateur de voyage pour naviguer jusqu'à un Superchargeur au moins 30 à 45 minutes avant l'heure d'arrivée afin de vous assurer que la température de la batterie et les conditions de recharge sont optimales. Si vous vous rendez à un Superchargeur qui se trouve à moins de 30 à 45 minutes, songez à préparer la batterie avant de conduire (voir [Avant de conduire à la page 190](#)).

Si possible, laissez votre véhicule branché sur un chargeur lorsqu'il n'est pas utilisé, même par temps chaud, surtout si vous utilisez le preconditionnement ou la protection contre la surchauffe de l'habitacle.

## Entreposage

Si vous laissez le véhicule Model X stationné pendant une période prolongée, branchez le véhicule dans un chargeur pour empêcher toute perte d'autonomie et pour maintenir la batterie à une température optimale. Il est sécuritaire de laisser votre véhicule branché, et ce, pour quelque durée que ce soit.

Lorsqu'il n'est pas utilisé, le véhicule Model X se met en mode Veille pour préserver l'énergie. Limitez le nombre de fois que vous vérifiez l'état de votre véhicule à l'aide de l'application mobile, car votre véhicule est réactivé chaque fois et reprend une consommation normale de l'énergie.



## Aperçu de la carte

L'écran tactile affiche une carte en tout temps (sauf quand le véhicule Model X fait marche arrière).

Utilisez vos doigts pour interagir avec la carte :

- Pour déplacer la carte dans une direction comme dans l'autre, appuyez, tenez et glissez avec un doigt.
- Pour faire tourner la carte dans une direction comme dans l'autre, appuyez et tournez avec deux doigts.
- Pour faire un zoom avant ou arrière sur la carte, agrandissez ou pincez respectivement avec deux doigts.

**REMARQUE :** Quand vous faites pivoter la carte ou que vous la déplacez, l'emplacement auquel vous vous trouvez ne fait plus l'objet d'un suivi. Le message « Suivi désactivé » s'affiche brièvement à côté de l'icône d'orientation de la carte, et l'icône devient grise. Pour réactiver le suivi, touchez l'icône d'orientation de la carte afin de choisir Nord en haut ou Destination en haut.

**REMARQUE :** La carte fait automatiquement des zooms avant et arrière lorsque l'itinéraire de navigation est actif.

Pour changer l'orientation de la carte, passez d'une option à l'autre :



**Nord en haut :** Le Nord est toujours en haut de l'écran.



**Direction en haut :** La direction dans laquelle vous conduisez est toujours en haut de l'écran. La carte pivote quand vous changez de direction. Cette icône est dotée d'une boussole intégrée qui indique la direction dans laquelle vous vous déplacez.

**REMARQUE :** Si vous touchez cette icône alors que vous naviguez vers une destination, un aperçu de l'itinéraire s'affiche.



L'aperçu de l'itinéraire est disponible lorsque vous naviguez vers une destination et s'affiche lorsque vous développez la liste des directions étape par étape (en la faisant glisser vers le bas). Lorsque vous fermez la liste des directions étape par étape en la faisant glisser vers le haut, la carte affiche l'orientation choisie précédemment.

**REMARQUE :** L'emplacement de votre véhicule sur la carte est déterminé par GPS. La précision du GPS peut être affectée par plusieurs facteurs externes, incluant des facteurs environnementaux (par exemple la température ou l'obstruction d'un édifice) ainsi que des interférences occasionnées par d'autres appareils (par exemple des caméras de tableau de bord tierces ou d'autres appareils GPS dans le véhicule).

## Affichage de la carte

Lorsque le véhicule Model X est stationné, les icônes suivants s'affichent sur la carte pour vous permettre de personnaliser les informations que vous voulez y voir. Pour accéder à ces icônes lorsque vous conduisez, touchez n'importe où sur la carte (les icônes disparaissent ensuite après quelques secondes).



Imagerie par satellite (si le véhicule est équipé de la connectivité haut de gamme).



Conditions du trafic (si le véhicule est équipé de la connectivité haut de gamme).



Détails de la carte (comme les points d'intérêt).



Affichage de cartes 3D (si l'appareil est équipé d'une connectivité haut de gamme).

**REMARQUE :** Les cartes en 3D ne sont disponibles que lorsque l'imagerie satellite est activée.

Appuyez sur un point de la carte et maintenez-y le doigt pour épingler un emplacement choisi. Quand vous placez une épingle ou touchez une épingle existante, l'emplacement choisi est centré sur la carte et un écran avec des détails à propos de cet emplacement s'affiche. À partir de cette fenêtre contextuelle, vous pouvez accéder à l'emplacement, ajouter ou supprimer l'emplacement de votre liste de destinations préférées ou le définir comme votre domicile ou lieu de travail (voir [Domicile, maison et destinations favorites](#) à la page 197).



Emplacements de recharge. Affiche une liste contextuelle sur laquelle sont indiquées la ville et la proximité des stations correspondantes sur la carte. Les lieux de recharge comprennent les Superchargeurs Tesla, les sites de recharge à destination, les chargeurs rapides tiers et les chargeurs publics que vous avez déjà utilisés. Voir [Emplacements de chargement](#) à la page 198. Touchez les icônes d'éclair dans la liste surgissante pour filtrer par type de recharge selon la puissance maximale.

**REMARQUE :** Dans certaines régions, les chargeurs rapides tiers sont également indiqués sur la carte par des épingles gris foncé lorsque vous affichez les chargeurs.



Superposition des conditions météorologiques (si le véhicule est équipé de la connectivité haut de gamme). Touchez pour superposer les conditions météorologiques sur la carte et afficher le mouvement des précipitations comme la pluie et la neige. Comprend un timelapse qui projette les changements météorologiques au cours des 3 prochaines heures.

## Paramètres de navigation

**REMARQUE :** Les réglages de navigation offerts varient selon votre région et la configuration de votre véhicule.



L'icône des réglages de navigation s'affiche lorsque vous touchez ... alors que vous êtes en route vers une destination.

**REMARQUE :** Vous pouvez également accéder aux réglages de navigation en appuyant sur **Contrôles > Navigation**.

Touchez l'icône des réglages de navigation pour personnaliser selon vos préférences votre système de navigation (les réglages offerts varient selon votre région et la configuration de votre véhicule) :

- **Guide de navigation :** Appuyez sur **Voix** pour activer une lecture sonore des instructions de navigation.
- Touchez - ou + pour augmenter ou descendre le volume des instructions de navigation vocale. Le fait de l'abaisser complètement vers la gauche ou de toucher l'icône des haut-parleurs met les instructions en sourdine. Vous pouvez également couper/rétablir le son des instructions de navigation en touchant l'icône des haut-parleurs. Ce paramètre de volume s'applique uniquement aux instructions vocales du système de navigation. Le volume du lecteur multimédia et du téléphone reste inchangé.

**REMARQUE :** Le volume peut être ajusté automatiquement selon la vitesse de conduite et les réglages de la climatisation.

**REMARQUE :** Les instructions de navigation sont mises en sourdine lorsque le téléphone jumelé à un appel téléphonique en cours.

- Activez **Navigation automatique** si vous voulez que votre véhicule Model X lance une navigation dès que vous entrez dans votre véhicule. Les destinations sont prédites selon les itinéraires que vous utilisez fréquemment, l'heure du jour et les entrées au calendrier (voir [Navigation automatique à la page 197](#)).
- Activez le **Planificateur de voyage** (s'il est offert dans votre région) pour ajouter des arrêts à des Superchargeurs au besoin. Les arrêts de Superchargement sont ajoutés aux itinéraires dans l'objectif de réduire le temps passé à conduire et à recharger votre véhicule (voir [Planificateur de voyage à la page 200](#)).

- Activez **Navigation connectée** pour tracer automatiquement un itinéraire afin d'éviter le trafic intense et pour obtenir les conditions de circulation en temps réel le long des itinéraires de navigation, si cela est offert dans votre région (voir [Navigation connectée à la page 200](#)).
- Touchez **Éviter les traversiers** pour obtenir automatiquement un itinéraire qui évite les traversiers.
- Appuyez sur **Éviter les péages** pour obtenir automatiquement et lorsque possible un itinéraire qui évite les péages.
- Pour afficher un itinéraire sans autoroutes, activez **Éviter les autoroutes**.
- Pour le réglage **Utilisez les voies réservées au covoiturage**, choisissez entre **Désactivé**, **Activé**, et **Auto**. S'il est **Activé**, le Model X inclut les voies réservées aux véhicules à occupation multiple (HOV) sur les itinéraires de navigation. En mode **Auto**, le Model X utilise la caméra de l'habitacle (voir [Caméra de l'habitacle à la page 173](#)) pour déterminer le nombre d'occupants du véhicule et utilise ces informations (ainsi que l'heure, le lieu et les restrictions routières) pour déterminer s'il faut inclure ou non les voies réservées aux véhicules à occupation multiple (HOV) dans l'itinéraire.

**REMARQUE :** Le réglage **Auto** n'est pas disponible au Mexique.

## Naviguer vers une destination

Pour accéder à un emplacement, touchez la barre de recherche dans le coin de la carte et saisissez une destination, envoyez-la depuis votre téléphone ou utilisez les commandes vocales (voir [Commandes vocales à la page 23](#)) pour une adresse, un point de repère, une entreprise, etc. Si la destination choisie contient d'autres destinations (comme des terminaux dans un aéroport), vous pouvez également choisir une sous-destination.

Touchez la barre de recherche pour accéder à différentes options :

- Actualisez une recherche lorsque vous effectuez un zoom avant ou faites glisser vers une autre zone de la carte en appuyant sur **Rechercher dans cette zone** lorsque vous y êtes invité (si disponible dans votre région).
- Choisissez un emplacement enregistré en tant que **Domicile** ou **Travail** (voir [Domicile, maison et destinations favorites à la page 197](#)).
- Sélectionnez une destination de **Recharge** (voir [Emplacements de chargement à la page 198](#)).
- Choisissez une destination **Récente** (la destination la plus récente est inscrite en premier).
- Choisissez une destination que vous avez marquée comme **Favori** (voir [Domicile, maison et destinations favorites à la page 197](#)).



## Cartes et navigation

- Un restaurant en vogue lorsque vous êtes **Affamé** ou une destination prisée (comme des musées ou les parcs d'attractions) lorsque vous vous sentez **Chanceux** (voir [Je me sens chanceux et J'ai faim à la page 197](#)).

Vous pouvez aussi naviguer vers une destination en :

- Touchant **Commandes > Recherche** sur l'écran tactile de votre véhicule et en entrant une destination.
- Utilisation de la fonctionnalité « Partager » depuis votre appareil iOS® ou Android après avoir donné l'accès à l'application mobile Tesla.
- Touchez l'une des destinations suggérées dans la liste située sous la barre de recherche.

**REMARQUE :** Pour désactiver les suggestions de destinations, appuyez sur **Contrô > Navigation > Suggestions de destinations**.

**REMARQUE :** Vous pouvez démarrer la navigation à distance à partir de votre appareil iOS® ou Android™ à l'aide de la fonction « Partager » de votre appareil après avoir donné l'accès à l'application mobile de Tesla.

Lorsque vous précisez un emplacement, l'écran tactile affiche un gros plan de votre itinéraire et une liste des directions étape par étape. L'heure d'arrivée estimée, le temps de conduite, les arrêts à mi-chemin et les conditions météorologiques de destination, et le kilométrage sont affichés au bas de la liste des directions. Remarquez ce qui suit au sujet de la liste de directions étape par étape :

- Après avoir saisi une destination, vous pouvez choisir **Plus rapide** ou **Moins d'arrêts**.
- L'icône de batterie sur la liste de direction offre une estimation visuelle de l'énergie restante dans votre batterie une fois que vous arriverez à destination, et si vous faites le trajet complet pour revenir à votre emplacement actuel. Voir [Prévision de consommation d'énergie à la page 199](#).
- Sélectionnez **Set Arrival %** (Définir le % à l'arrivée) (si disponible) et utilisez le curseur pour choisir la quantité d'énergie que vous souhaitez à votre arrivée.
- Si une recharge est nécessaire pour atteindre votre destination et que le Planificateur de voyage est activé (et offert dans votre région), l'itinéraire de navigation inclura automatiquement les arrêts de Superchargement (voir [Planificateur de voyage à la page 200](#)).
- Si vous ne disposez pas d'une quantité suffisante d'énergie pour atteindre votre destination et qu'aucun Superchargeur ne se trouve sur votre itinéraire, une alerte vous indique qu'il est nécessaire de recharger votre véhicule pour atteindre votre destination.
- Chaque étape est précédée de la distance à parcourir avant la manœuvre.
- Pour afficher le bas de la liste, vous devrez peut-être faire glisser la liste vers le haut.
- Touchez le haut de la liste pour la réduire.

Après avoir défini une destination, la barre de recherche vous offre la possibilité de **Rechercher le long de l'itinéraire** pour ajouter des arrêts (voir [Ajouter des arrêts à votre itinéraire à la page 197](#)).

Durant la navigation, la carte suit votre emplacement et affiche l'étape en cours de votre trajet. Vous pouvez, à tout moment, afficher votre trajet complet en faisant glisser vers le bas pour agrandir la liste des directions étape par étape ou en touchant l'icône d'Aperçu de l'itinéraire.

Sous la liste virage par virage, une barre de progression indique votre proximité de votre destination ou du prochain arrêt. Si la navigation connectée est activée, la barre de progression affiche également les conditions de circulation en direct sur votre itinéraire (voir [Navigation connectée à la page 200](#)).

Pour arrêter la navigation, appuyez sur **Annuler** qui se trouve dans le coin inférieur de la liste des directions étape par étape. Faites glisser vers la droite sur l'emplacement suggéré ou appuyez et maintenez l'emplacement pour supprimer rapidement certaines recherches de navigation récentes.

**REMARQUE :** Si aucune connexion de données n'est disponible, les cartes embarquées vous permettent de naviguer vers n'importe quelle destination, mais vous devez saisir l'adresse complète et exacte.



Si Navigation avec Assistance au maintien de cap (si elle est offerte dans votre région) est activée, vous pouvez aussi l'activer pour l'itinéraire de navigation en touchant **Navigation avec Assistance au maintien de cap** dans la liste de directions étape par étape (lorsque la fonctionnalité est active, l'icône est bleue). **Navigation avec Assistance au maintien de cap** dirige automatiquement votre véhicule Model X et le fait changer de voie sur les routes à accès contrôlé (comme les autoroutes) en respectant votre itinéraire de navigation. Pour plus de détails, voir [Navigation avec Assistance au maintien de cap à la page 140](#).

### Choisir un autre itinéraire

*Selon la région et de la configuration du véhicule, cette fonction pourrait ne pas être offerte pour votre véhicule. Votre véhicule doit être équipé de la Connectivité haut de gamme.*

Lorsque vous entrez une destination avec un seul arrêt, la carte affiche jusqu'à trois itinéraires possibles. Ceci vous permet de comparer les durées et les informations de circulation pour chaque itinéraire. Si vous ne sélectionnez pas un des itinéraire pendant la période allouée, le plus rapide sera automatiquement choisi.



## Ajouter des arrêts à votre itinéraire

Après avoir saisi une destination, modifiez votre itinéraire en ajoutant, supprimant ou réorganisant les arrêts. Touchez les trois points dans le bas de la liste des directions étape par étape pour voir les options de modification d'itinéraire.



**Ajouter un arrêt** vous permet d'ajouter un arrêt en cherchant un emplacement ou en ajoutant un Domicile ou une destination récente ou favorite. Lorsque vous effectuez une recherche, les endroits près de votre itinéraire s'affichent ainsi que le temps de détour pour les atteindre. Vous pouvez également ajouter un arrêt en touchant une épingle sur la carte et en choisissant **Ajouter** dans la fenêtre qui s'affiche.



**Modifier un arrêt** vous permet de personnaliser votre itinéraire en ajoutant ou en supprimant des arrêts sur votre route. Faites glisser et placez des arrêts en touchant le signe « = » pour réorganiser votre voyage.

Vous pouvez également utiliser l'application mobile Tesla pour modifier votre itinéraire (si cela est offert dans votre région). Dans l'application mobile Tesla, allez à **Emplacements** > **Naviguer** et saisissez une destination, puis appuyez sur **Modifier trajet** > **Ajouter un arrêt** pour changer la route et appuyez sur **Envoyer au véhicule** pour partager le trajet avec votre véhicule.

**REMARQUE :** Requiert la version 4.27.5 ou une version ultérieure de l'application mobile Tesla.

## Navigation automatique

**REMARQUE :** *Navigation automatique peuvent ne pas être offertes dans toutes les régions commerciales ou pour toutes les configurations de véhicule.*

Navigation automatique peut prédire une destination lorsque vous vous installez dans votre véhicule. Si le calendrier de votre téléphone est synchronisé à votre Model X, et que le calendrier indique un événement à moins de deux heures du moment où vous entrez dans votre véhicule, la Navigation automatique vous suggérera l'emplacement de l'événement (si une adresse valide est liée à l'événement).

De plus, si vous êtes à la maison et que vous conduisez les jours de semaine (du lundi au vendredi) de 5 h à 11 h, la Navigation automatique peut vous proposer automatiquement un itinéraire vers votre destination Travail prédéterminée (voir [Domicile, maison et destinations favorites à la page 197](#)). De même, si vous vous trouvez au travail les jours de semaine entre 15 h et 23 h, la Navigation automatique peut vous proposer l'itinéraire vers la destination maison.

Pour activer la Navigation automatique, touchez **Contrôles** > **Navigation**, puis sélectionnez **Navigation automatique**. Le calendrier de votre téléphone doit être synchronisé au véhicule Model X et l'événement doit comprendre une seule adresse exacte et valide (voir [Téléphone, calendrier et conférence Web à la page 79](#)).

**REMARQUE :** Les instructions de navigation que vous entrez manuellement, ou que vous envoyez à votre Model X, ont préséance sur les itinéraires proposés par la Navigation automatique.

## Je me sens chanceux et J'ai faim

**REMARQUE :** *Les fonctions peuvent ne pas être offertes dans toutes les régions commerciales ou pour toutes les configurations de véhicule.*

En plus de naviguer vers une destination de votre choix, le véhicule Model X peut également vous suggérer des emplacements à proximité selon que vous êtes **Affamé** ou **Chanceux**. Dans la barre de navigation, appuyez sur **Affamé** ou **Chanceux Affamé** vous propose une liste des restaurants prisés, alors que **Chanceux** vous propose une liste des destinations populaires (comme des musées et des parcs d'attraction). Lorsque vous aurez trouvé une destination intéressante, touchez **Navigation** pour vous diriger vers cette destination.

Cette fonction nécessite la version la plus récente des Cartes de navigation. Pour télécharger, connectez votre véhicule Model X au réseau Wi-Fi et touchez **Contrôles** > **Logiciel** pour vérifier si une mise à jour est offerte (voir [Mises à jour des cartes à la page 201](#)).

## Domicile, maison et destinations favorites

Lorsque vous ajoutez une destination comme Favori, vous pouvez facilement vous y rendre en touchant la barre de recherche de navigation, puis en touchant **Favoris** et en le choisissant dans la liste de vos destinations favorites.



Pour ajouter une destination à votre liste de favoris :

1. Touchez son emplacement sur la carte, puis touchez l'icône en forme d'étoile sur l'écran contextuel qui s'affiche.
2. Entrez un nom (ou laissez comme tel afin d'accepter le nom par défaut), puis touchez **Ajouter aux favoris**.

L'étoile devient uniforme et la destination est incluse dans votre liste des favoris.



## Cartes et navigation

Pour supprimer une destination récente ou favorite, touchez-la et maintenez-la dans la liste des destinations, puis touchez le **X** qui s'affiche. Vous pouvez aussi réorganiser la liste des destinations favorites en touchant et en glissant une destination. Une fois les modifications apportées, touchez **Terminé**.

Pour définir le lieu de résidence ou de travail :

1. Touchez la barre de navigation.
2. Touchez **Définir domicile** ou **Définir travail**.
3. Saisissez une adresse et touchez **Enregistrer comme domicile** ou **Enregistrer comme lieu de travail**. Ou touchez **Utiliser l'emplacement actuel**.

Vous pouvez également épingler le lieu de domicile ou le lieu de travail. Pour en savoir plus à propos du placement d'épingles, voir [Affichage de la carte à la page 194](#). Une fois que vous avez défini le domicile et le lieu de travail, touchez simplement ces raccourcis chaque fois que vous voulez vous rendre à votre domicile ou au travail.

Pour modifier votre domicile ou lieu de travail, appuyez longuement sur l'icône Domicile ou Travail.

Après avoir enregistré un domicile ou un lieu de travail, le véhicule Model X peut vous inviter à naviguer jusqu'à votre travail, le matin, et jusqu'à votre domicile, le soir, et elle peut vous indiquer la durée du trajet selon les conditions de circulation actuelles. Voir [Navigation automatique à la page 197](#). Appuyez sur **Effacer le domicile** ou **Effacer le lieu de travail** pour supprimer complètement les adresses associées. En fonction de vos habitudes, le véhicule Model X peut vous proposer d'enregistrer un lieu comme domicile ou lieu de travail.

Pour des raisons de sécurité, si vous vendez, transférez la propriété, ou permettez à quelqu'un d'autre de conduire le Model X, nous vous recommandons de supprimer vos emplacements Domicile et Travail. Vous pouvez les supprimer individuellement ou par réinitialisation d'usine afin d'effacer toutes les données personnelles (touchez **Contrôles** > **Entretien** > **Réinitialisation d'usine**).

### Emplacements de chargement

Pour afficher les emplacements de recharge sur la carte, touchez la barre de recherche de la carte, puis **Recharge**. Les emplacements de recharge sont indiqués dans une liste (l'emplacement le plus près est en haut de la liste) et sont représentés sur la carte par des épingles correspondantes. Touchez une épingle pour afficher plus de détails à propos d'un emplacement, pour vous y rendre ou pour l'indiquer en tant que favori.

Pour afficher les bornes de recharge qui n'appartiennent pas et qui ne sont pas exploitées par Tesla sur la liste des chargeurs et la carte, appuyez sur **Contrôles** > **Navigation** > **Bornes de recharge tierces**. Cette option est désactivée par défaut. Le Planificateur de trajet ne vous dirige pas automatiquement aux bornes de recharge tierces, mais vous pouvez les ajouter manuellement à votre itinéraire.

Votre véhicule prépare la batterie haute tension lorsque vous naviguez vers un Superchargeur. Vous arriverez ainsi à l'emplacement avec une batterie à la température optimale, ce qui réduira le temps nécessaire à la recharge. Pour préparer la batterie lorsque vous naviguez vers un Superchargeur tiers, cherchez le chargeur rapide dans le système de navigation du véhicule et sélectionnez-le comme destination. Votre véhicule reconnaît automatiquement la destination sélectionnée comme étant un chargeur rapide et prépare sa batterie en conséquence.

Touchez les icônes d'éclair pour préciser les types d'emplacements de recharge que vous voulez inclure dans la carte (par défaut, la carte n'affiche que les Superchargeurs) :



Touchez pour inclure les bornes de recharge à basse puissance jusqu'à 70 kW, comme des emplacements de recharge à destination.



Touchez pour inclure les chargeurs haute puissance supérieurs à 70 kW.

**REMARQUE :** Dans certaines régions, les chargeurs rapides tiers sont également indiqués par des épingles gris foncé lorsque vous choisissez d'afficher toutes les stations de recharge.

L'apparence de l'épingle d'un emplacement de recharge procure la situation prévue de cet emplacement. Touchez l'épingle pour afficher plus de détails.



L'emplacement de Superchargeur est ouvert et le nombre affiché indique la quantité de bornes de Superchargeur libres au moment de l'arrivée.

**REMARQUE :** Un Superchargeur situé sur votre itinéraire actuel est de couleur noire (ou blanche si l'écran tactile est en mode Nuit).



L'emplacement du Superchargeur prévoit un volume élevé d'utilisateurs. Vous devrez peut-être attendre avant de charger.



L'emplacement de Superchargeurs fonctionne possiblement à capacité réduite.



L'emplacement de Superchargeurs est possiblement fermé.